

Showmanship Youth

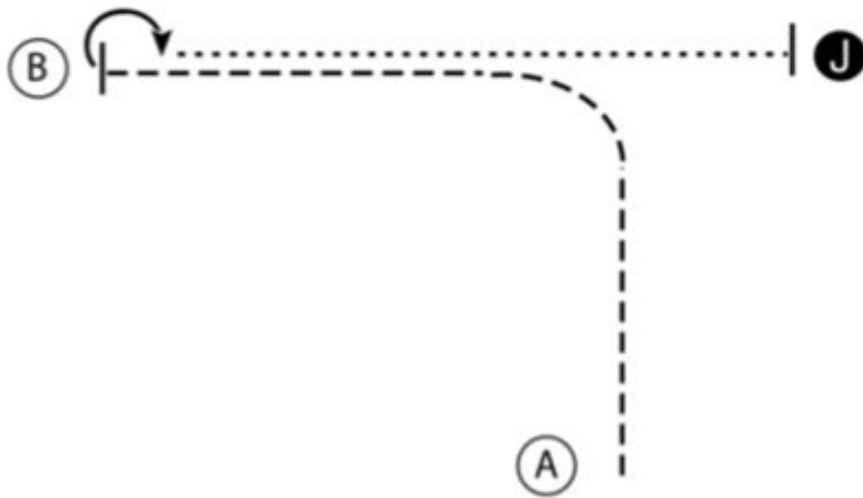

1. Trot from A to B.
2. Stop and perform a 180 degree turn.
3. Walk to Judge and set up for inspection.
4. When dismissed follow instructions of ring steward.

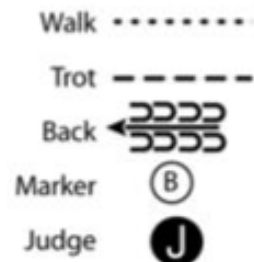

[S/1-11]

Pattern Provided by:
nicolas perrin

Showmanship Amateur

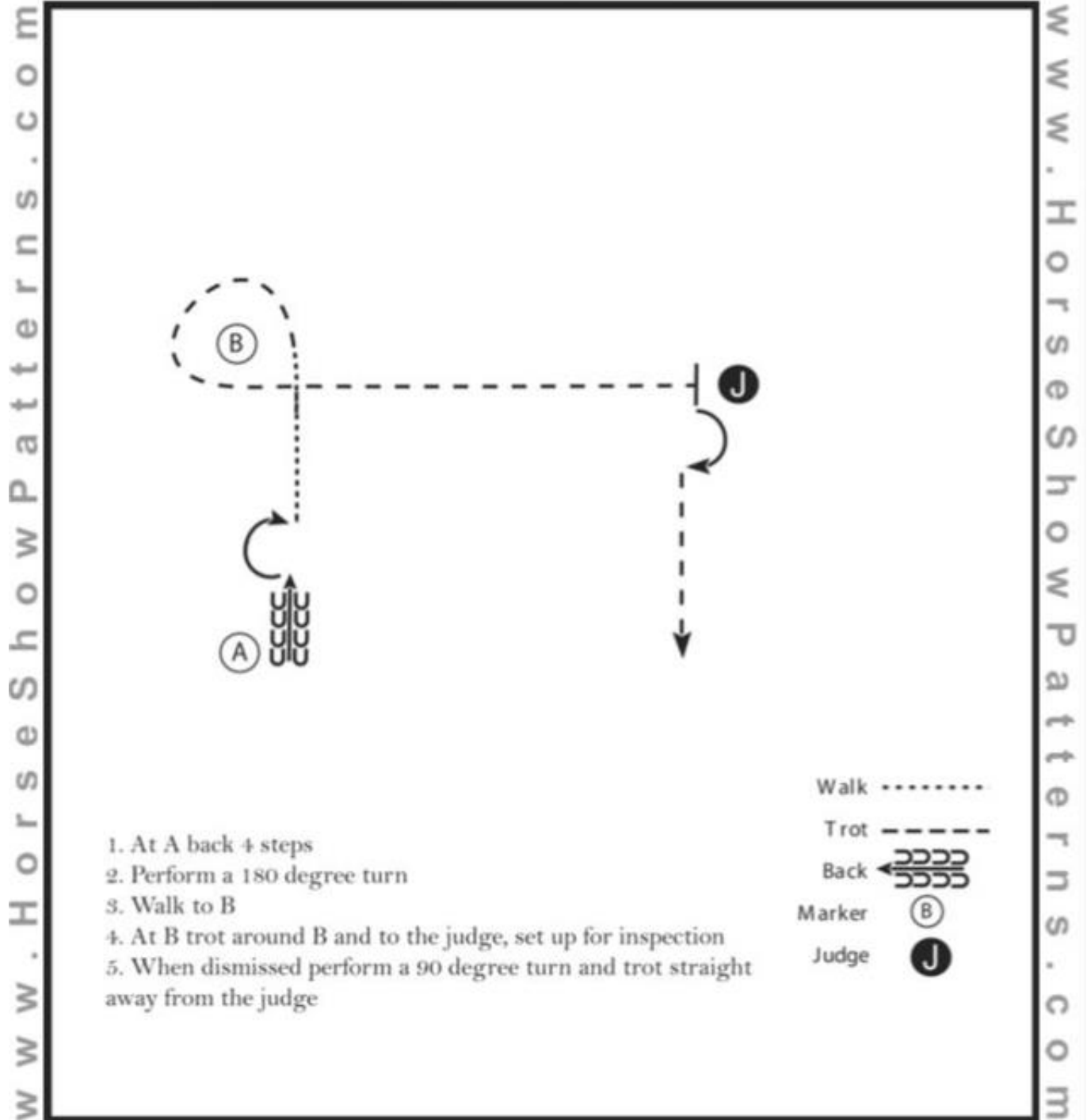

[S/2-1]

Pattern Provided by:
nicolas perrin

Hunt Seat Equitation Amateur / Youth

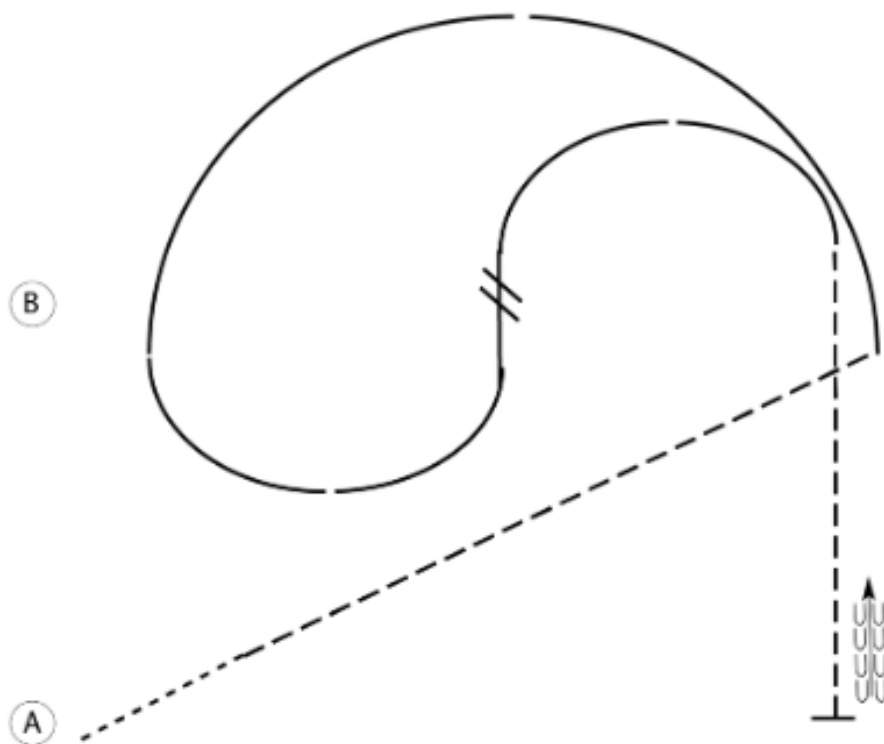

Be ready at A.

1. Walk two horse lengths.
2. Trot on the right diagonal.
3. Canter on the left lead.
4. Change leads, simple or flying, and canter one half circle on the right lead.
5. Trot on the left diagonal from B halfway to A.
6. Continue at the sitting trot until even with A.
7. Stop and back one horse length.

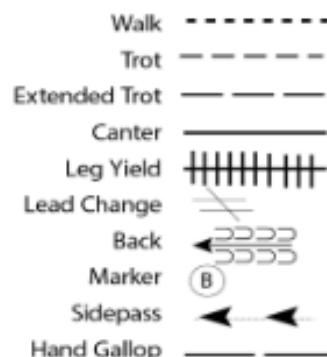

Q21 CUP
SCHERMBECK

FUTRITY
GREEN TRAIL
YOUTH TRAIL

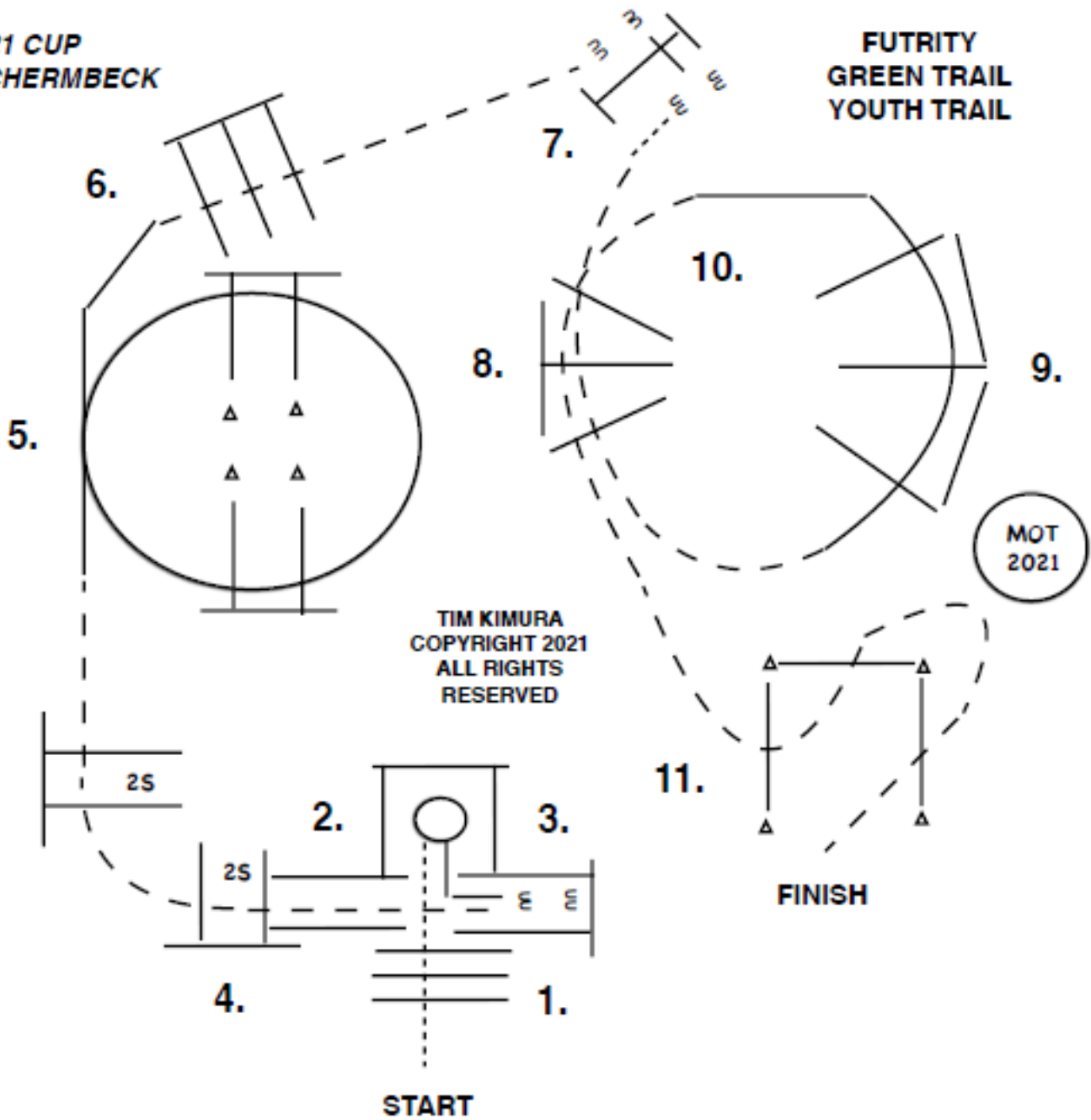

1. WALK OVER POLES, AND WALK INTO BOX.
2. EXECUTE A 360 TURN, EITHER WAY IN BOX.
3. BACK OUT BOX, BACK AROUND CORNER.
4. JOG OUT CHUTE, JOG OVER POLES.
5. LOPE OVER POLES (RIGHT LEAD).
6. JOG OVER POLES, JOG UP TO GATE.
7. WORK GATE RIGHT HAND.
8. YOU MAY WALK FORWARD, THEN JOG OVER POLES.
9. LOPE OVER POLES (LEFT LEAD).
10. BREAK TO JOG, JOG OVER POLES.
11. JOG OVER POLES, JOG AROUND CONES.

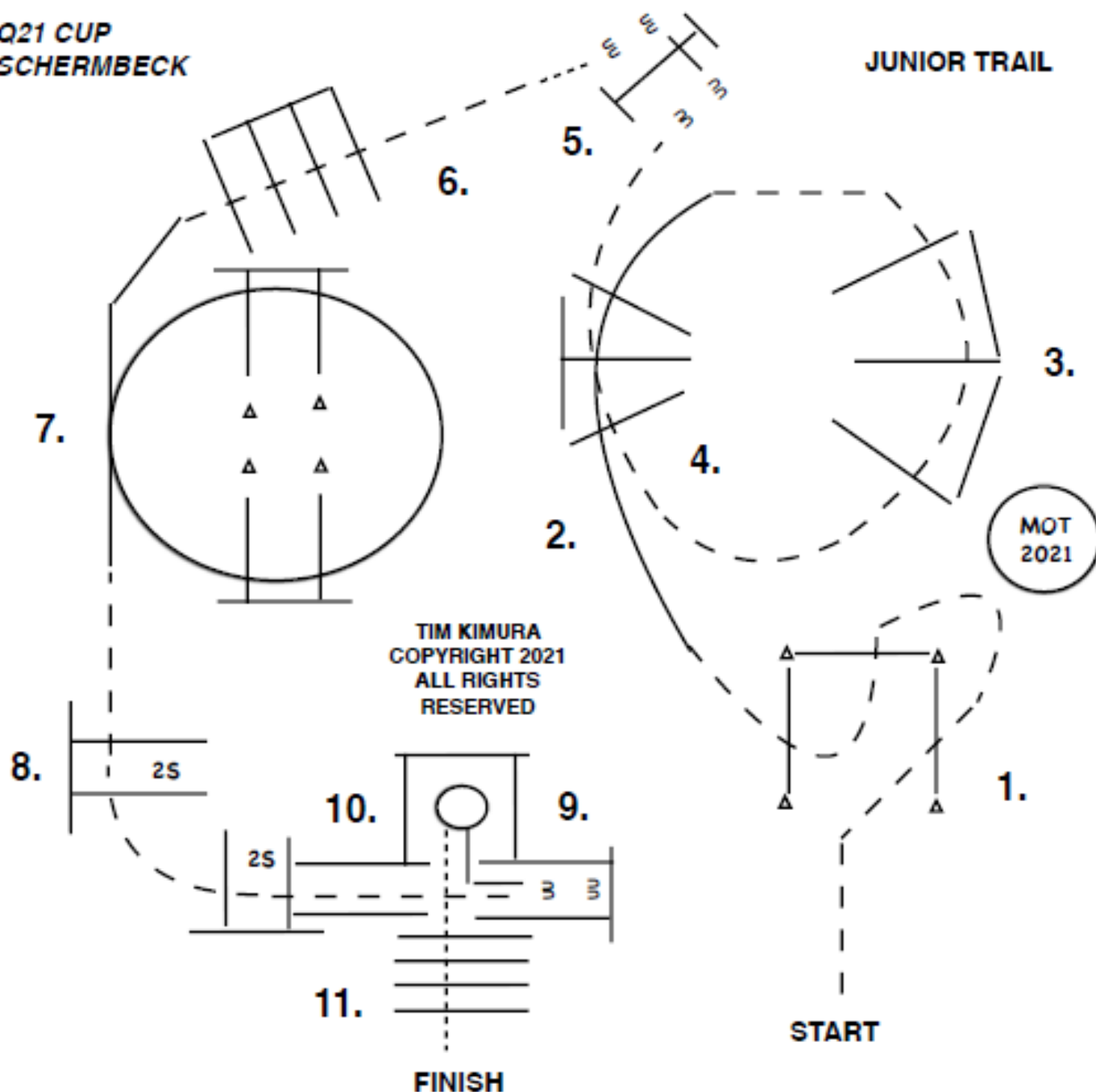

1. JOG OVER POLES, JOG AROUND CONES.
2. LOPE OVER POLES (RIGHT LEAD).
3. BREAK TO JOG AND JOG OVER POLES.
4. JOG OVER POLES, JOG UP TO GATE.
5. WORK GATE LEFT HAND.
6. YOU MAY WALK FORWARD, THEN JOG OVER POLES.
7. LOPE OVER POLES (LEFT LEAD).
8. JOG OVER POLES, JOG INTO CHUTE.
9. BACK AROUND CORNER, BACK INTO BOX.
10. EXECUTE A 360 TURN EITHER WAY, WALK OUT BOX.
11. WALK OVER POLES.

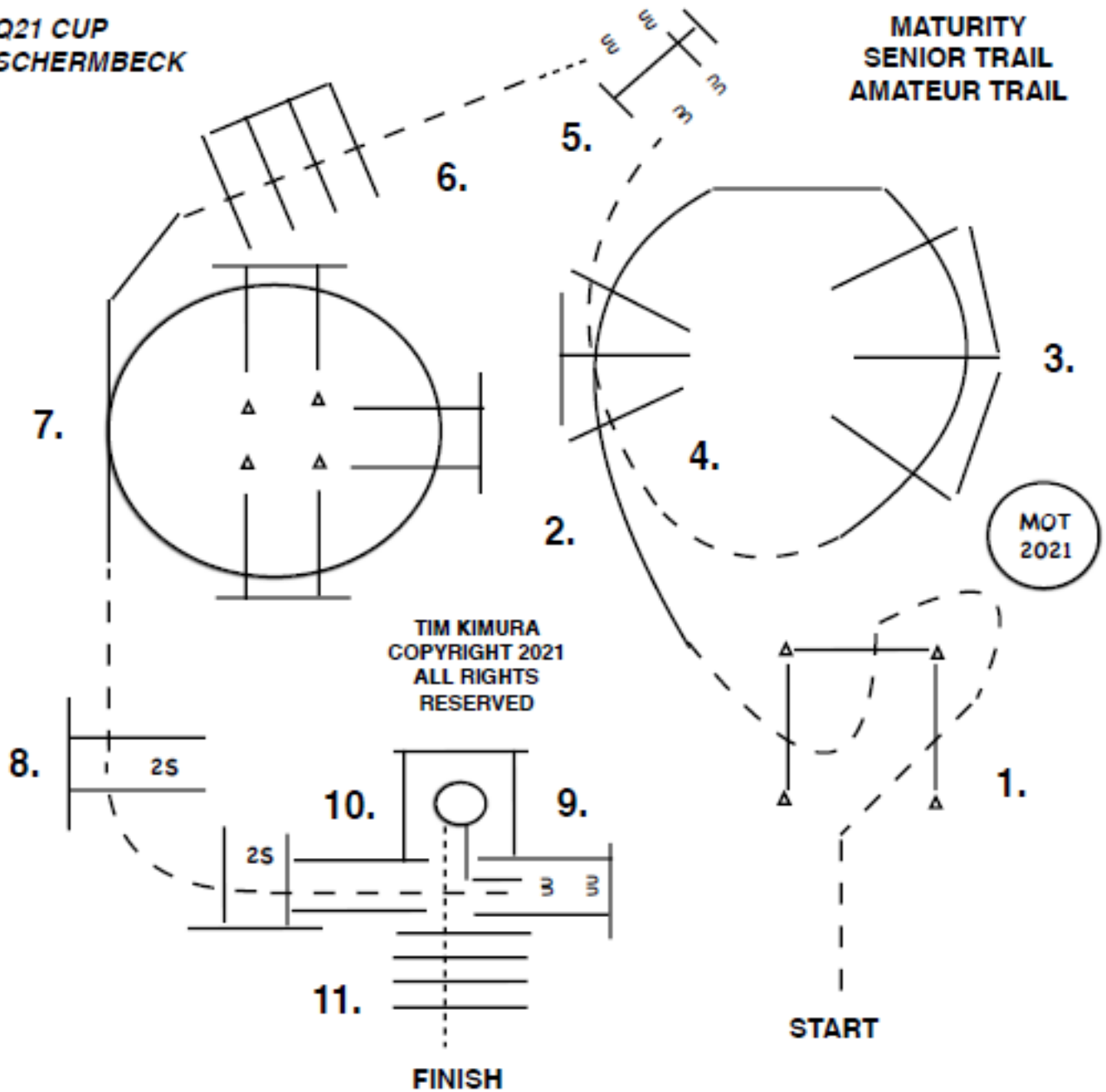

1. JOG OVER POLES, JOG AROUND CONES.
2. LOPE OVER POLES (RIGHT LEAD).
3. LOPE OVER POLES (RIGHT LEAD).
4. JOG OVER POLES, JOG UP TO GATE.
5. WORK GATE LEFT HAND.
6. YOU MAY WALK FORWARD, THEN JOG OVER POLES.
7. LOPE OVER POLES (LEFT LEAD).
8. JOG OVER POLES, JOG INTO CHUTE.
9. BACK AROUND CORNER, BACK INTO BOX.
10. EXECUTE A 360 TURN EITHER WAY, WALK OUT BOX.
11. WALK OVER POLES.

Reining L1 Amateur/ L1 Open/ Rasseoffen

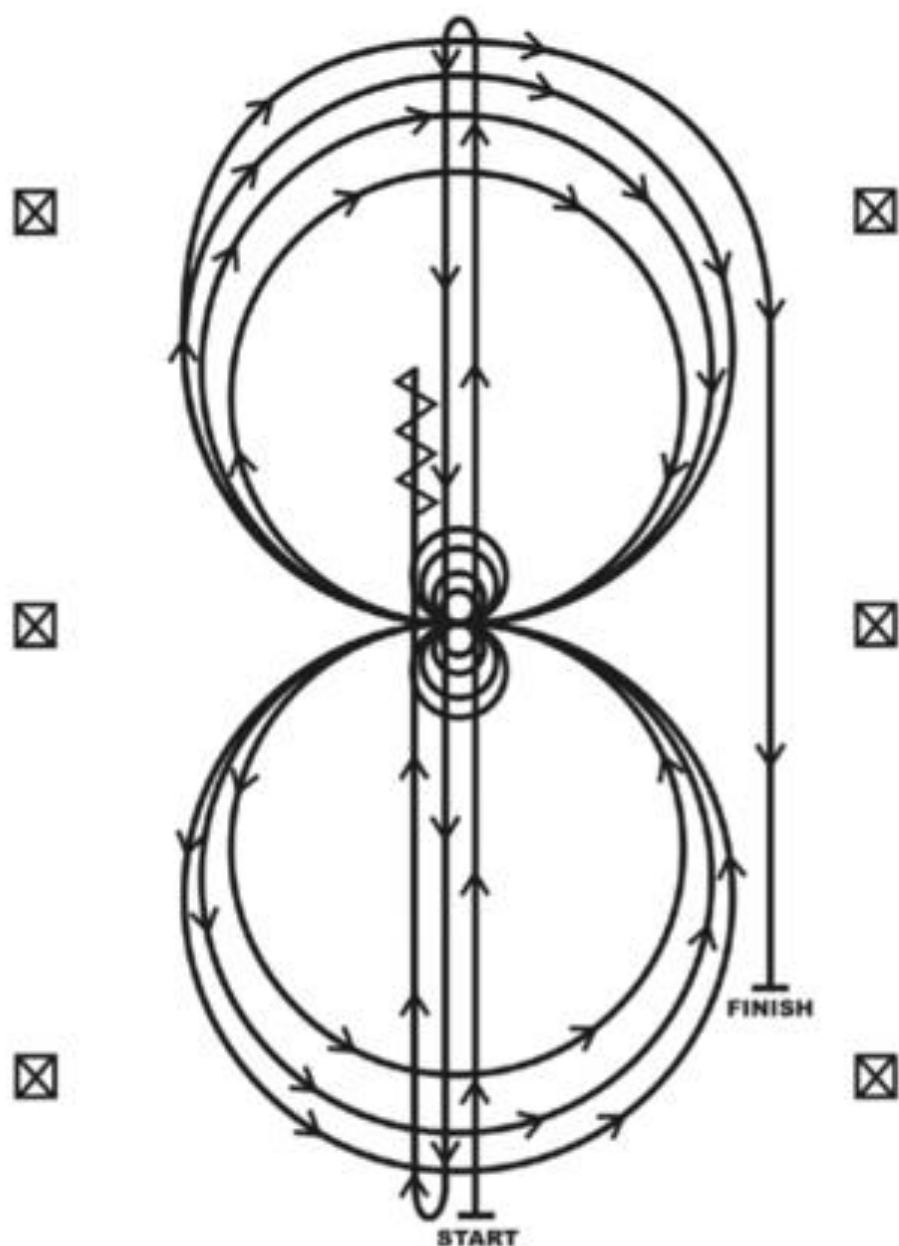

1. Schneller Galopp zum anderen Ende der Arena bis hinter den Endmarker und dann einen Roll Back nach links – kein Verharren.
2. Schneller Galopp zum gegenüber liegenden Ende der Arena bis hinter den Endmarker und dann einen Roll Back nach rechts – kein Verharren.
3. Schneller Galopp bis hinter den Mittelmarker und dann einen Sliding Stop. Rückwärts richten bis zur Mitte der Arena oder mindestens 3 Meter. Verharren.
4. Vier Spins rechts herum. Verharren.
5. Vier und ein Viertel Spin links herum, so dass das Pferd dann zur linken Seite der Arena blickt. Verharren.
6. Beginne im Rechtsgalopp, reite drei Zirkel nach rechts: die ersten zwei Zirkel groß und schnell; den dritten Zirkel klein und langsam. Galoppwechsel in der Mitte der Arena.
7. Reite drei Zirkel nach links: die ersten zwei Zirkel groß und schnell; den dritten Zirkel klein und langsam. Galoppwechsel in der Mitte der Arena.
8. Beginne einen großen Zirkel nach rechts, schließe diesen Zirkel aber nicht. Schneller Galopp entlang der rechten Seite der Arena bis hinter den Mittelmarker und dann, mindestens 6 Meter von der Bande entfernt, einen Sliding Stop. Verharren, um das Ende der Aufgabe anzuzeigen.

Reining Amateur/ Youth/ Junior/Futurity 21 /Maturity 20

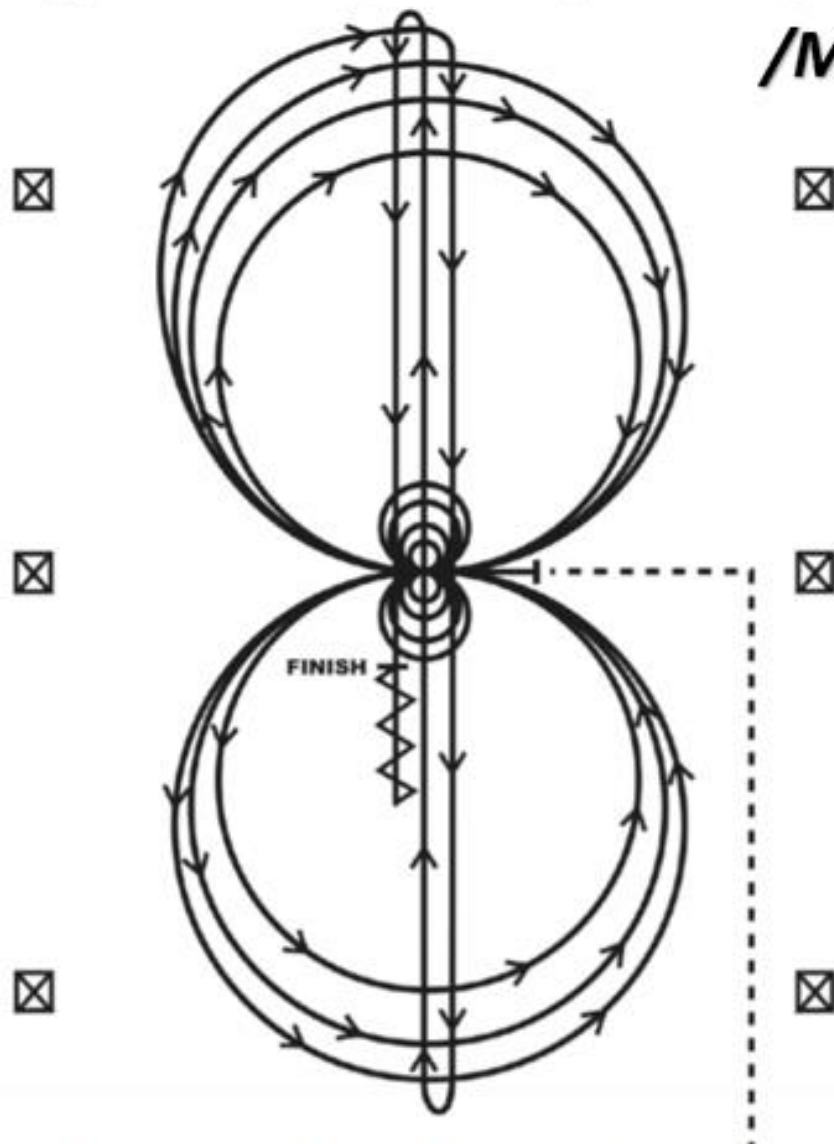

Das Pferd muss den Weg zum Mittelpunkt der Reitbahn im Trab zurücklegen. Das Pferd muss Schritt gehen oder Anhalten, bevor die Aufgabe angefangen wird. Anfang ist in der Mitte der Reitbahn, Blickrichtung zur linken Wand oder zum linken Zaun

1. vier Spins links herum, Verharren
2. vier Spins rechts herum, Verharren
3. Beginne im Rechtsgalopp, reite drei Zirkel nach rechts: der erste Zirkel klein und langsam, die nächsten zwei Zirkel groß und schnell, Galoppwechsel in der Mitte der Arena.
4. Reite drei Zirkel nach links: der erste Zirkel klein und langsam, die nächsten zwei Zirkel groß und schnell. Galoppwechsel in der Mitte der Arena.
5. Reite einen großen, halben Zirkel nach rechts. Auf Höhe der Mitte der kurzen Seite, abwenden auf die Mittellinie, schneller Galopp Richtung des anderen Endes der Arena bis hinter den Endmarker, dann einen Roll Back nach rechts – kein Verharren
6. Schneller Galopp auf der Mittellinie in Richtung des gegenüber liegenden Endes der Arena bis hinter den Endmarker und dann einen Roll Back nach links – kein Verharren.
7. Schneller Galopp bis hinter den Mittelmarker und dann einen Sliding Stop. Rückwärts richten bis zur Mitte der Arena oder mindestens 3 Meter. Verharren, um das Ende der Aufgabe anzuzeigen.

Reining Open Senior/ Maturity 21/Futurity 20

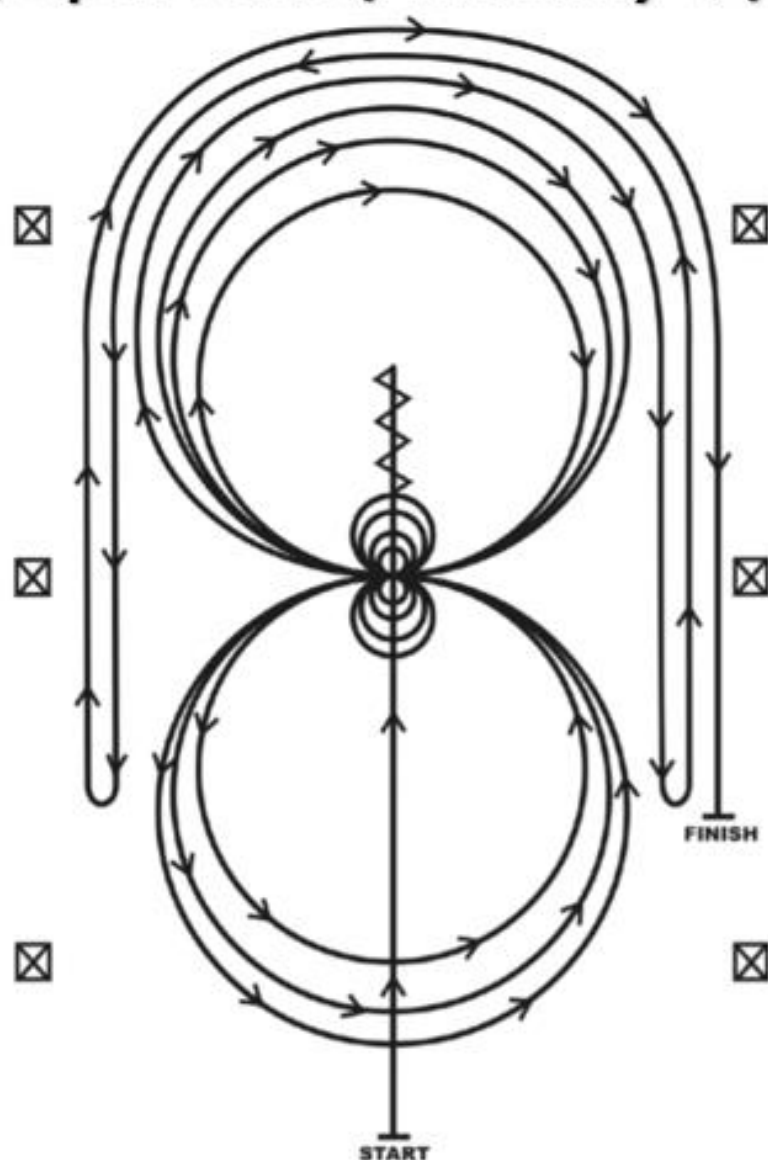

1. Schneller Galopp bis hinter den Mittelmarker und dann einen Sliding Stop. Rückwärts richten bis zur Mitte der Arena oder mindestens 3 Meter. Verharren.
2. Vier Spins rechts herum. Verharren.
3. Vier und ein Viertel Spins links herum, so dass das Pferd dann zur linken Seite der Arena blickt. Verharren.
4. Beginnend im Rechtsgalopp, reite drei Zirkel nach rechts: die ersten zwei Zirkel groß und schnell; den dritten Zirkel klein und langsam. Galoppwechsel in der Mitte der Arena.
5. Reite drei Zirkel nach links: den ersten Zirkel klein und langsam; die nächsten zwei Zirkel groß und schnell. Galoppwechsel in der Mitte der Arena.
6. Beginne einen großen, schnellen Zirkel nach rechts, schließe diesen Zirkel aber nicht. Schneller Galopp an der rechten Seite der Arena entlang bis hinter den Mittelmarker und dann, mindestens 6 Meter von der Bande entfernt, einen Roll Back nach links – kein Verharren.
7. Reite um den vorangegangenen Zirkel, schließe diesen Zirkel aber nicht. Schneller Galopp entlang der linken Seite der Arena bis hinter den Mittelmarker und dann, mindestens 6 Meter von der Bande entfernt, einen Roll Back nach rechts – kein Verharren.
8. Reite wieder um den vorangegangenen Zirkel, schließe diesen Zirkel aber nicht. Schneller Galopp entlang der rechten Seite der Arena bis hinter den Mittelmarker und dann, mindestens 6 Meter von der Bande entfernt, einen Sliding Stop. Verharren, um das Ende der Aufgabe anzuzeigen.

Wester Riding L1 Open/ Futurity

Level 1 Western Riding Pattern 4

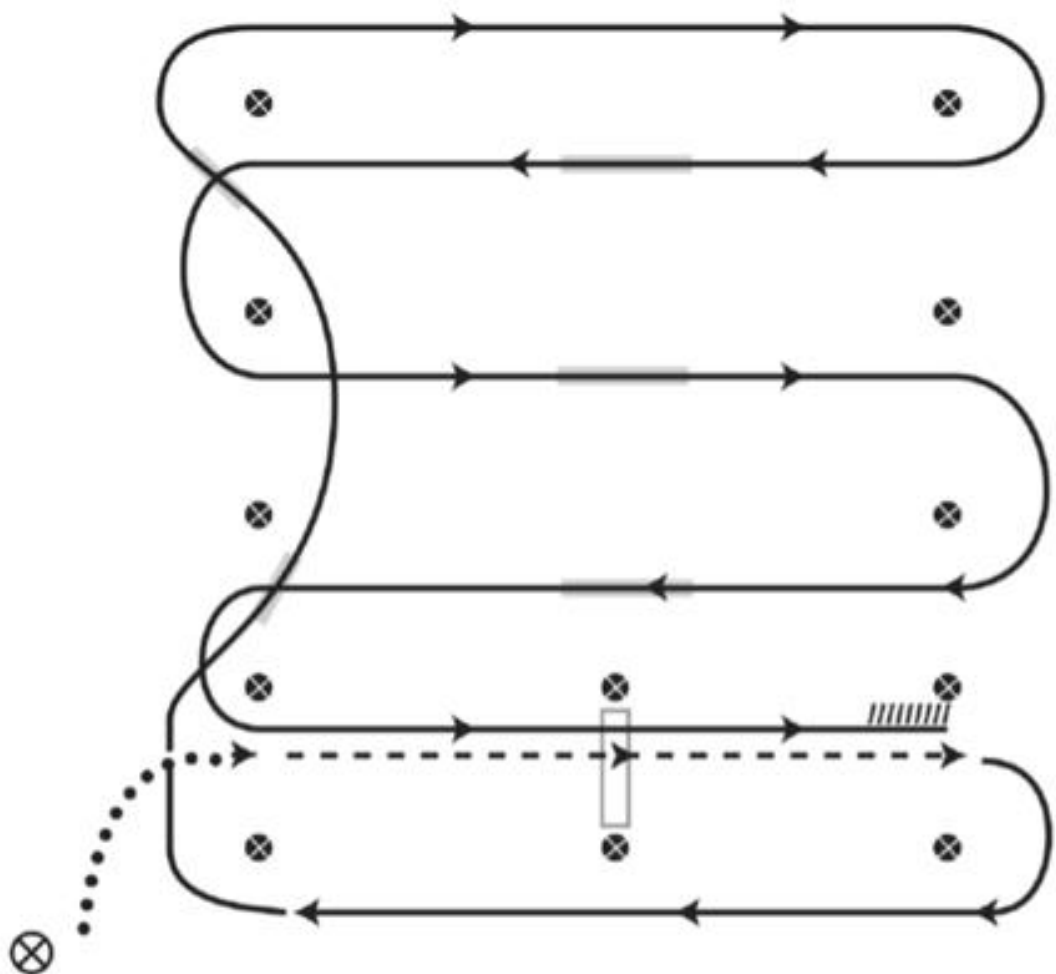

1. Schritt für mindestens 15 Fuß (4,5 Meter) von der Start Pylone bis zum ersten Marker, wie eingezeichnet Übergang zum Trab, Trab über die Stange
2. Übergang zum Rechtsgalopp & Galopp um das Ende
3. Erster Wechsel beim Kreuzen
4. Zweiter Wechsel beim Kreuzen, Galopp um das Ende der Bahn
5. Erster Wechsel auf der Mittellinie
6. Zweiter Wechsel auf der Mittellinie
7. Dritter Wechsel auf der Mittellinie
8. Galopp über die Stange
9. Galopp, Stopp & Rückwärtsrichten

Western Riding Open all Ages/ Amateur/ Maturity

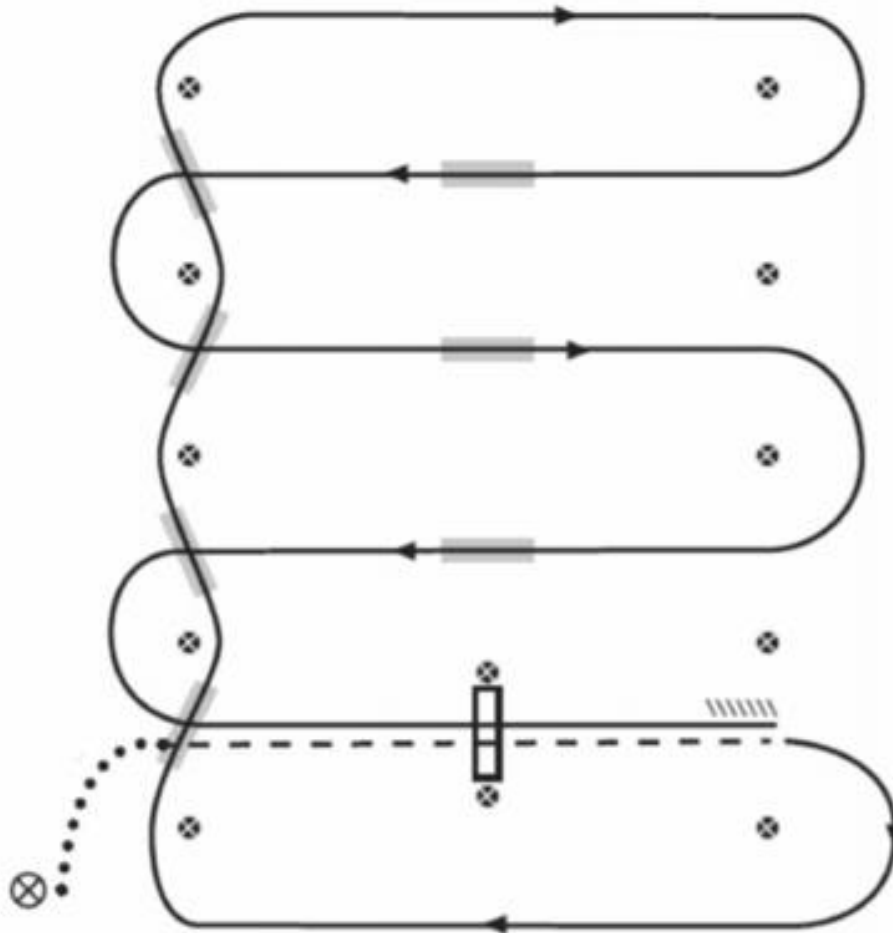

1. Schritt für mindestens 15 Fuß (4,50 m) von der Start Pylone bis zum ersten Marker, wie eingezeichnet, Übergang zum Trab, Trab über die Stange
2. Übergang zum Rechtsgalopp
3. Erster Wechsel beim Kreuzen
4. Zweiter Wechsel beim Kreuzen
5. Dritter Wechsel beim Kreuzen
6. Vierter Wechsel beim Kreuzen
7. Erster Wechsel auf der Mittellinie
8. Zweiter Wechsel auf der Mittellinie
9. Dritter Wechsel auf der Mittellinie
10. Galopp über die Stange
11. Galopp, Stopp und Rückwärtsrichten

Ranch Riding L1 Open/Youth

RANCH RIDING – Pattern 1

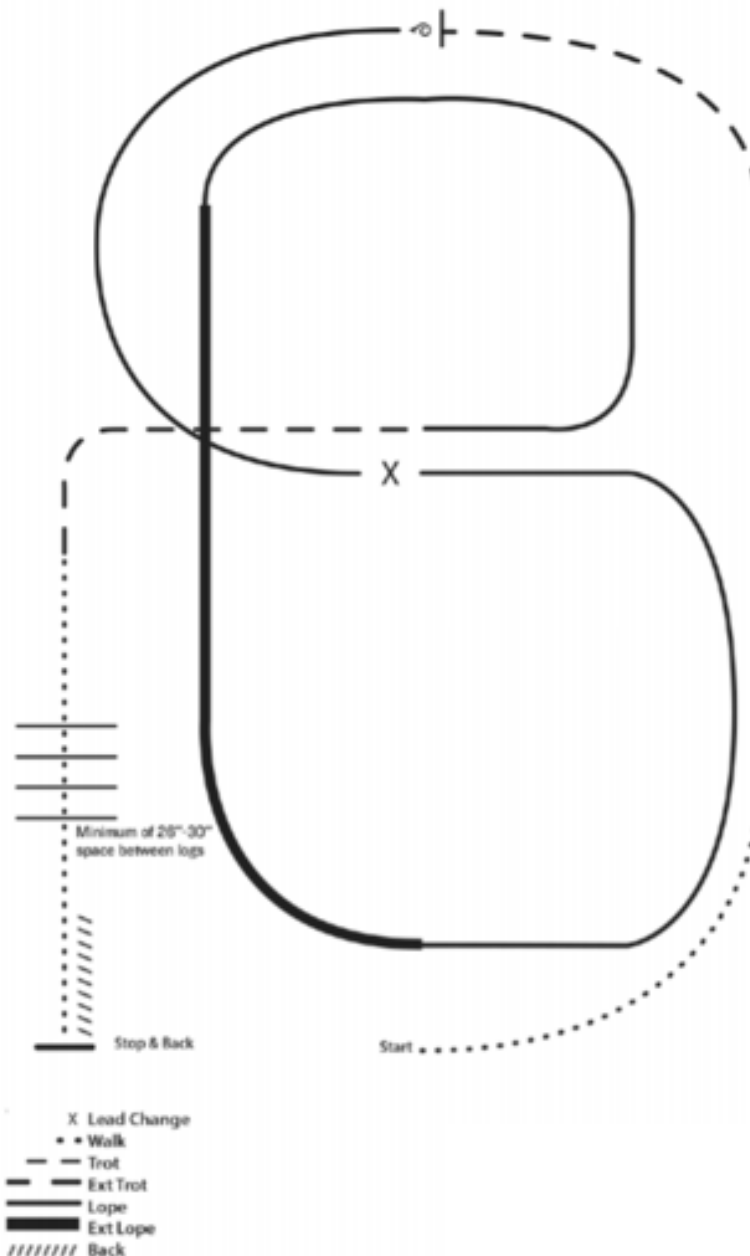

1. Schritt
2. Trab (Jog)
3. Verstärkter Trab, am Ende der Reitbahn anhalten
4. 360° Wendung nach links
5. Linksgalopp, ½ Zirkel bis zur Mitte
6. Einfacher oder fliegender Galoppwechsel
7. Rechtsgalopp ½ Zirkel
8. Verstärkung des Galopps, Rechtsgalopp, an der langen Seite der Reitbahn
9. Regulärer Galopp um das Ende der Reitbahn und zurück zur Mitte
10. Durchparieren in den verstärkten Trab
11. Schritt über die Stangen
12. Anhalten und Rückwärtsrichten

Hinweis: Die vorgegebene Zeichnung dient lediglich der allgemeinen Beschreibung der Pattern. Die Vorsteller sollen den gesamten Arenaraum benutzen um ihre Pferde bestmöglich vorzustellen.

