



# AQ-C Turnier Failshof/Burgebrach

Qualifikationsturnier zur German Open 2019  
2. bis 5. Mai 2019

## Pattern

Donnerstag. 02.05.2019

Horse & Dog Trail

LK 1-2 H&D-TH

## Horse & Dog Trail LK 1-2 2016#1

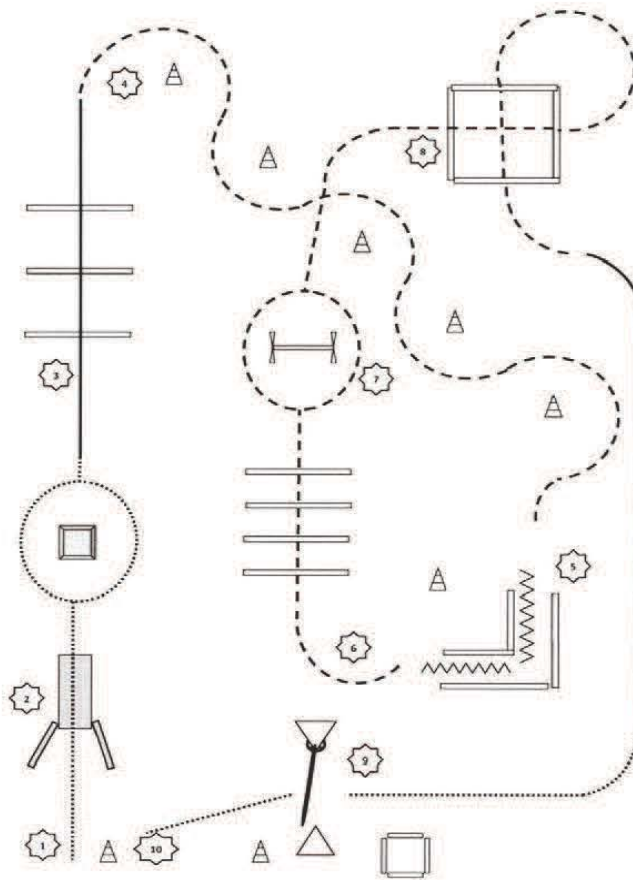

Donnerstag, 02.05.2019

Horse & Dog Trail

LK 1-2 H&D-TH

## Horse & Dog Trail LK 1-2 2016#1

	Pferd & Reiter	Hund
1	An der Pylone anhalten. Walk zu 2.	Hund ableinen. Hund bei Fuß.
2	Walk über die Brücke, wenn Hund sein Ziel erreicht hat und dort im Platz liegt. Wahlweise am Podest li. oder re. im Walk vorbei reiten. Lope zu 3.	Hund voraus über die Brücke zum Podest schicken. Hund auf Podest ablegen. . . Hund bei Fuß aus der Bewegung. Hund bei Fuß.
3	Lope over. Jog zu 4.	Hund bei Fuß über die Stangen. Hund bei Fuß.
4	Jog Slalom. Jog zu 5.	Hund bei Fuß. Hund bei Fuß.
5	Anhalten. Turn, Back up " L", Turn. Jog zu 6.	Hund zur Pylone schicken. Hund Platz an der Pylone. Hund bei Fuß.
6	Jog over. Jog zu 7.	Hund bei Fuß über die Stangen. Hund bei Fuß.
7	Jog li. oder re. am Sprung vorbei. Jog zu 8.	Hund springt über den Sprung. Hund bei Fuß.
8	Jog over. Lope. Walk zu 9.	Hund bei Fuß mit durch das Quadrat. Hund bei Fuß. Hund bei Fuß.
9	Tor beliebig öffnen, durchreiten, weit öffnen. Tor schließen. Walk zu 10.	Hund in Box ablegen. . Hund durch das Tor rufen. Hund an Pylone ablegen. Hund bei Fuß.
10	Anhalten, absteigen.	Hund anleinen.

**Erklärung:**

Podest sollte die Maße 80 cm x 120 cm nicht unterschreiten und ca. 10 cm bis 30 cm hoch sein (Europalette oben geschlossen o. ä.).  
Sprung sollte 20 cm bis 40 cm hoch sein (erhöhte Stange, Cavaletti, o.ä.).

Donnerstag, 02.05.2019

Horse & Dog Trail  
LK1-2-Q H&D TH

## Horse & Dog Trail LK 1-2 2016#2

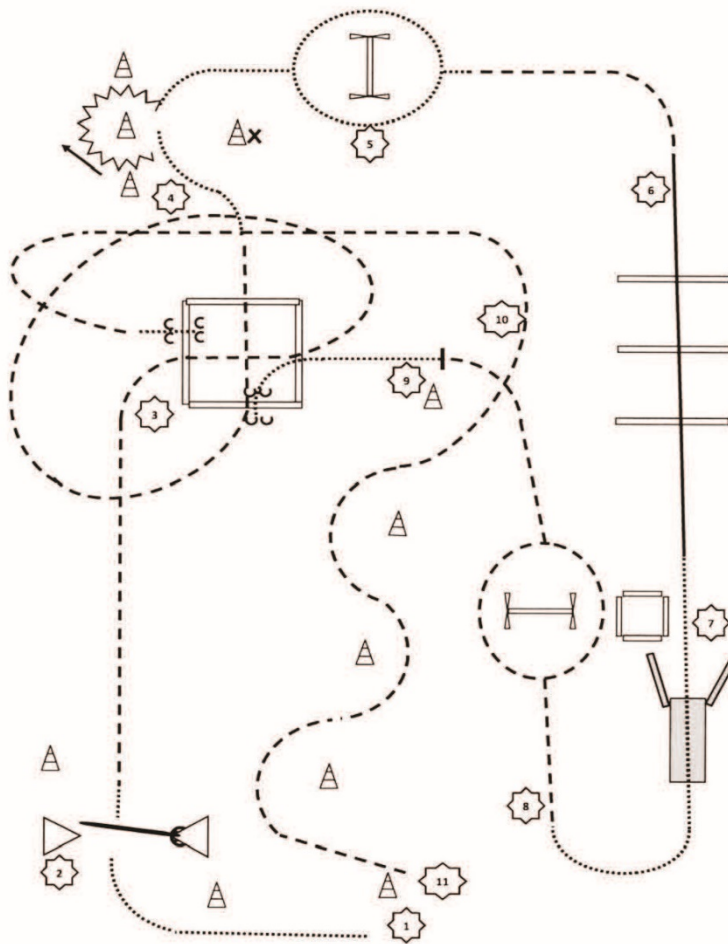

Donnerstag, 02.05.2019

Horse & Dog Trail

LK1-2-Q H&D TH

## Horse & Dog Trail LK 1-2 2016#2

	Pferd & Reiter	Hund
1	An Pylone anhalten, Walk zu 2.	Hund ableinen. Hund bei Fuß.
2	Tor rückwärts öffnen, Tor schließen. Walk . Jog zu 3.	Hund an Pylone ablegen. Hund durch das Tor abrufen, zur Pylone schicken, ablegen. Hund bei Fuß.
3	Jog over. Walk zu 4.	Hund bei Fuß durch Box. Hund bei Fuß.
4	Back up, Walk zu 5.	Hund an Pylone mit dem X ablegen. . Hund bei Fuß.
5	Walk li. oder re. am Sprung vorbei . Jog zu 6.	Hund springt, Hund bei Fuß.
6	Lope over 3 Stangen. Walk zu 7.	Hund bei Fuß. Hund bei Fuß.
7	Walk über die Brücke. Walk zu 8.	Hund in Box ablegen. Hund über die Brücke abrufen. Hund bei Fuß.
8	Jog li. oder re. am Sprung vorbei . Jog zu 9.	Hund springt über den Sprung, Hund bei Fuß.
9	An Pylone anhalten. Walk over, Sidepass rechts. Walk out. Jog zu 10.	Hund bei Pylone ablegen. Hund durch die Box abrufen. Hund bei Fuß.
10	Jog Slalom. Jog zu 11.	Hund bei Fuß. Hund bei Fuß.
11	Anhalten, absteigen.	Hund anleinen.

**Erklärung:**

Sprung sollte 20 cm bis 40 cm hoch sein  
( erhöhte Stange, Cavaletti, o.ä.).

Donnerstag, 02.05.2019

Showmanship at Halter

LK 3 A und B SSH

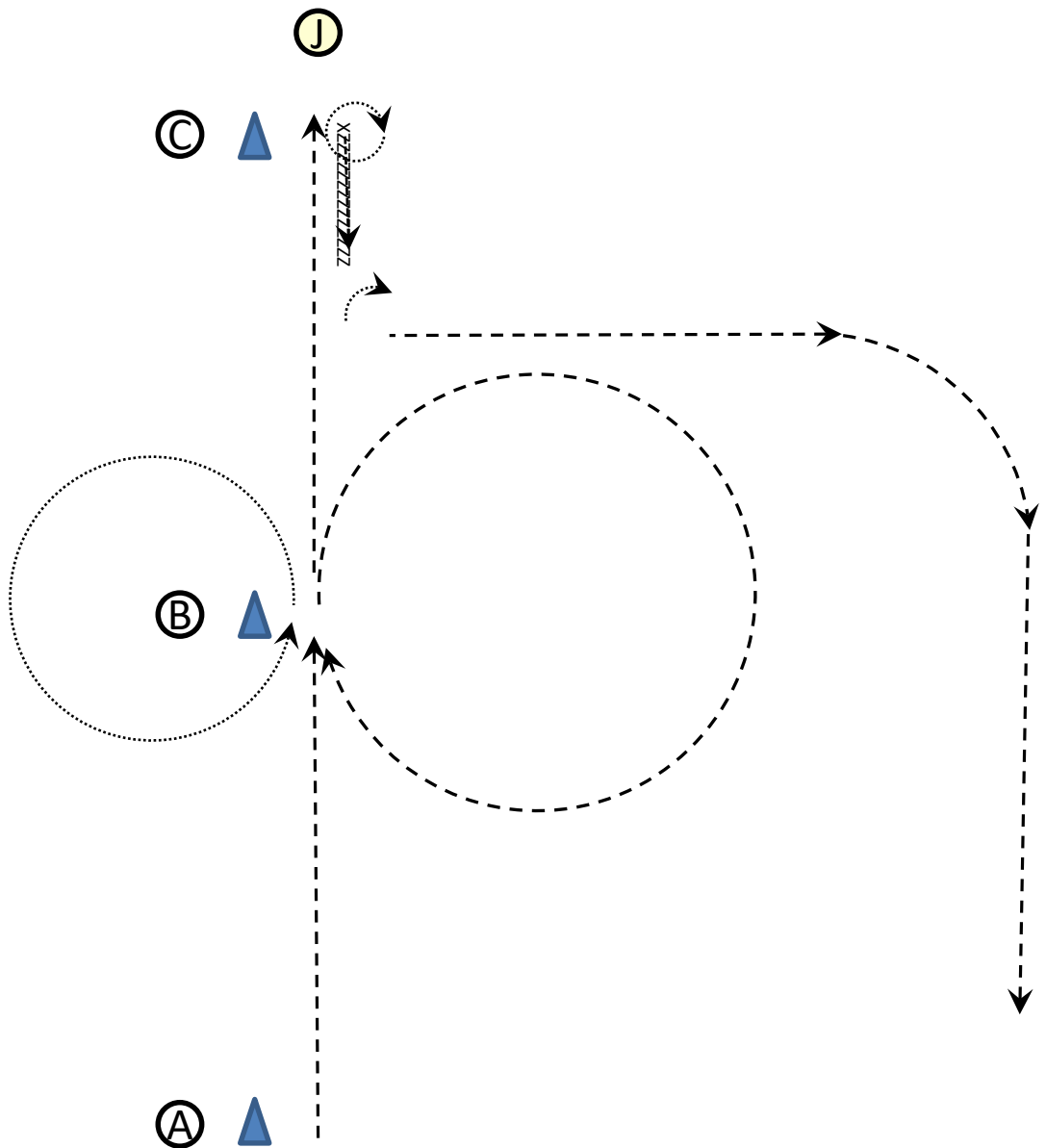

1. Jog to B
2. Walk small circle to the left
3. Jog right circle and continue to C
4. Stopp, turn 360°
5. Set up for inspection
6. One horselength back
7. Turn 90°
8. Leave the arena at the jog

Schritt .....→  
 Trab -----→

Donnerstag, 02.05.2019

Showmanship at Halter

LK 4/5 A und B SSH

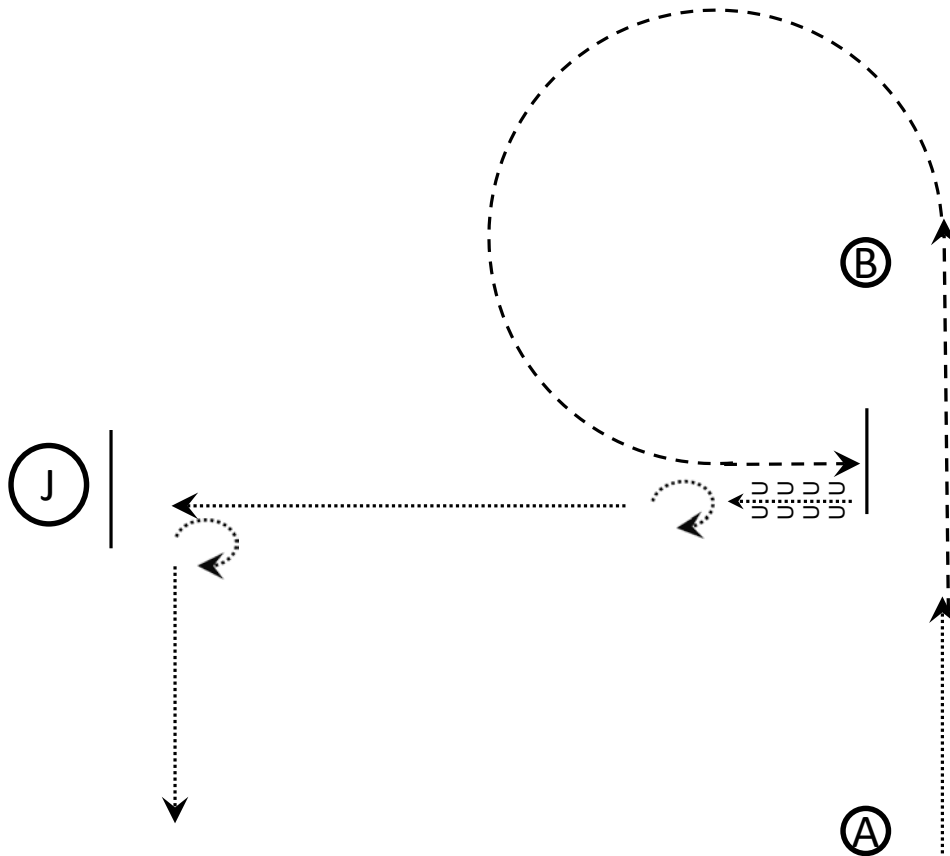

1. Walk 2 horselength
2. Jog as shown
3. Stopp
4. One horselength back
5. Turn 180°
6. Walk to judge
7. Set up for inspection
8. Turn 270°
9. Leave the arena at the walk

Walk .....→  
 Jog ----→

Donnerstag, 02.05.2019



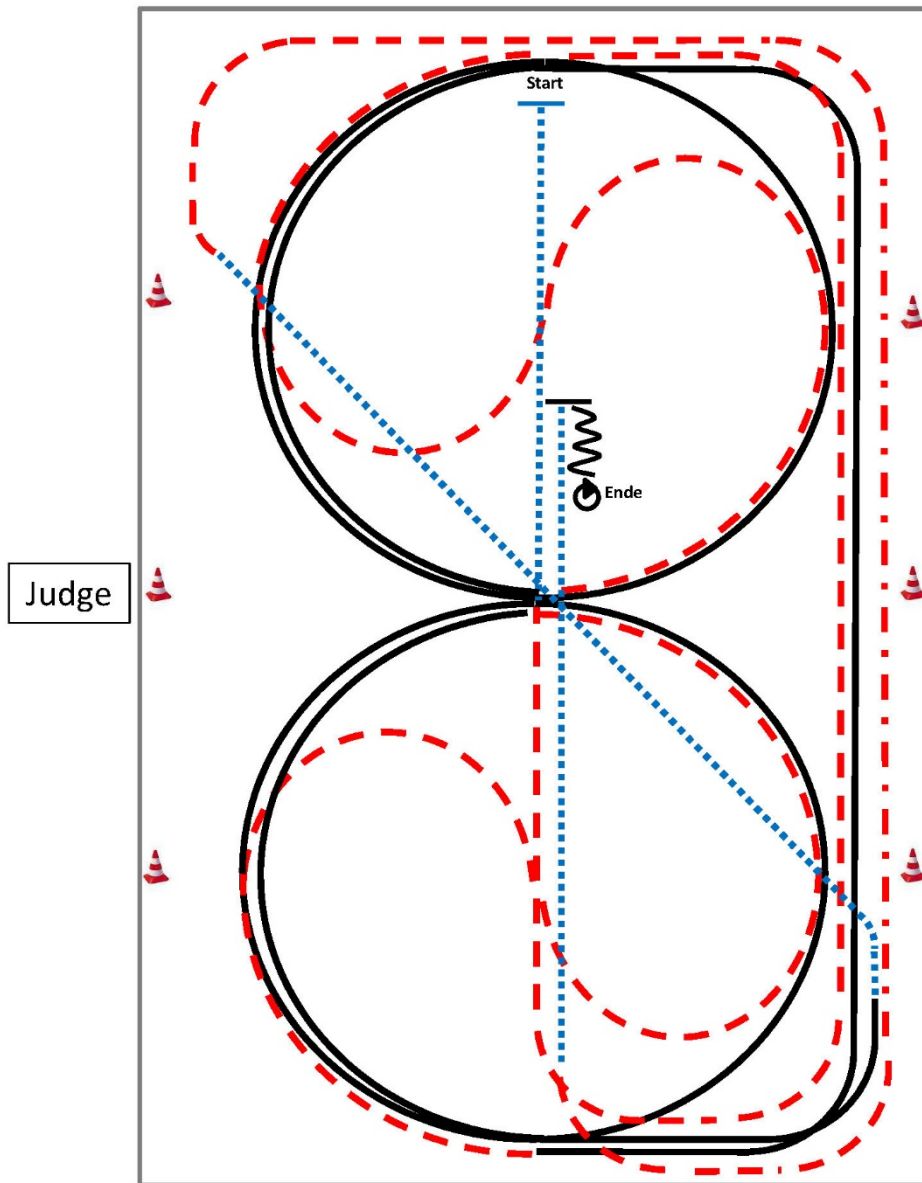

Jungpferde Basis  
 Jupf 4 und 5j jährig BA

### Jupf Basis Pattern 1 (4j./5j.)



- 1) Schritt durch die Länge der Bahn, bei X antraben, ganze Bahn, Mitte der kurzen Seite auf dem Zirkel geritten, durch den Zirkel wechseln.
- 2) Bei X Rechtsgalopp 1½ Zirkel, Mitte der kurzen Seite ganze Bahn.
- 3) Mitte der kurzen Seite Trab auf dem Zirkel geritten, durch den Zirkel wechseln.
- 4) Bei X Linksgalopp 1½ Zirkel, Mitte der kurzen Seite ganze Bahn, nach durchreiten der Ecke Schritt, durch die ganze Bahn wechseln.
- 5) Vor Erreichen des Hufschlags Trab, an der langen Seite Tritte verlängern (Leichttraben erlaubt), Trab, Mitte der kurzen Seite auf die Mittellinie abwenden, Schritt.
- 6) Nach X anhalten, Rückwärtsrichten bis X, HHW 360°re.

Verharren, um das Ende der Prüfung anzuzeigen.

	Rückwärts
	Galopp
	Trab
	Schritt





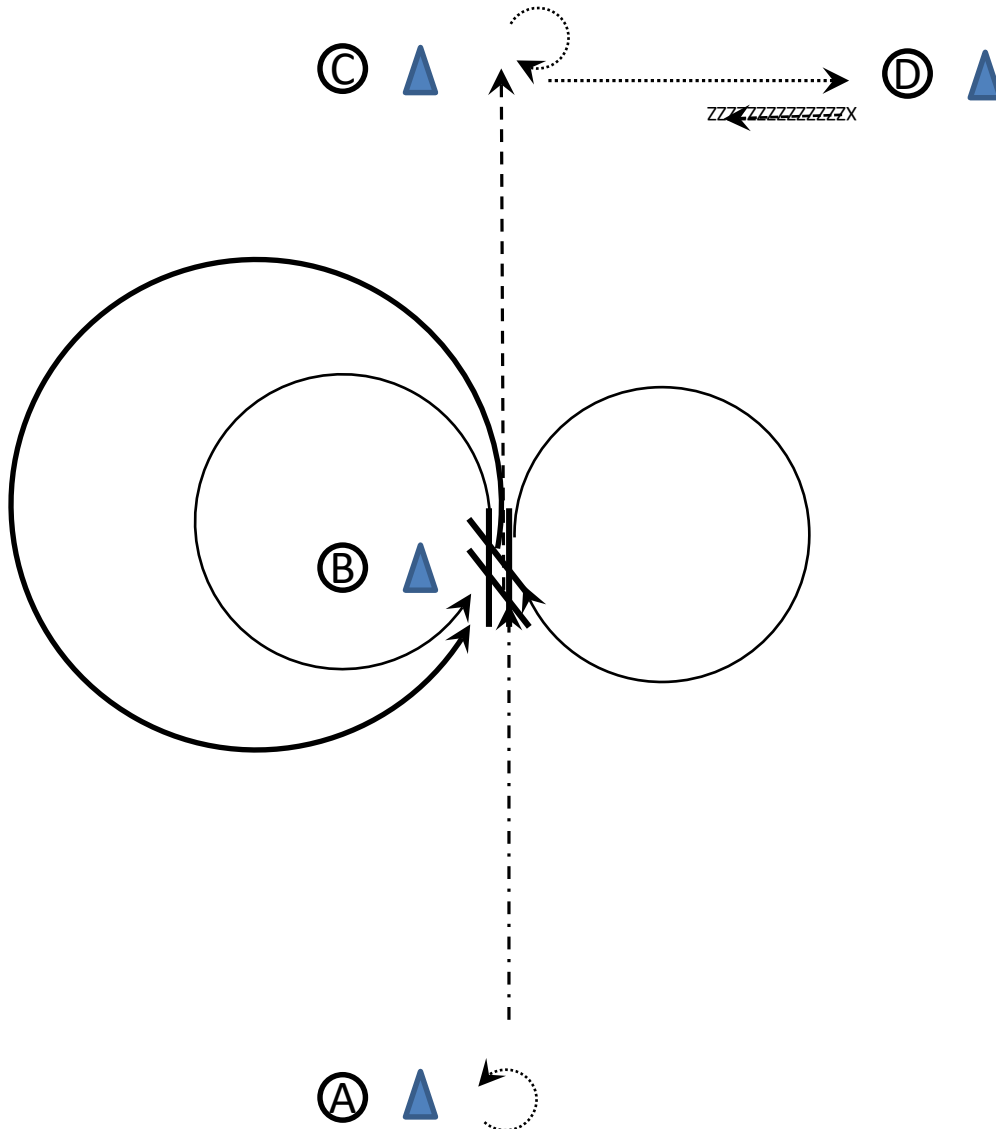

Donnerstag, 02.05.2019

Western Horsemanship  
 LK1/2A WHS

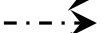

1. Be ready at A, Turn 360 left
2. Extended Jog to B
3. Lope circle left small, slow
4. Lope circle left, large, fast
5. Lead change, simple or flying
6. Collect lope and lope circle right
7. Jog to C
8. Stop, Turn 45° right
9. Walk to D
10. One horselength back

Walk   
 Jog   
 Ext. Jog   
 Lope 

Donnerstag, 02.05.2019





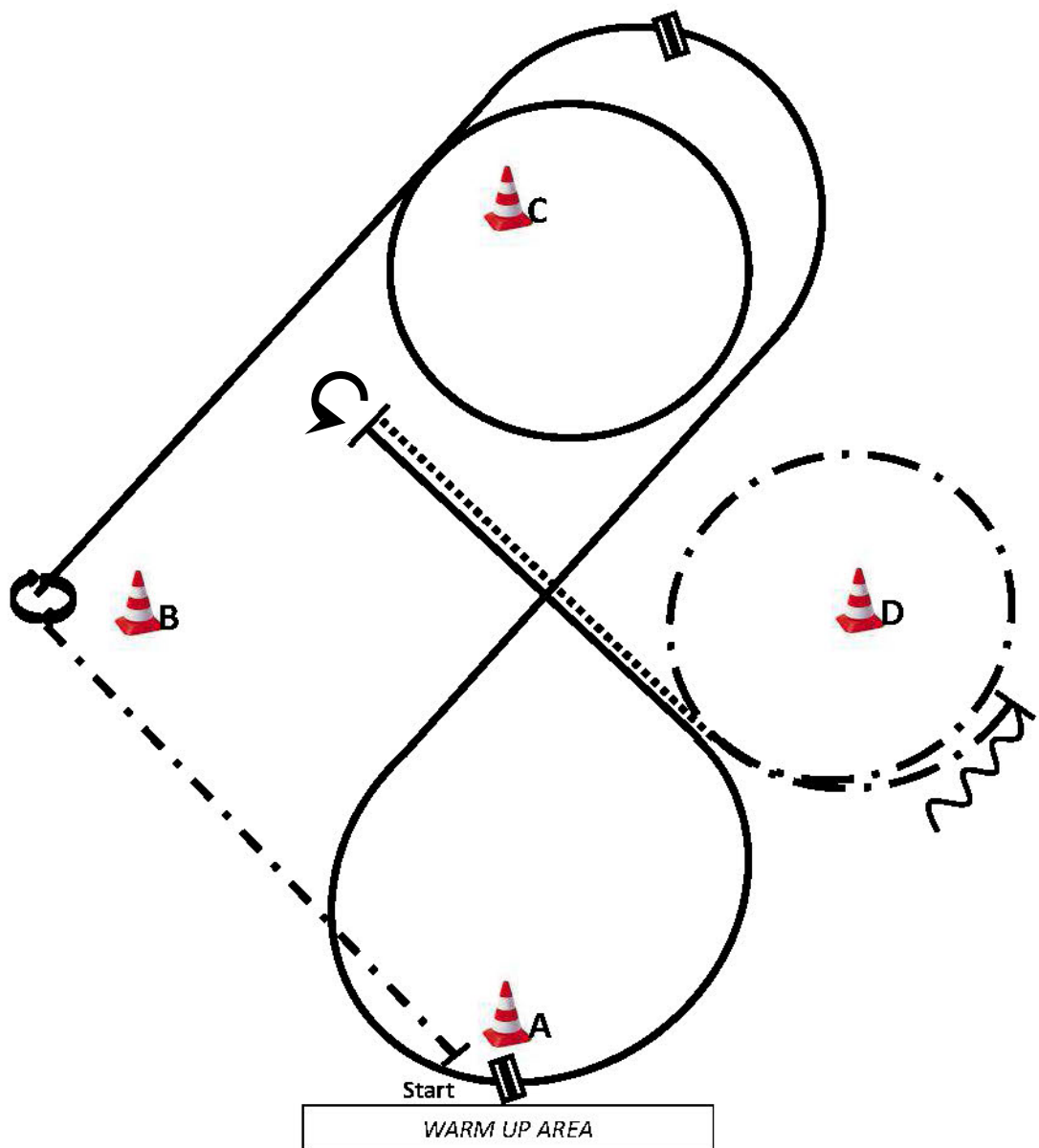

Western Horsemanship

LK2/1A-Q WHS

Q-Pattern 8: WHS LK 1/2 A/B



1. Be ready at A, ext. jog to past B, stop, 45° turn right, right lope around C.
2. Right lope, lead change, left lope around A, lead change, right lope, stop
3. 180° turn left, walk, ext. jog around D, stop, back one horselength, stop. Walk to warm up area.

	Back	
	Lope	
	Jog	
	Ext. Jog	10
	Walk	
	Lead change flying/simple	

Donnerstag, 02.05.2019

Western Horsemanship  
 LK3 A/B WHS

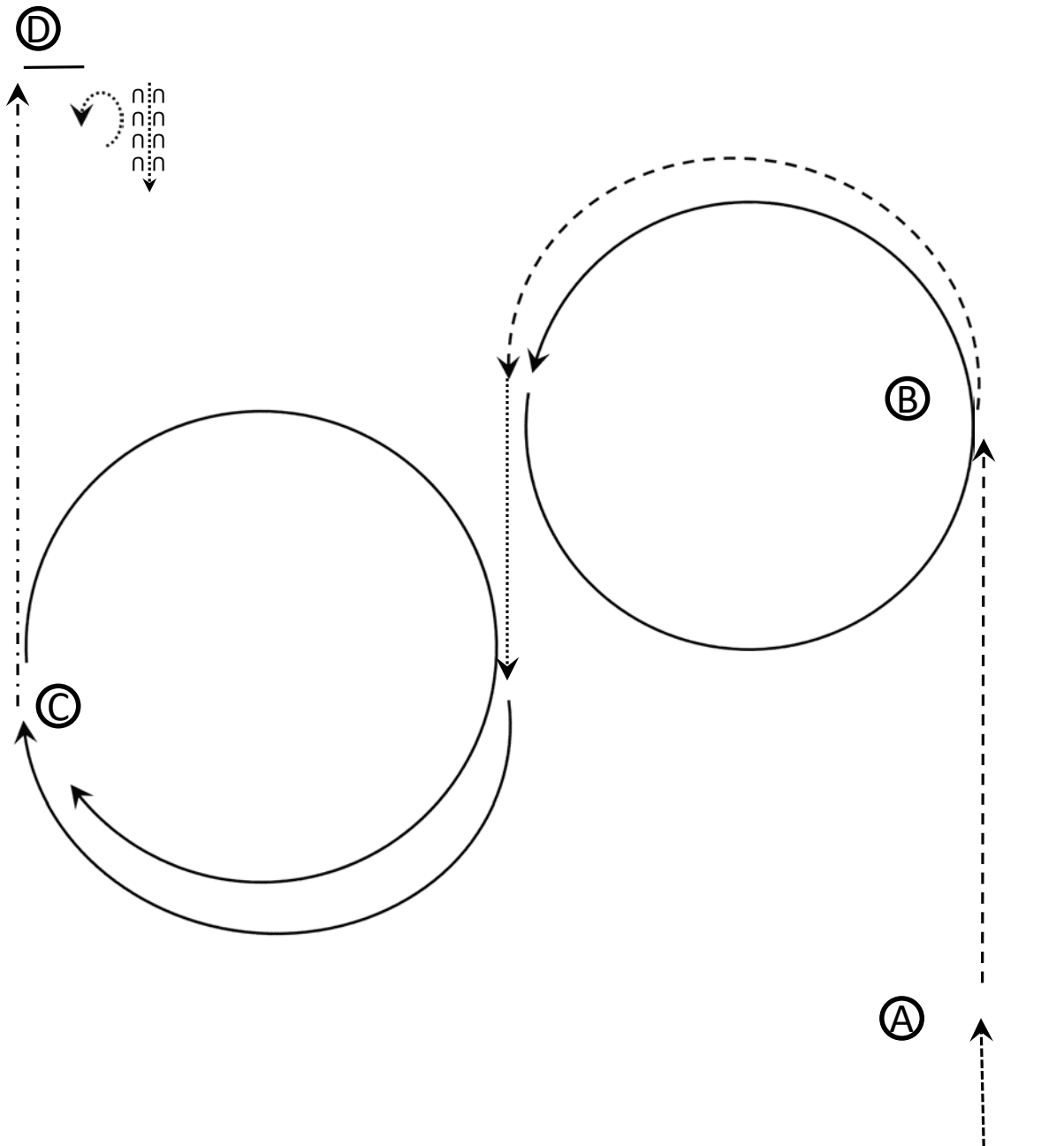

1. Walk to A,
2. Jog to B and a half circle,
3. Lope circle left lead,
4. Walk
5. Lope circle right lead as shown,
6. Extended Jog to D
7. Stopp, Turn 360° either way
8. One horselength back

Walk .....→  
 Jog - - - - -→  
 Ext. Jog - · - · - →  
 Lope ————→

Donnerstag. 02.05.2019



Western Horsemanship

LK 4/5 A WHS

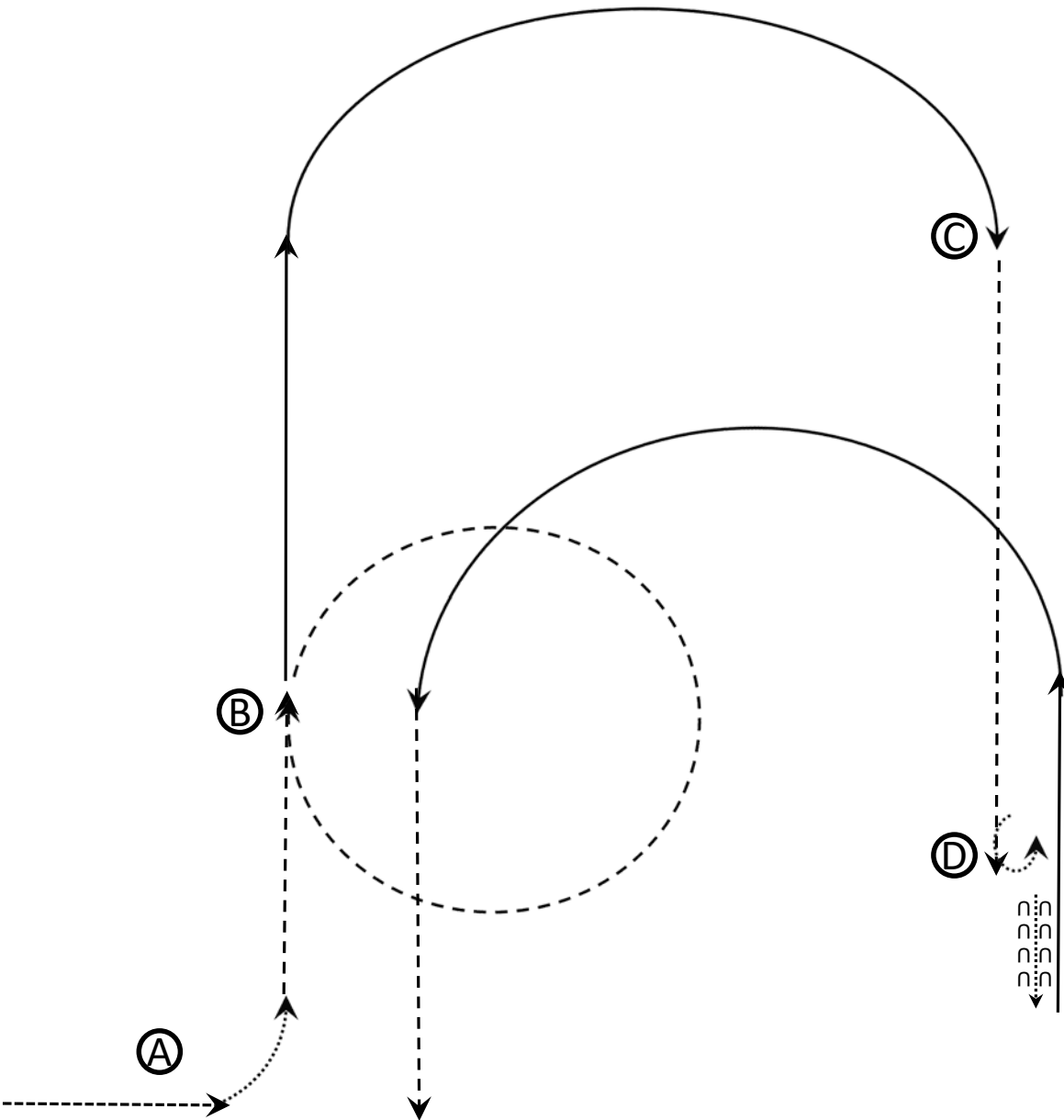
LK4/5 B WHS

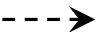
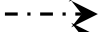

1. Walk around A
2. Jog a circle to the right
3. Lope right lead to C
4. Jog to D
5. Stop and turn 180° left
6. Back one horselength
7. Lope circle left lead
8. Jog and leave the arena

Walk	
Jog	
Ext. Jog	
Lope	

Donnerstag, 02.05.2019

WT-Western Horsemanship  
LK4/5 A/B WT-WHS

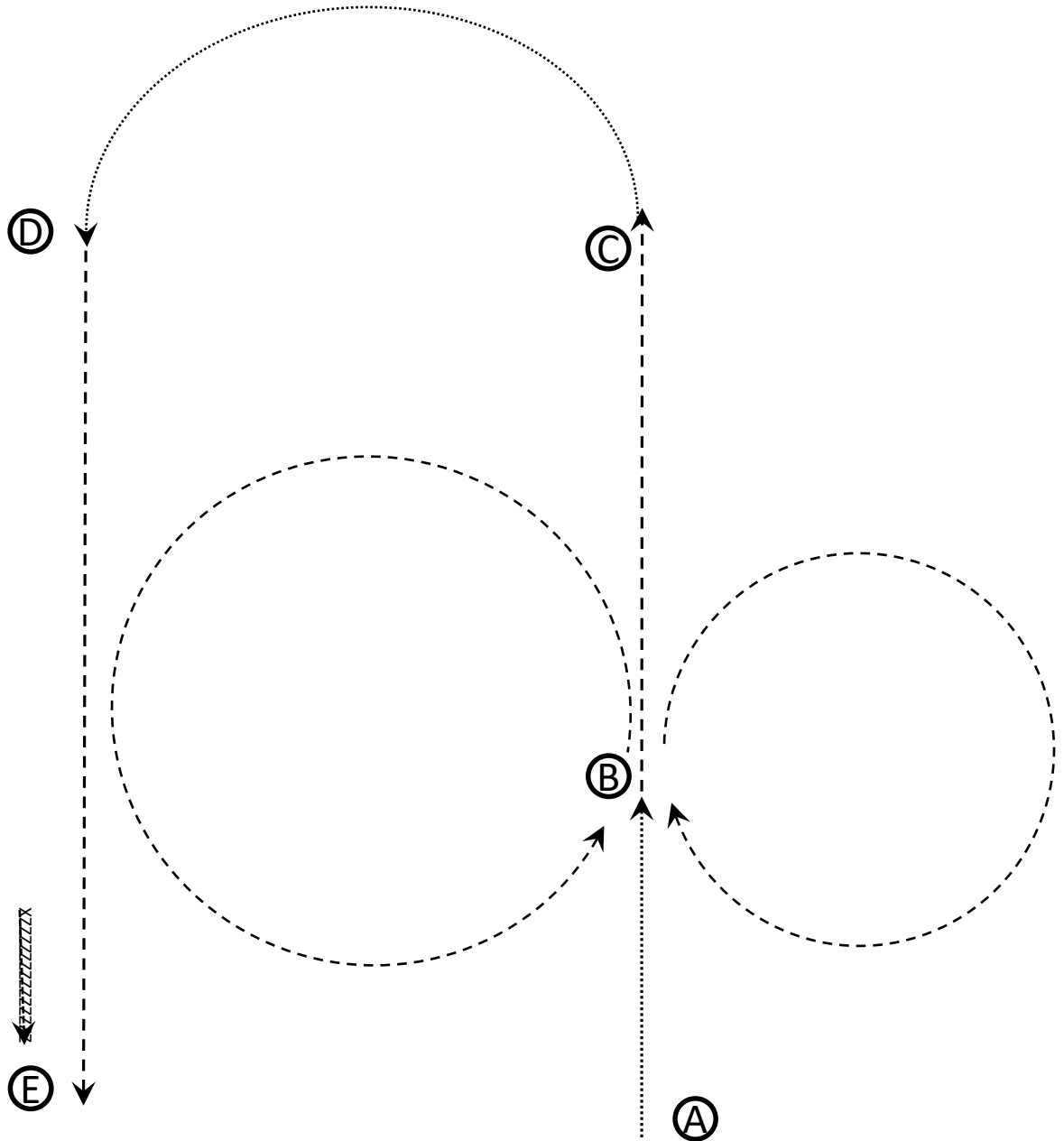

1. Walk from A to B
2. Jog right small circle, jog left large circle to C
3. Walk to D
4. Jog to E and stop
5. 1 Horselength back

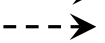
Walk   
Jog 

Donnerstag, 02.05.2019

Ranch Riding  
 LK1/2 RR jun

Stand 12/2017

Pattern RR #10: LK 1/2 A/B jun.  
 Arenagröße: mind. 20x40m

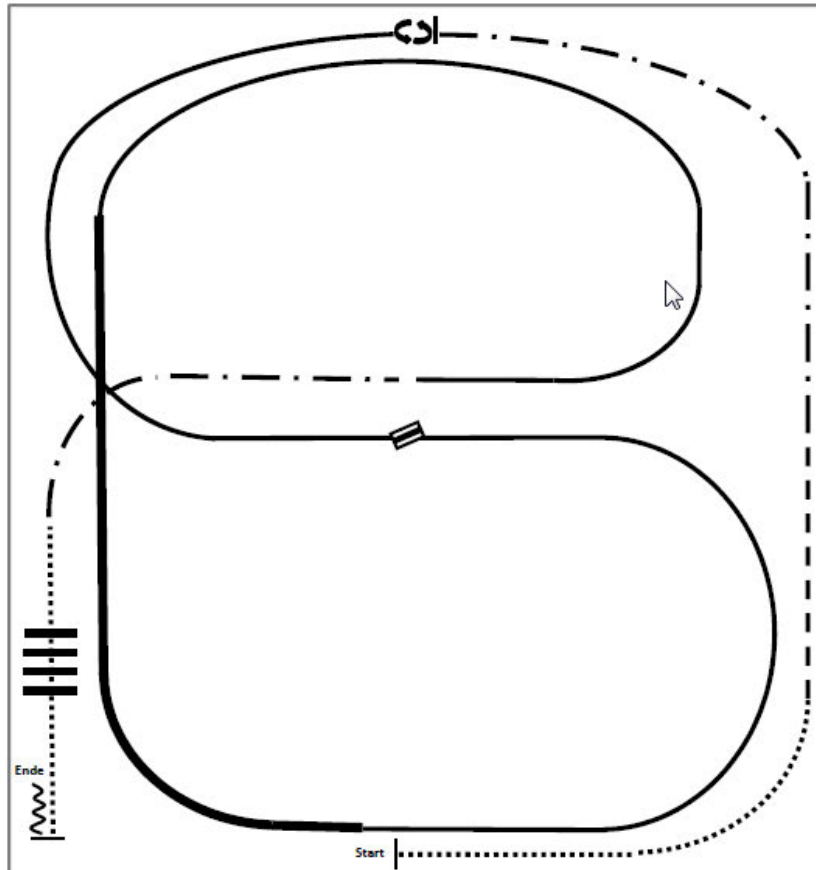

1. Walk
2. Trot
3. Ext. Trot, Stop
4. Turn left 360°
5. Lope left lead
6. Change leads
7. Lope right lead
8. Ext. Lope right lead
9. Lope right lead
10. Ext. Trot
11. Walk over
12. Stop, Back

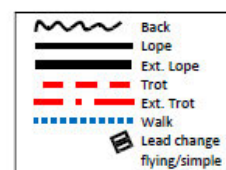

Donnerstag, 02.05.2019

Ranch Riding  
 LK2 2/1 Q RR jun

Stand 12/2017

Pattern RR #5: LK 1/2 A/B jun. Quali  
 Arenagröße: mind. 20x40m

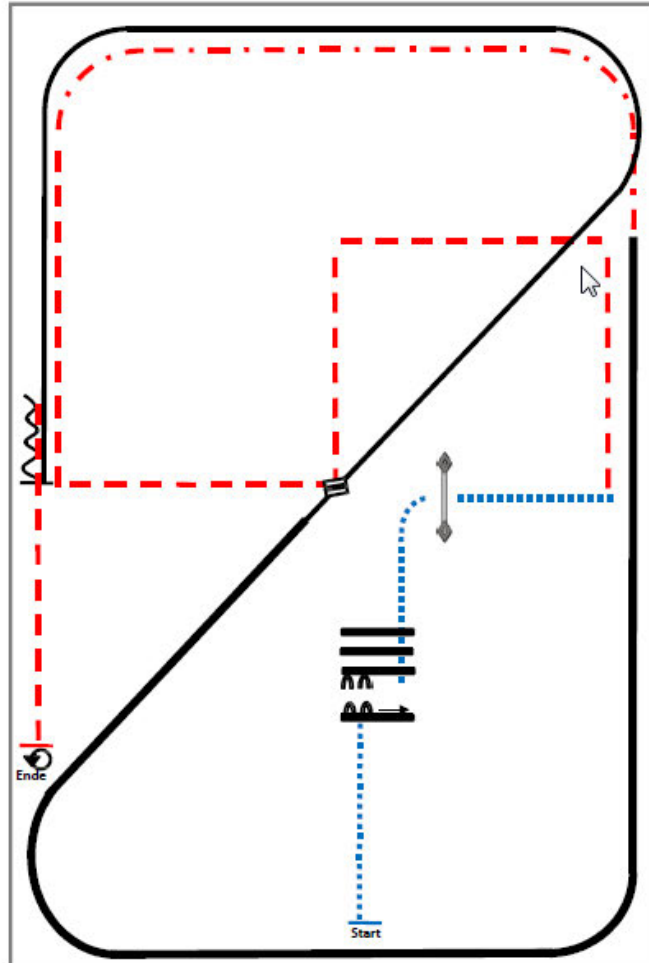

- 1) Walk
- 2) Walk in, sidepass right, walk over.
- 3) Gate, walk.
- 4) Trot corners through the center of the arena.
- 5) Extended trot around the end of the arena.
- 6) Extended lope right lead, lope right lead
- 7) Leadchange in the center of the arena.
- 8) Lope left lead.
- 9) Stop, back
- 10) Trot, stop, 360° turns each direction either way first.

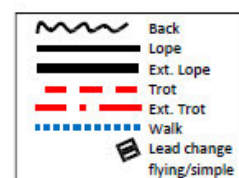

Freitag, 03.05.19





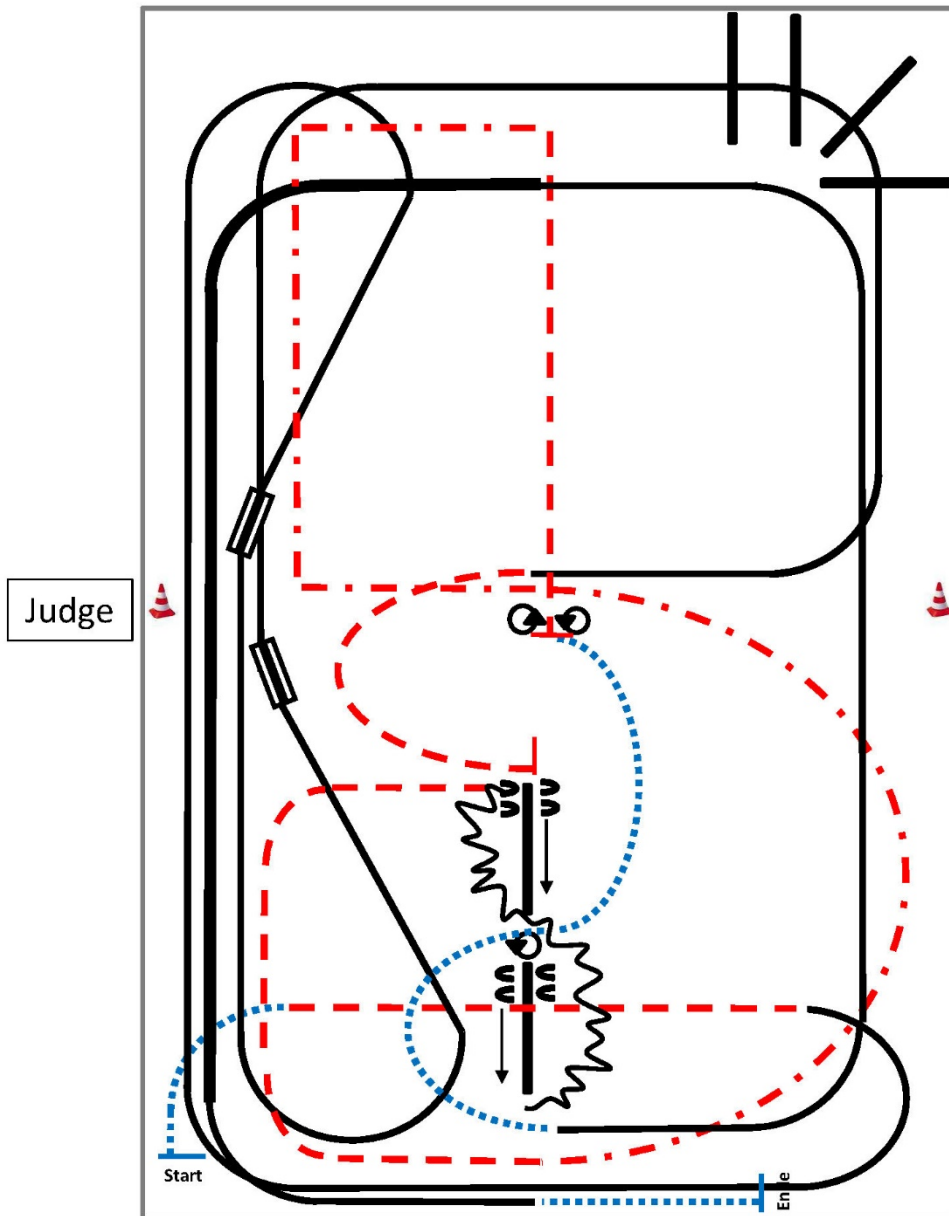

Youngstar Challenge  
 AllAround

### Young Star Challenge Pattern 2 (6j.)



- 1) Walk, jog, jog over.
- 2) Lope right lead, aus der Ecke kehrt, 1. Galoppwechsel Mitte der langen Seite.
- 3) Aus der Ecke kehrt, 2. Galoppwechsel Mitte der langen Seite.
- 4) Lope over.
- 5) Bei X jog bis Höhe der Stange, sidepass re., 180°, sidepass li.
- 6) Back up Slalom.
- 7) Trot bis Mitte der kurzen Seite, extended trot ½ Zirkel, weiter extended trot corners bis Mitte der kurzen Seite, trot bis X.
- 8) Stop, turn 360° each direction (either way 1st).
- 9) Walk, Mitte der kurzen Seite lope left lead, Mitte der kurzen Seite extended lope, vor der Ecke lope, Mitte der kurzen Seite walk, stop.

Verharren, um das Ende der Prüfung anzuzeigen.

	Rückwärts
	Galopp
	Galoppverstärkung
	Trot/Jog
	Extended Trot
	Schritt



Freitag, 03.05.19

Ranch Riding  
 LK3 A und B RR

Stand 12/2017

Pattern RR #9: LK3 A/B  
 Arenagröße: mind. 20x40m

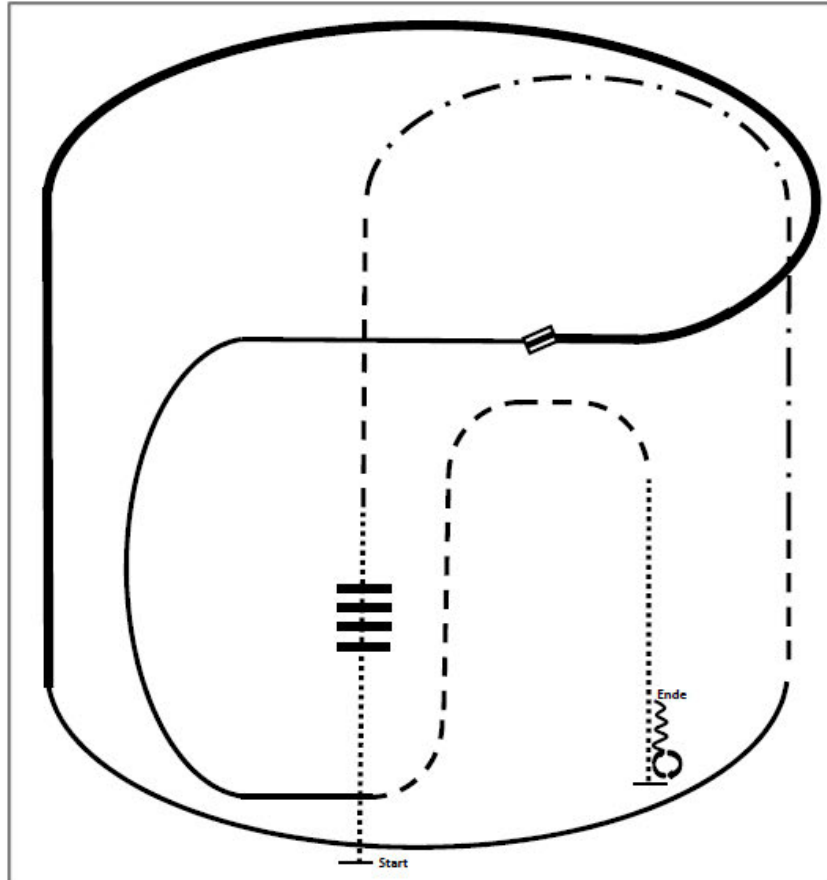

1. Walk over
2. Trot
3. Ext. Trot, Trot
4. Lope right lead
5. Ext. Lope right lead
6. Change leads
7. Lope left lead
8. Trot
9. Walk
10. Stop, Turn 360° each  
direction (either way first)
11. Back

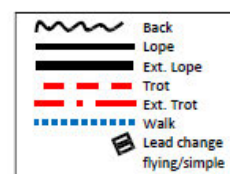

Freitag, 03.05.19

Ranch Riding  
LK 4/5 A und B RR  
LK 4/5 A RR

Stand 12/2017

Pattern RR #8: LK 4/5 A/B  
Arenagröße: mind. 20x40

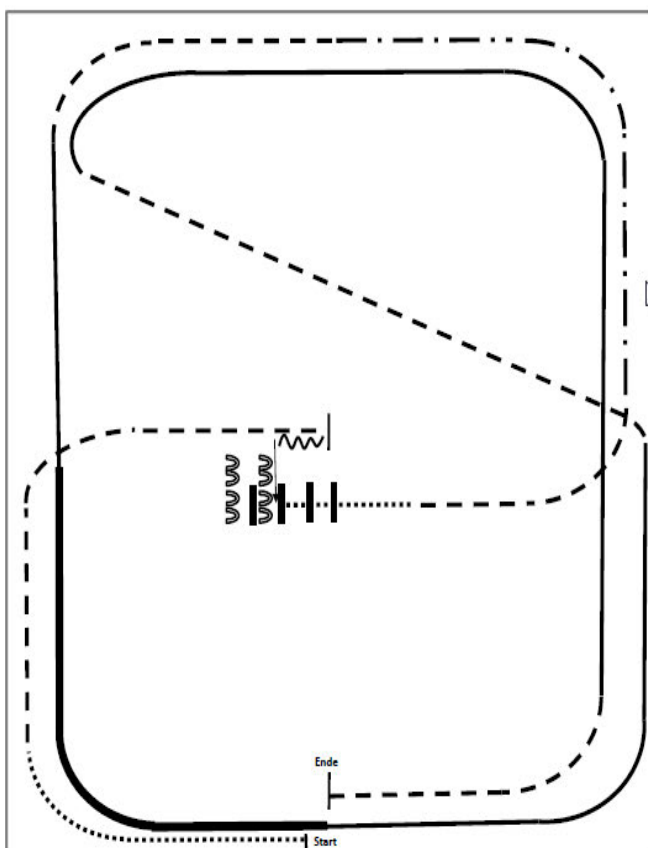

1. Walk
2. Trot
3. Stop, Back
4. Sidepass right ½ way
5. Walk over
6. Trot
7. Ext. Trot, Trot
8. Lope left lead
9. Ext. Lope left lead
10. Lope left lead
11. Trot
12. Lope right lead
13. Trot, Stop

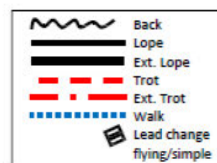

Freitag, 03.05.19

Jungpferdeprüfung Reining

Jupf 4jhr RN

Jupf 5jhr RN

**Jupf Reining Pattern 3 (4.j./5j.)**

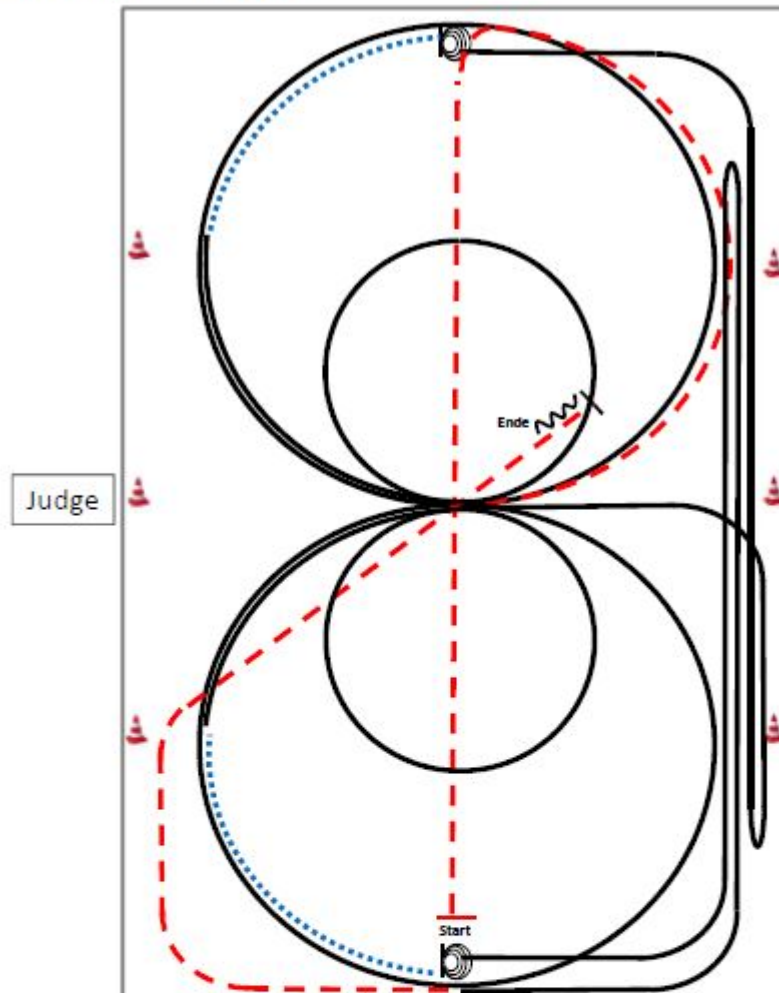

- 1) Trab durch die Länge der Bahn, Trab ½ Zirkel.
- 2) 2 Zirkel Galopp (**rechts**), 1.groß und schnell, **2.klein** und langsam, weiter ¼ Zirkel, Schritt bis Mitte kurze Seite, stop.
- 3) 4 Spins **rechts**, verharren.
- 4) Galopp (**rechts**) auf dem Zirkel, der nicht geschlossen wird, run down entlang der langen Seite, sliding stop mind. 6m von der Bande entfernt hinter dem **Endmarker**, rollback **links**, kein Verharren, Galopp bis X.
- 5) 2 Zirkel Galopp (**links**), 1.groß und schnell, **2.klein** und langsam, weiter ¼ Zirkel, Schritt bis Mitte kurze Seite, stop.
- 6) 4 Spins **links**, verharren.
- 7) Galopp (**links**) auf dem Zirkel, der nicht geschlossen wird, run down entlang der langen Seite, sliding stop mind. 6m von der Bande entfernt hinter dem **Endmarker**, rollback **rechts**, kein Verharren.
- 8) Galopp bis Mitte kurze Seite, Trab, auf der Diagonalen, hinter X stop, Rückwärtsrichten mind. 3m, verharren.

Der Reiter muss das Kopfstück zur Gebisskontrolle vor dem Richter abnehmen.

Freitag, 03.05.19

Reining sen  
 LK 1/2 A RN sen

§ 7826 Reining-Pattern 2

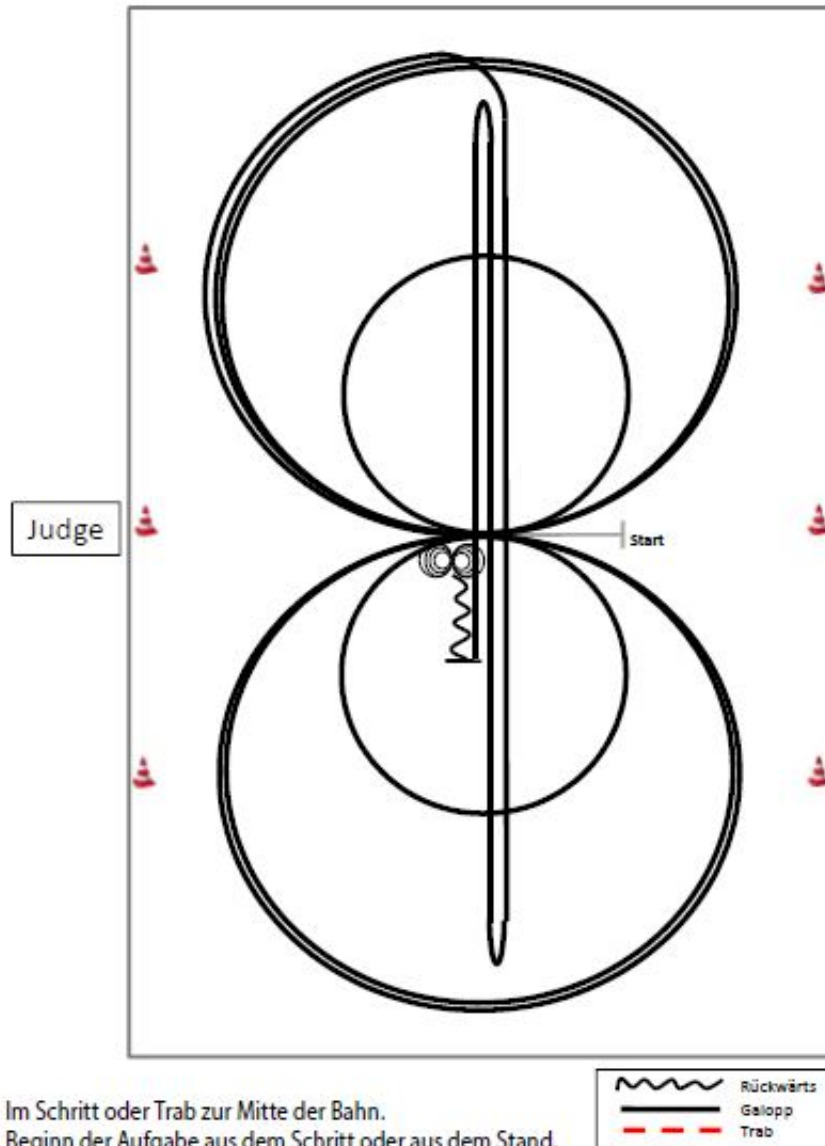

Im Schritt oder Trab zur Mitte der Bahn.  
 Beginn der Aufgabe aus dem Schritt oder aus dem Stand.

- 1) 3 Zirkel Galopp (**rechts**), **1.klein** und langsam, 2.+3.groß und schnell, Galoppwechsel bei X.
- 2) 3 Zirkel Galopp (**links**), **1.klein** und langsam, 2.+3.groß und schnell, Galoppwechsel bei X.
- 3) Galopp (**rechts**) auf dem Zirkel, der nicht geschlossen wird, run down auf der Mittellinie, sliding stop hinter dem **Endmarker**, rollback **rechts**, kein Verharren.
- 4) Run down auf der Mittellinie, sliding stop hinter dem **Endmarker**, rollback **links**, kein Verharren.
- 5) Run down auf der Mittellinie, sliding stop hinter dem **Mittelmarker**, Rückwärtsrichten bis zur Mitte der Bahn oder mind. 3m, verharren.
- 6) 4 Spins **rechts**, verharren.
- 7) 4 Spins **links**, verharren.



Der Reiter muss das Kopfstück zur Gebisskontrolle vor dem Richter abnehmen.

Freitag, 03.05.19

Reining sen  
 LK 2/1 A-Q RN sen

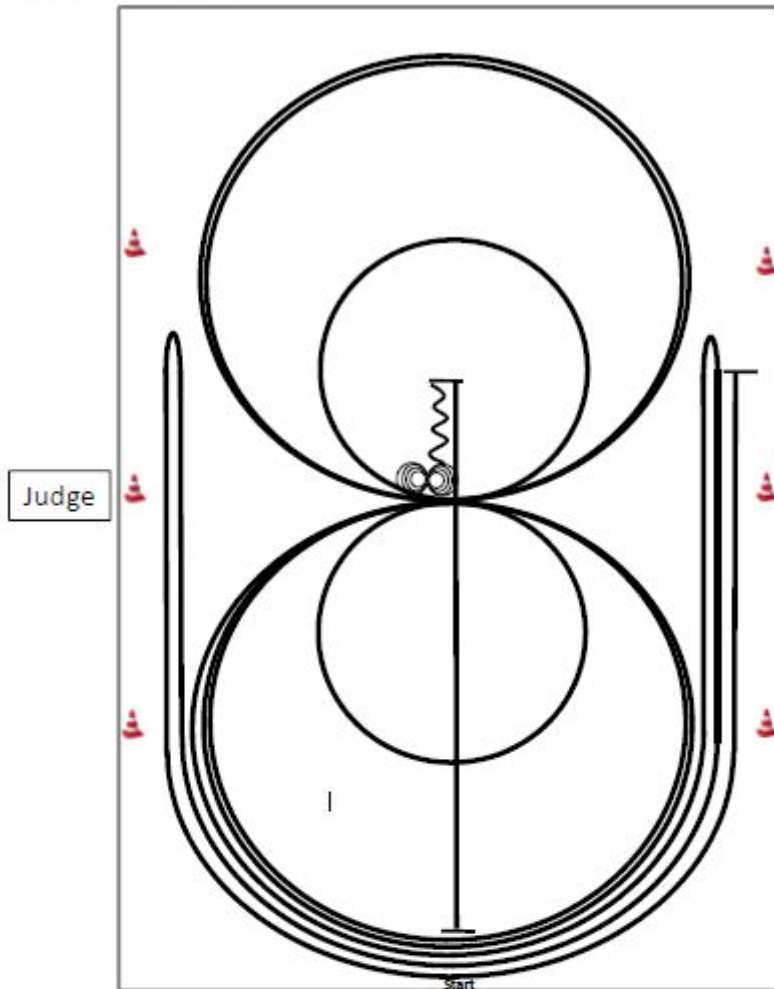
§ 7833 Reining-Pattern 9



- |   |           |
|---|-----------|
|  | Rückwärts |
|  | Galopp    |
|  | Trab      |
- 1) Run down auf der Mittellinie, sliding stop hinter dem **Mittelmarker**, Rückwärtsrichten bis zur Mitte der Bahn oder mind. 3m, verharren.
  - 2) 4 Spins **rechts**, verharren.
  - 3) 4¼ Spins **links**, verharren.
  - 4) 3 Zirkel Galopp (**links**), **1.klein** und langsam, 2.+3.groß und schnell, Galoppwechsel bei X.
  - 5) 3 Zirkel Galopp (**rechts**), **1.klein** und langsam, 2.+3.groß und schnell, Galoppwechsel bei X.
  - 6) Galopp (**links**) auf dem Zirkel, der nicht geschlossen wird, run down entlang der langen Seite, sliding stop mind. 6m von der Bande entfernt hinter dem **Mittelmarker**, rollback **rechts**, kein Verharren.
  - 7) Galopp (**rechts**) auf dem Zirkel, der nicht geschlossen wird, run down entlang der langen Seite, sliding stop mind. 6m von der Bande entfernt hinter dem **Mittelmarker**, rollback **links**, kein Verharren.
  - 8) Galopp (**links**) auf dem Zirkel, der nicht geschlossen wird, run down entlang der langen Seite, sliding stop mind. 6m von der Bande entfernt hinter dem **Mittelmarker**, verharren.

Der Reiter muss das Kopfstück zur Gebisskontrolle vor dem Richter abnehmen.

Freitag, 03.05.19

Reining jun  
 LK1/2 RN jun

§ 7834 Reining-Pattern 10

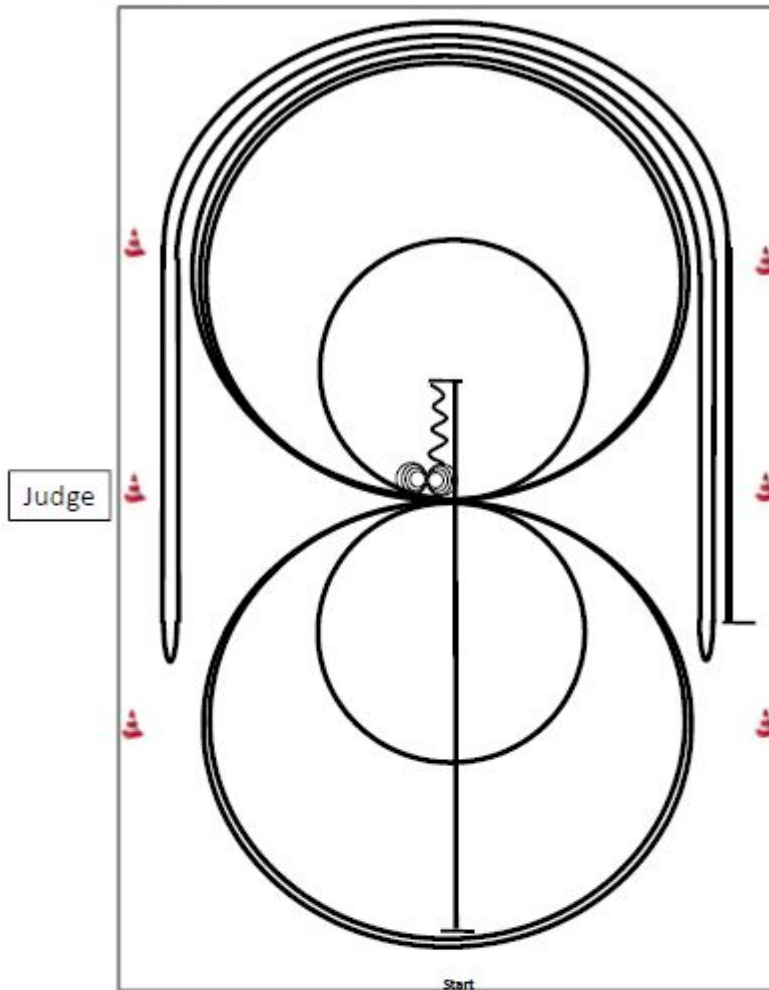

- 1) Run down auf der Mittellinie, sliding stop hinter dem **Mittelmarker**, Rückwärtsrichten bis zur Mitte der Bahn oder mind. 3m, verharren.
- 2) 4 Spins **rechts**, verharren.
- 3) 4¼ Spins **links**, verharren.
- 4) 3 Zirkel Galopp (**rechts**), 1.+2.groß und schnell, **3.klein** und langsam, Galoppwechsel bei X.
- 5) 3 Zirkel Galopp (**links**), **1.klein** und langsam, 2.+3.groß und schnell, Galoppwechsel bei X.
- 6) Galopp (**rechts**) auf dem Zirkel, der nicht geschlossen wird, run down entlang der langen Seite, sliding stop mind. 6m von der Bande entfernt hinter dem **Mittelmarker**, rollback **links**, kein Verharren.
- 7) Galopp (**links**) auf dem Zirkel, der nicht geschlossen wird, run down entlang der langen Seite, sliding stop mind. 6m von der Bande entfernt hinter dem **Mittelmarker**, rollback **rechts**, kein Verharren.
- 8) Galopp (**rechts**) auf dem Zirkel, der nicht geschlossen wird, run down entlang der langen Seite, sliding stop mind. 6m von der Bande entfernt hinter dem **Mittelmarker**, verharren.

Der Reiter muss das Kopfstück zur Gebisskontrolle vor dem Richter abnehmen.

Freitag, 03.05.19

Reining jun  
 LK2/1 Q RN jun

§ 7826 Reining-Pattern 2

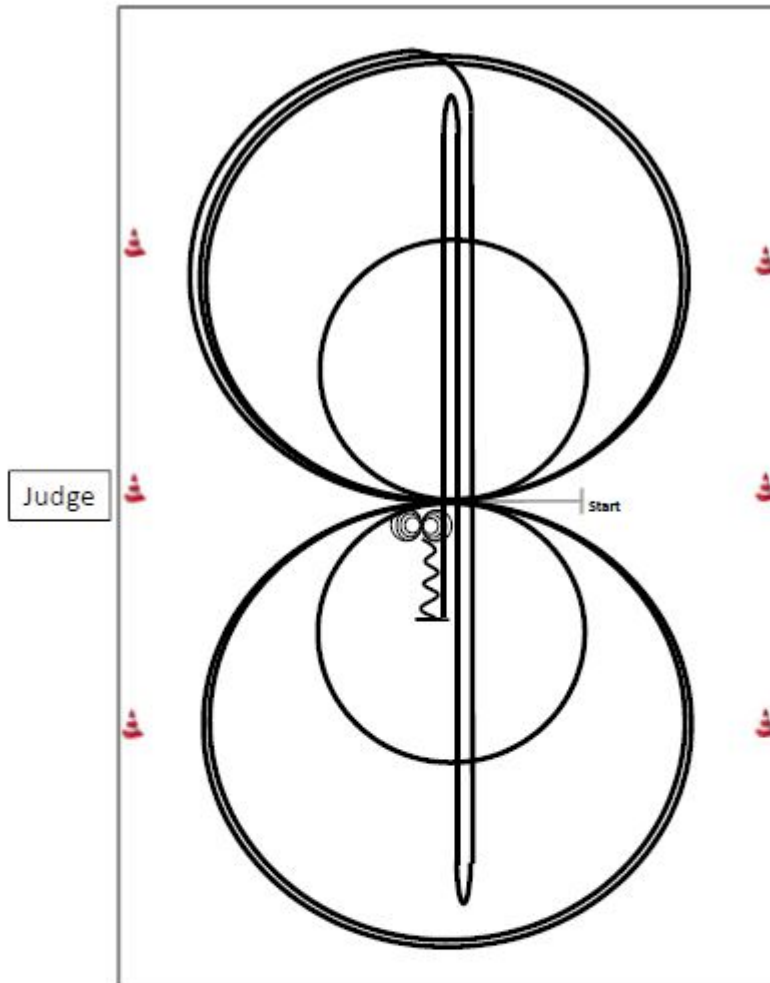

Im Schritt oder Trab zur Mitte der Bahn.  
 Beginn der Aufgabe aus dem Schritt oder aus dem Stand.

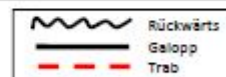

- 1) 3 Zirkel Galopp (**rechts**), **1.klein** und langsam, 2.+3.groß und schnell, Galoppwechsel bei X.
- 2) 3 Zirkel Galopp (**links**), **1.klein** und langsam, 2.+3.groß und schnell, Galoppwechsel bei X.
- 3) Galopp (**rechts**) auf dem Zirkel, der nicht geschlossen wird, run down auf der Mittellinie, sliding stop hinter dem **Endmarker**, rollback **rechts**, kein Verharren.
- 4) Run down auf der Mittellinie, sliding stop hinter dem **Endmarker**, rollback **links**, kein Verharren.
- 5) Run down auf der Mittellinie, sliding stop hinter dem **Mittelmarker**, Rückwärtsrichten bis zur Mitte der Bahn oder mind. 3m, verharren.
- 6) 4 Spins **rechts**, verharren.
- 7) 4 Spins **links**, verharren.

Der Reiter muss das Kopfstück zur Gebisskontrolle vor dem Richter abnehmen.

Freitag, 03.05.19

LK 1/2 B RN

§ 7830 Reining-Pattern 6

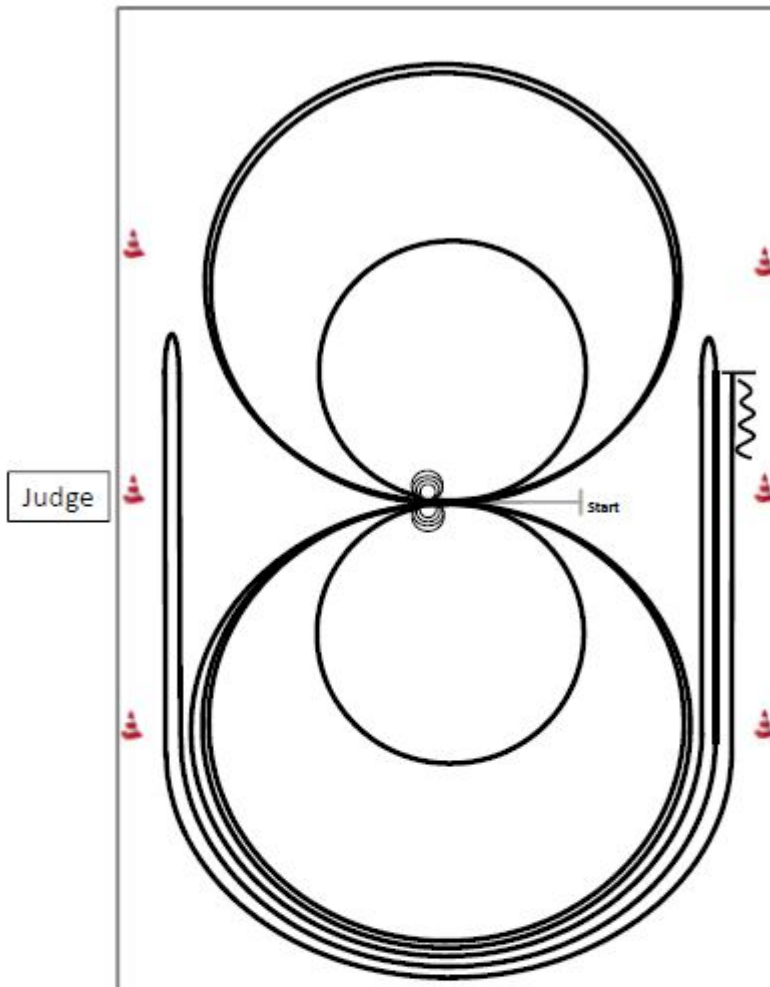

Im Schritt oder Trab zur Mitte der Bahn.  
 Beginn der Aufgabe aus dem Schritt oder aus dem Stand.

- 1) 4 Spins **rechts**, verharren.
- 2) 4 Spins **links**, verharren.
- 3) 3 Zirkel Galopp (**links**), 1.+2.groß und schnell, **3.klein** und langsam, Galoppwechsel bei X.
- 4) 3 Zirkel Galopp (**rechts**), 1.+2.groß und schnell, **3.klein** und langsam, Galoppwechsel bei X.
- 5) Galopp (**links**) auf dem Zirkel, der nicht geschlossen wird, run down entlang der langen Seite, sliding stop mind. 6m von der Bande entfernt hinter dem **Mittelmarker**, rollback **rechts**, kein Verharren.
- 6) Galopp (**rechts**) auf dem Zirkel, der nicht geschlossen wird, run down entlang der langen Seite, sliding stop mind. 6m von der Bande entfernt hinter dem **Mittelmarker**, rollback **links**, kein Verharren.
- 7) Galopp (**links**) auf dem Zirkel, der nicht geschlossen wird, run down entlang der langen Seite, sliding stop mind. 6m von der Bande entfernt hinter dem **Mittelmarker**, Rückwärtsrichten mind. 3m, verharren.

Der Reiter muss das Kopfstück zur Gebisskontrolle vor dem Richter abnehmen.



Freitag, 03.05.19



§ 7606 Western Riding-Pattern 5 (empfohlen für kl. Arenen)

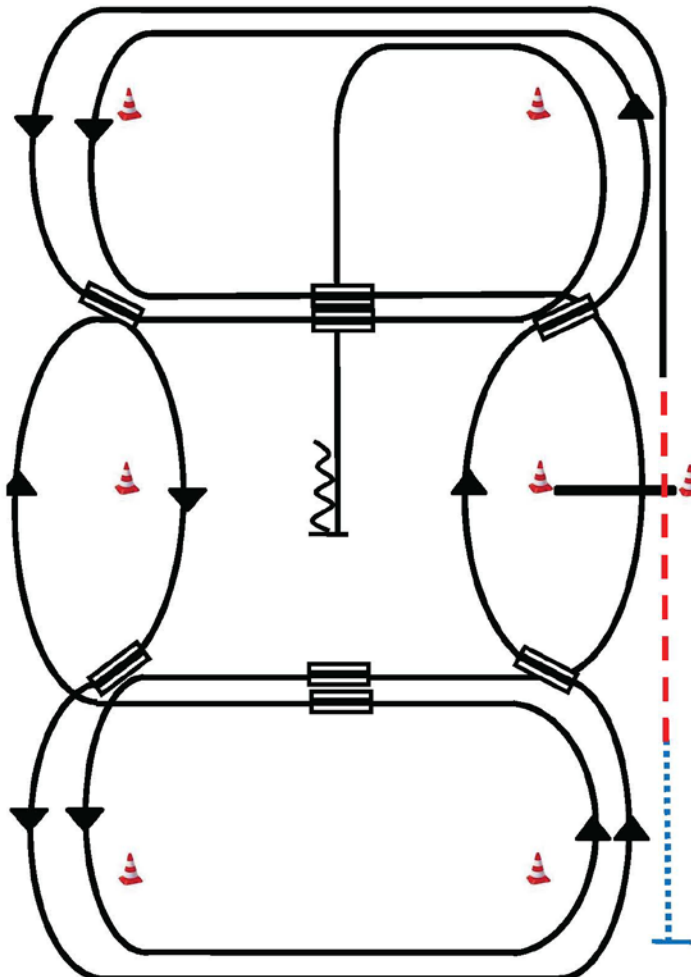

Start

- 1) Schritt, Übergang zum Trab zwischen den ersten beiden Markern, Trab über die Stange.
- 2) Übergang zum Linksgalopp vor dem letzten Marker, Galopp an der kurzen Seite.
- 3) 1. Galoppwechsel auf der Linie.
- 4) 2. Galoppwechsel auf der Linie.
- 5) 3. Galoppwechsel auf der Linie.
- 6) 4. Galoppwechsel auf der Linie.
- 7) 1. Galoppwechsel mit Seitenwechsel.
- 8) Galopp über die Stange.
- 9) 2. Galoppwechsel mit Seitenwechsel.
- 10) 3. Galoppwechsel mit Seitenwechsel.
- 11) 4. Galoppwechsel mit Seitenwechsel.
- 12) Mitte der kurzen Seite abwenden, stop auf Höhe des Mittelmarkers, Rückwärtsrichten mind. 3m.

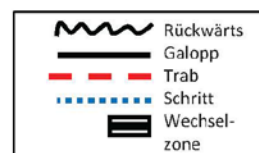

2. bis 5. Mai 2019

Freitag, 03.05.19

Western Horsemanship

LK 1/2 B WHS

03/2015



**Q-Pattern 15: WHS LK 1/2 A/B**

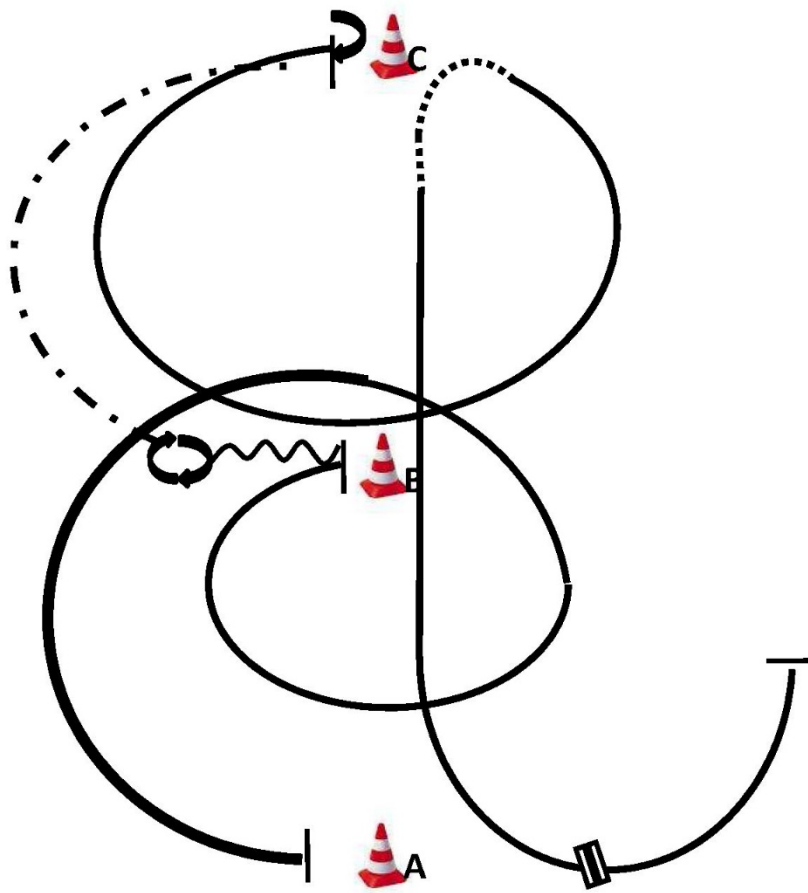

Start

WARM UP AREA

1. Be ready at A (A is behind you), lope right lead around B, the first half circle ext. Lope.
2. The second half circle collected Lope, stop in front of B.
3. Back one horse length.
4. 540° turn (opt. r/l).

5. Ext. Jog to C, stop in front of C.
6. 180° turn (opt. r/l), Lope left lead.
7. Walk, lope right lead.
8. Lead change, lope left lead, stop.

Walk to warm up area.

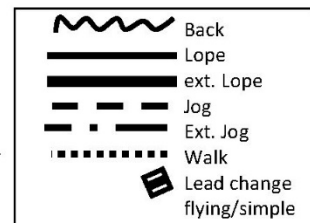

Freitag, 03.05.19

Reining Youngstar
   
 AQ-Youngstar Reining



§ 7826 Reining-Pattern 2

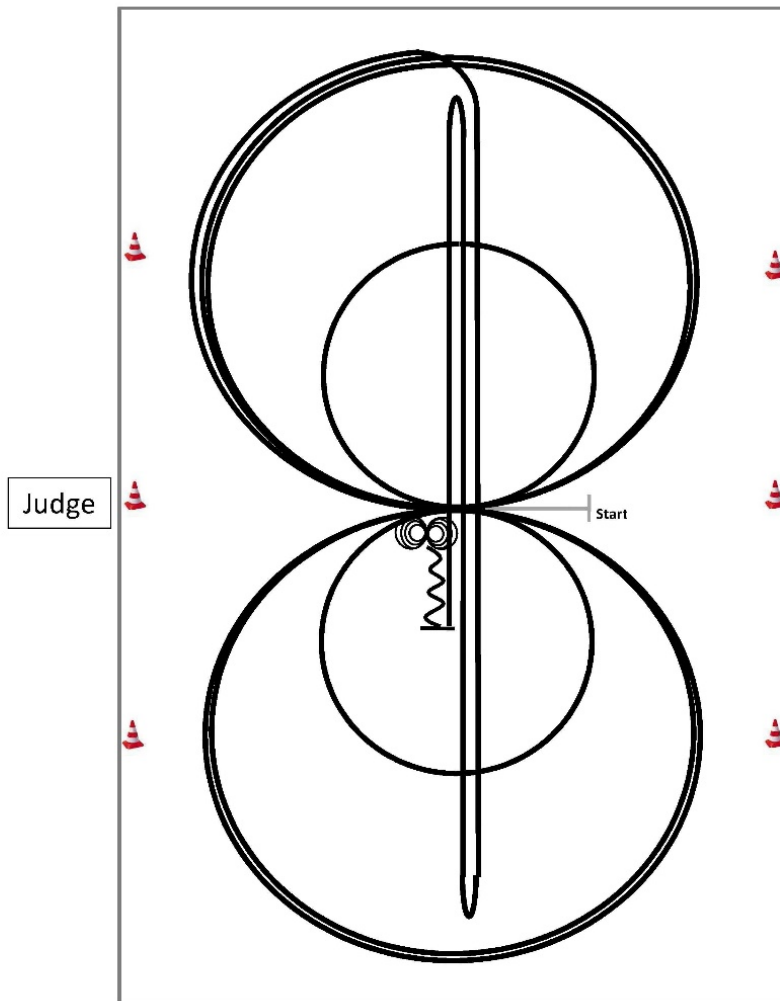

Im Schritt oder Trab zur Mitte der Bahn.

Beginn der Aufgabe aus dem Schritt oder aus dem Stand.

	Rückwärts
	Galopp
	Trab

- 1) 3 Zirkel Galopp (**rechts**), **1.klein** und langsam, 2.+3.groß und schnell, Galoppwechsel bei X.
- 2) 3 Zirkel Galopp (**links**), **1.klein** und langsam, 2.+3.groß und schnell, Galoppwechsel bei X.
- 3) Galopp (**rechts**) auf dem Zirkel, der nicht geschlossen wird, run down auf der Mittellinie, sliding stop hinter dem **Endmarker**, rollback **rechts**, kein Verharren.
- 4) Run down auf der Mittellinie, sliding stop hinter dem **Endmarker**, rollback **links**, kein Verharren.
- 5) Run down auf der Mittellinie, sliding stop hinter dem **Mittelmarker**, Rückwärtsrichten bis zur Mitte der Bahn oder mind. 3m, verharren.
- 6) 4 Spins **rechts**, verharren.
- 7) 4 Spins **links**, verharren.

Der Reiter muss das Kopfstück zur Gebisskontrolle vor dem Richter abnehmen.

Freitag, 03.05.19

Ranch Riding sen

LK 1/2 A RR sen

Stand 12/2017

Pattern RR #3: LK 1/2 A/B sen. Quali  
 Arenagröße: mind. 20x40m

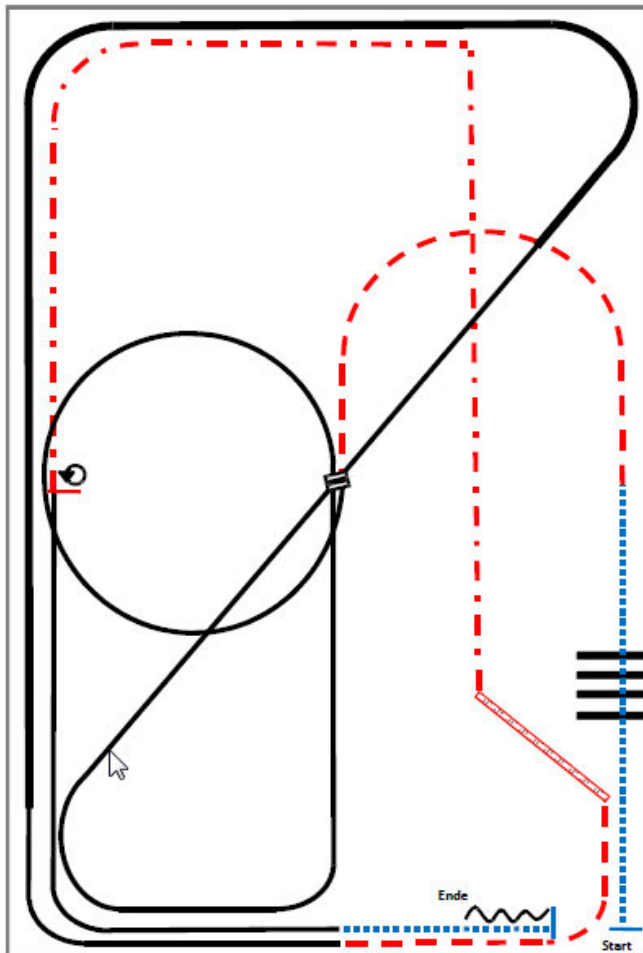

- 1) Walk.
- 2) Walkover.
- 3) Trot.
- 4) Lope right lead small circle, lope right lead.
- 5) Leadchange in the center of the arena.
- 6) Lope left lead.
- 7) Extended lope around the end of the arena and the long side, lope left lead.
- 8) Trot, trot two track left.
- 9) Extended trot.

- 10) Stop, 360° turn seach direction either way first.
- 11) Lope left lead.
- 12) Walk, stop, back.

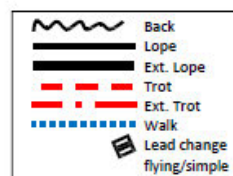

Freitag, 03.05.19

Ranch Riding sen  
 LK 2/1 A-Q RR sen

Stand 12/2017

Pattern RR #4: LK 1/2 A/B sen. Quali  
 Arenagröße: mind. 20x40m

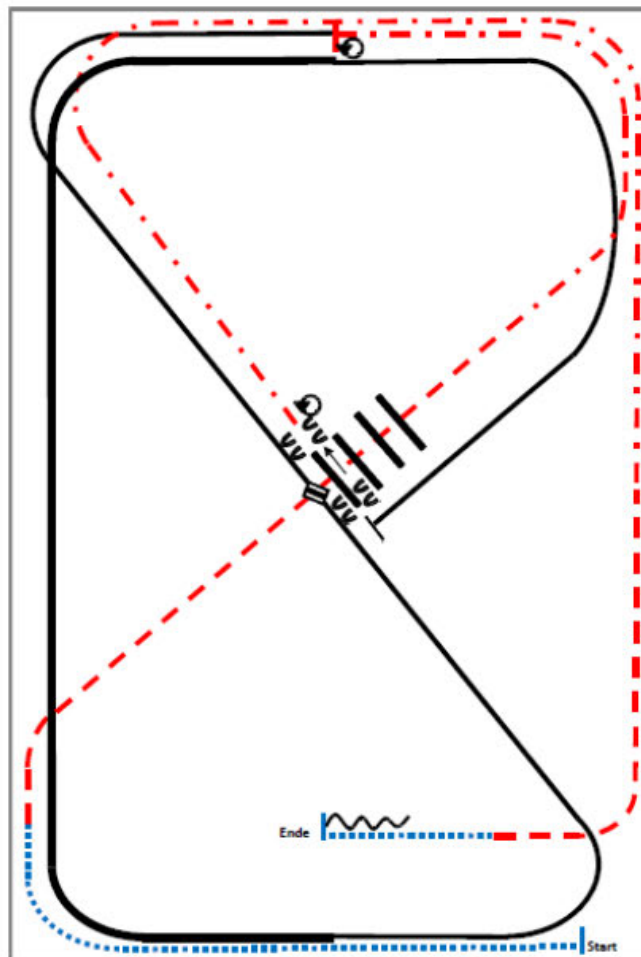

- 1) Walk.
- 2) Trot.
- 3) Trot over.
- 4) Extended trot.
- 5) Stop, 360° turn left.
- 6) Lope left lead.
- 7) Leadchange.
- 8) Lope right lead.
- 9) Extended lope, lope.
- 10) Stop, sidepass right, 450°  
turn right.
- 11) Extended trot, trot.
- 12) Walk, stop, back.

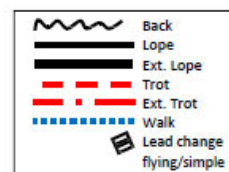

2. bis 5. Mai 2019

Showmanship at Halter

LK 1/2 A + B

Freitag, 03.05.19

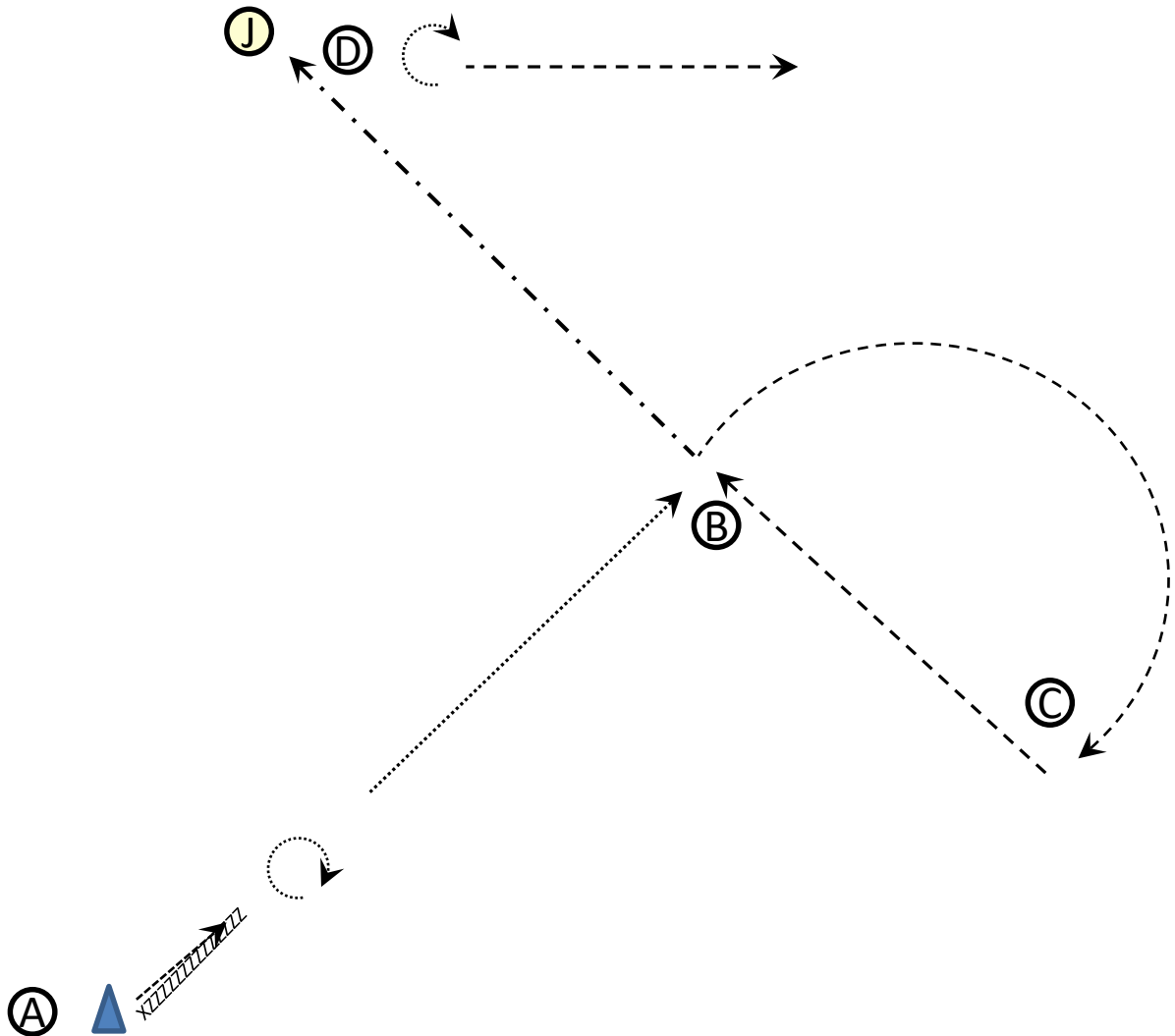

1. One horselength back
2. Turn 540°
3. Walk to B
4. Jog , square corner, Jog
5. Extended Jog
6. Stopp, Set up for inspection
7. Turn 135°
8. Leave the arena at the jog

Walk .....→  
 Jog - - - - -→  
 Ext.Jog · · · · ·→

Freitag, 03.05.19

Showmanship at Halter

LK2/1 A + B-Q SSH

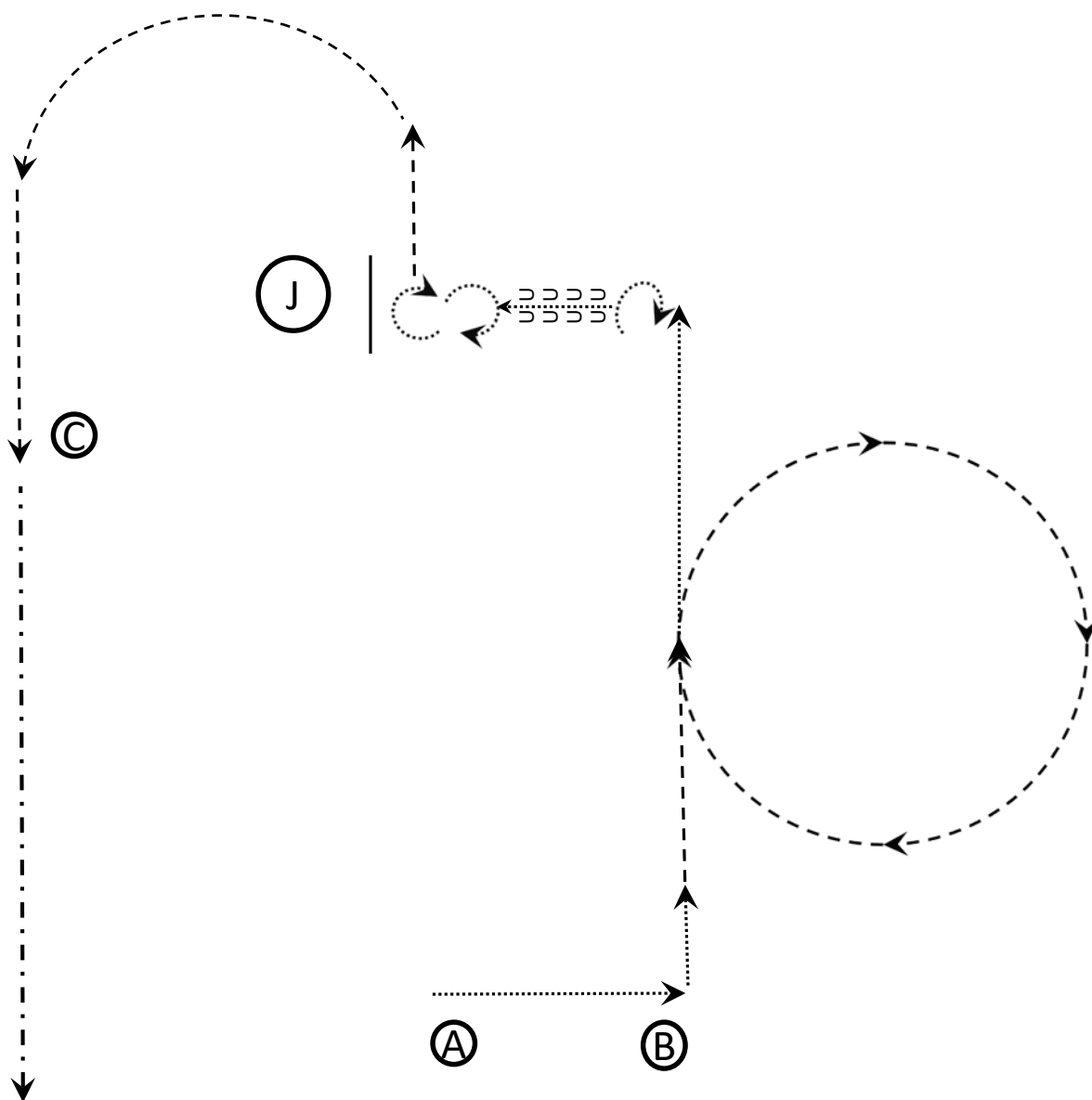

1. Walk from A to B
2. Jog, Jogcircle
3. Walk
4. Stopp and turn 90°
5. Back to the Judge
6. Turn 180°
7. Setup for Inspektion
8. After Setup turn 90°
9. Jog to C
10. Extented Jog to the exit

Walk           .....→  
 Jog                ---→  
 Ext.Jog           -.-→

Freitag, 03.05.19

Western Riding

LK 1/2 B WR



§ 7607 Western Riding - Pattern 6 (für junior Pferde)

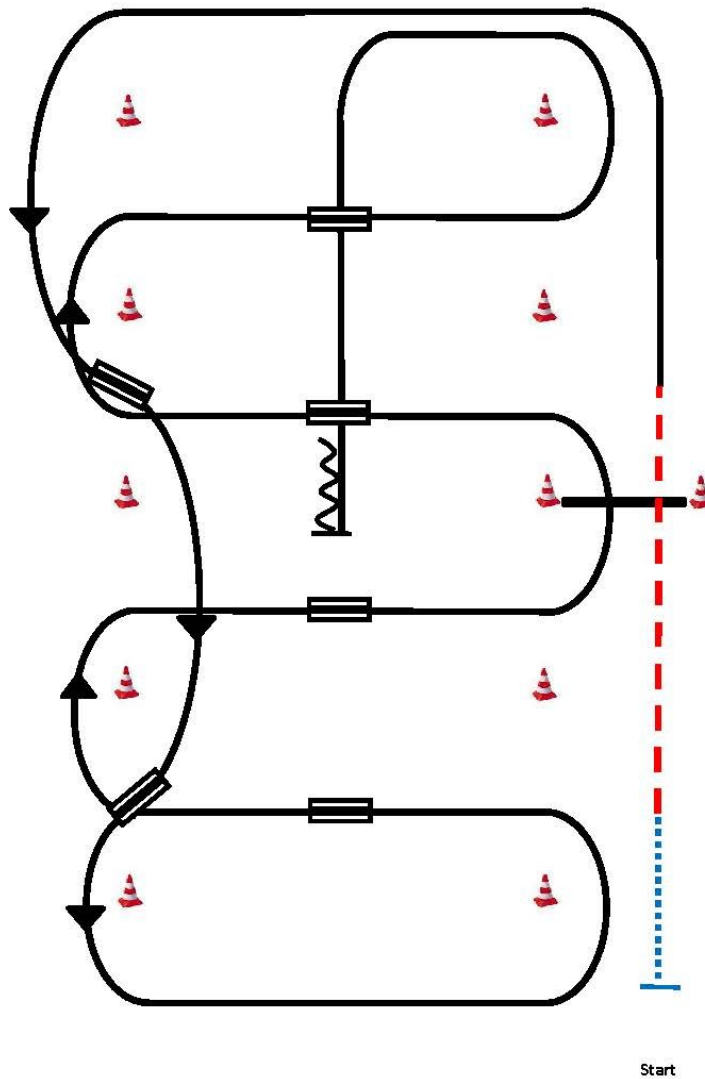

- 1) Schritt, Übergang zum Trab zwischen den ersten beiden Markern, Trab über die Stange.
- 2) Übergang zum Linksgalopp innerhalb von 9m nach der Stange, Galopp an der kurzen Seite.
- 3) 1. Galoppwechsel auf der Linie.
- 4) 2. Galoppwechsel auf der Linie.
- 5) 1. Galoppwechsel mit Seitenwechsel.
- 6) 2. Galoppwechsel mit Seitenwechsel.
- 7) Galopp über die Stange.
- 8) 3. Galoppwechsel mit Seitenwechsel.
- 9) 4. Galoppwechsel mit Seitenwechsel.
- 10) Mitte der kurzen Seite abwenden, stop auf Höhe des Mittelmarkers, Rückwärtsrichten mind. 3m.

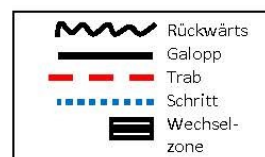





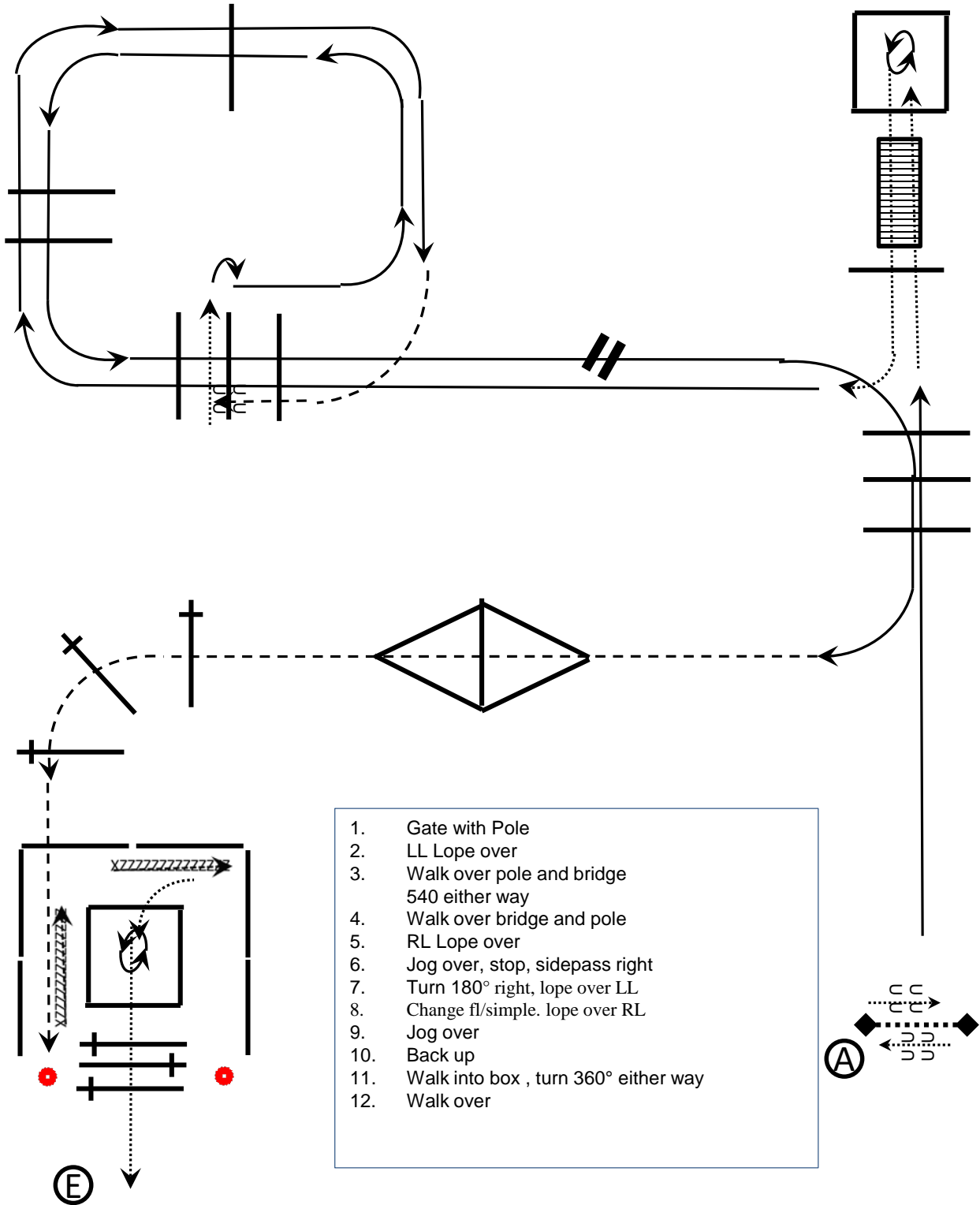

Samstag, 04.05.19

Trail sen  
LK 1/2 A TH sen



Elevated Pole   
 Walk   
 Jog   
 Lope 

2. bis 5. Mai 2019





Samstag, 04.05.19

Trail sen  
 LK 2/1 A-Q TH sen

**Qualipattern 2015**  
**#4: LK 1/2 A/B sen.**



03/2015

	Back
	Lope
	Jog
	Walk

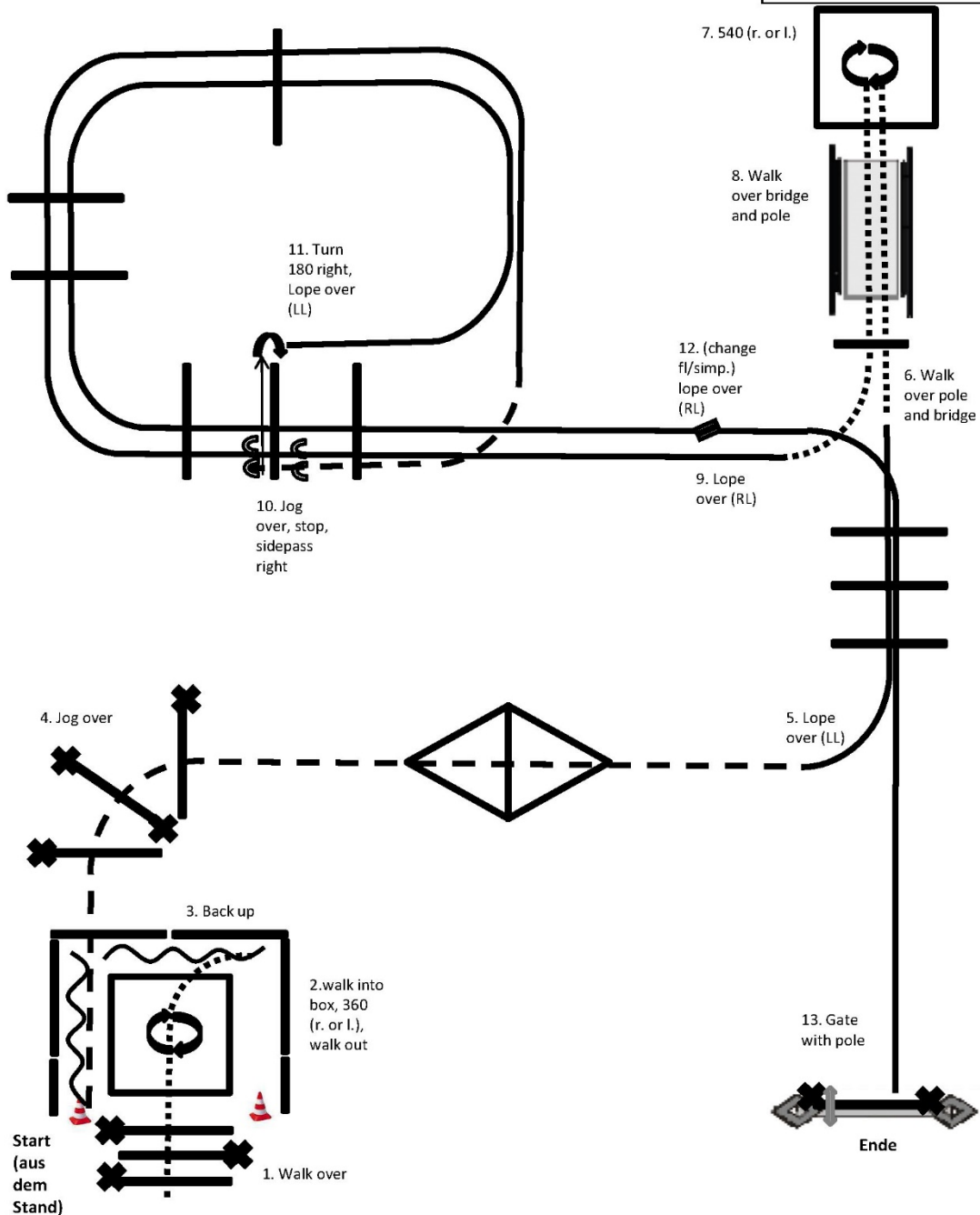



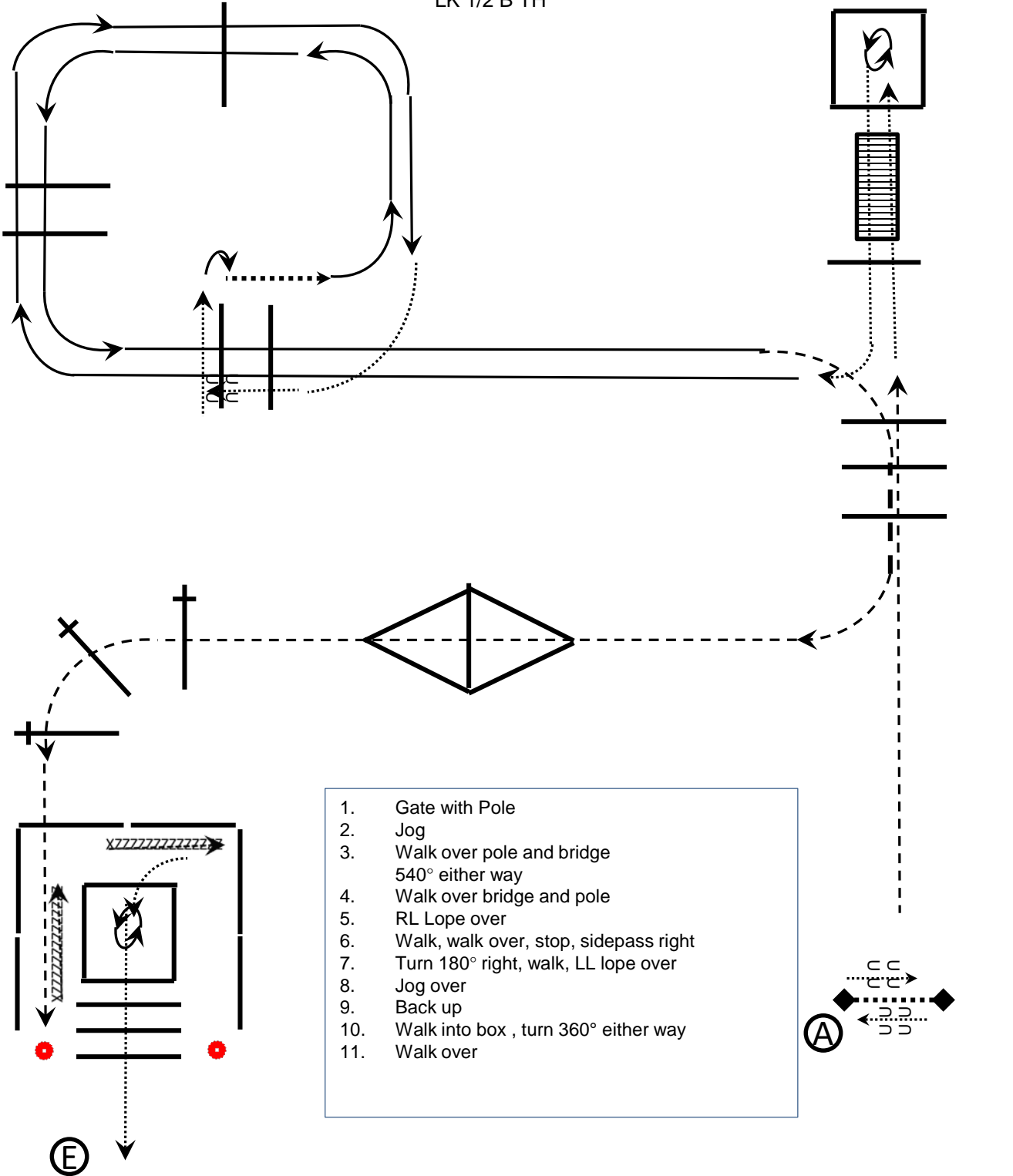

Samstag, 04.05.19

Trail jun  
 LK 1/2 A TH jun  
 LK 1/2 B TH



1. Gate with Pole
2. Jog
3. Walk over pole and bridge  
540° either way
4. Walk over bridge and pole
5. RL Lope over
6. Walk, walk over, stop, sidepass right
7. Turn 180° right, walk, LL lope over
8. Jog over
9. Back up
10. Walk into box , turn 360° either way
11. Walk over

Elevated Pole   
 Walk   
 Jog   
 Lope  35

2. bis 5. Mai 2019





Samstag, 04.05.19

Trail jun  
 LK 2/1 A-Q TH jun  
 LK 2/1 B-Q TH

**Qualipattern 2015**  
**#4: LK 1/2 A/B jun.**



03/2015

	Back
	Lope
	Jog
	Walk

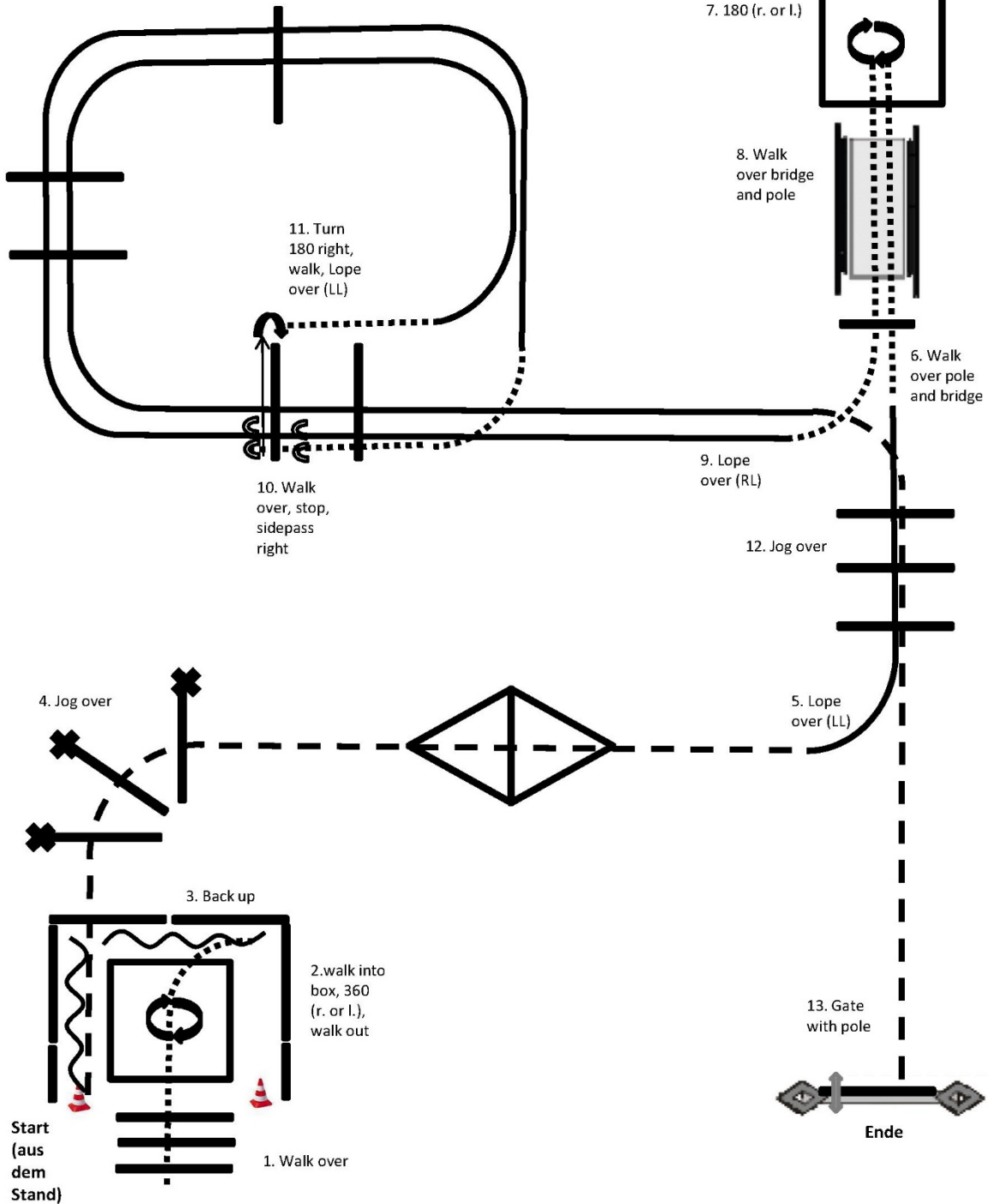

Samstag, 04.05.19

LK 3 A/B TH

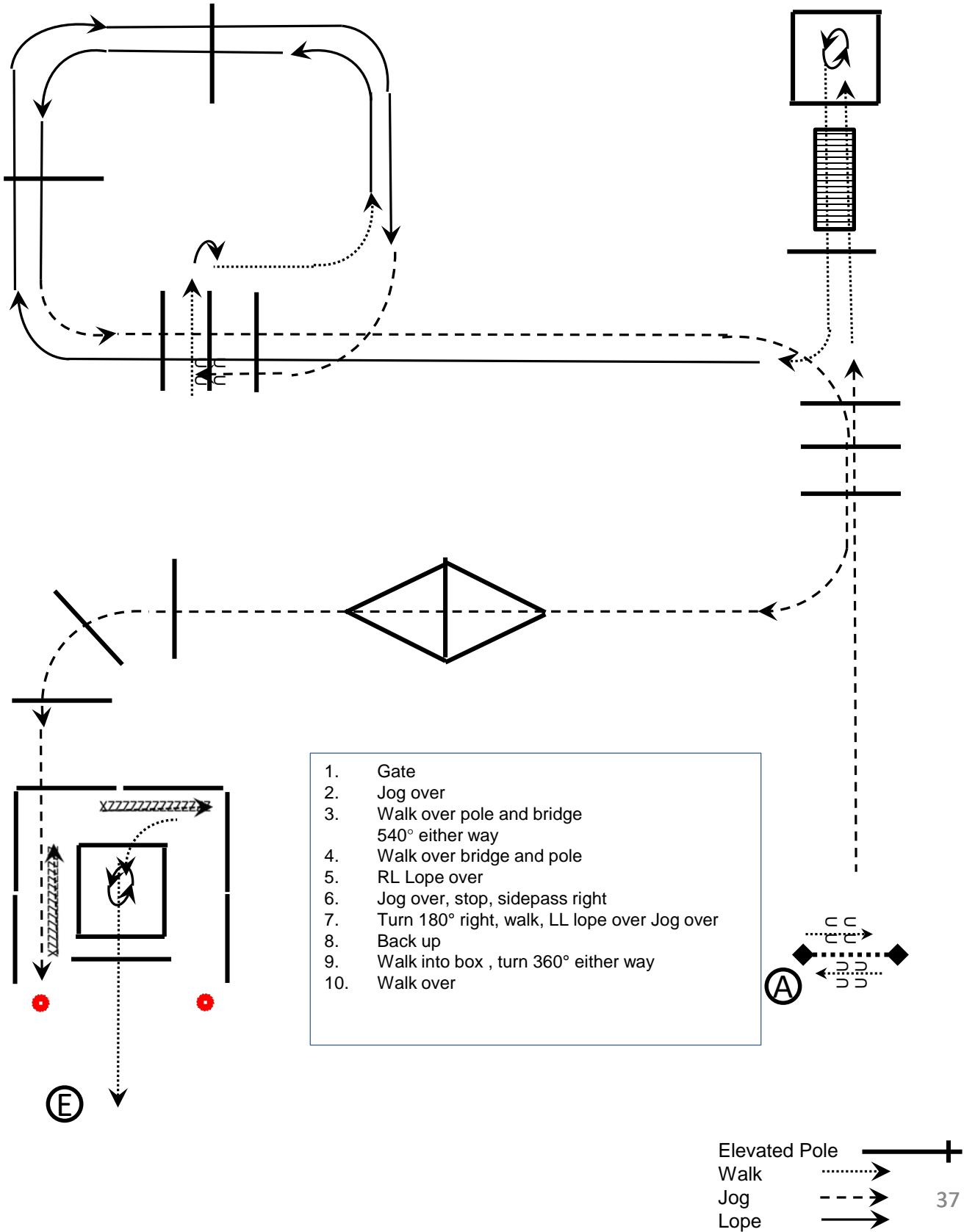

Samstag, 04.05.19

Trail  
 LK 4/5 B TH  
 LK 4/5 A TH

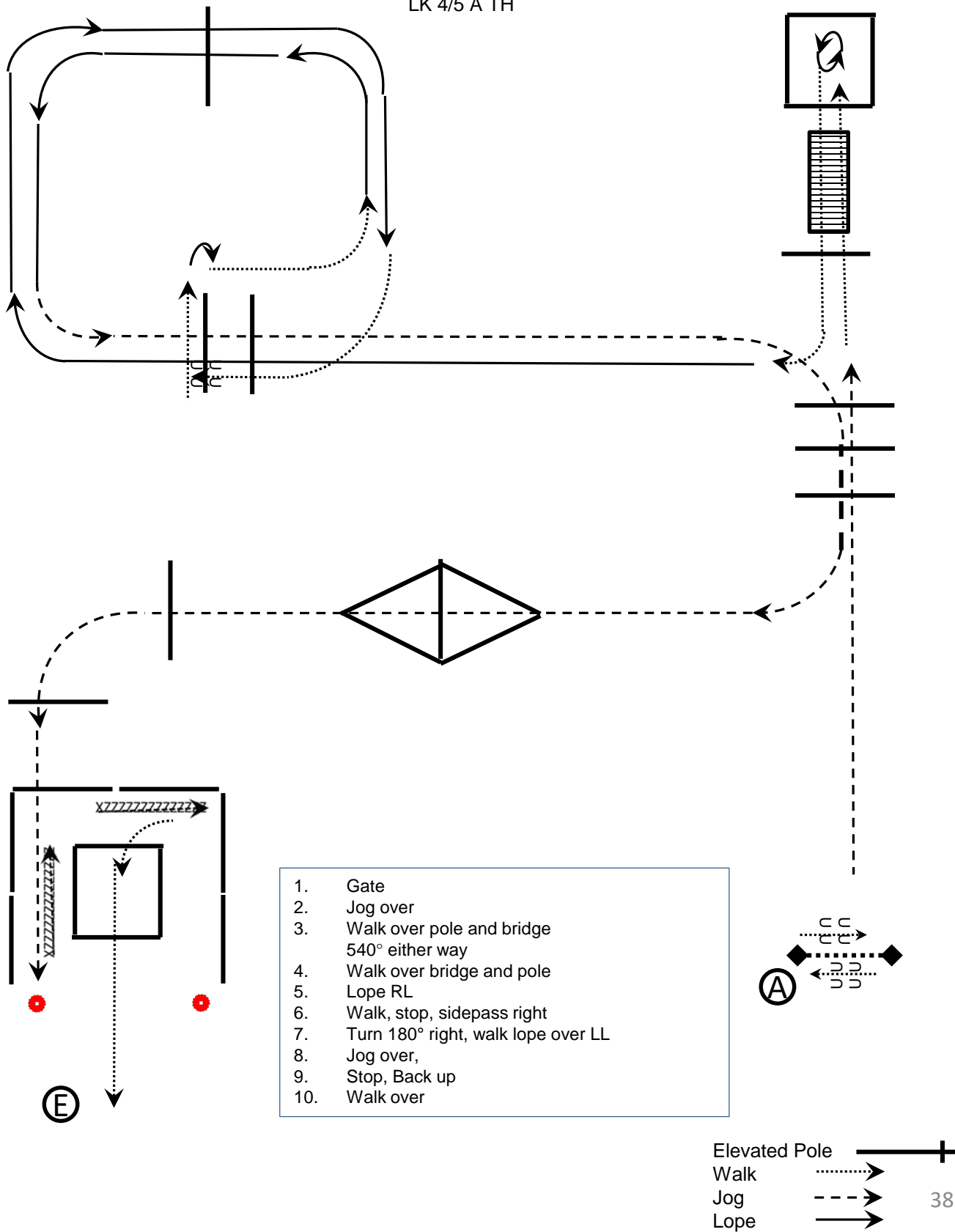

Samstag, 04.05.19

Walk Trot-Trail  
 LK 4/B A/B WT-TH

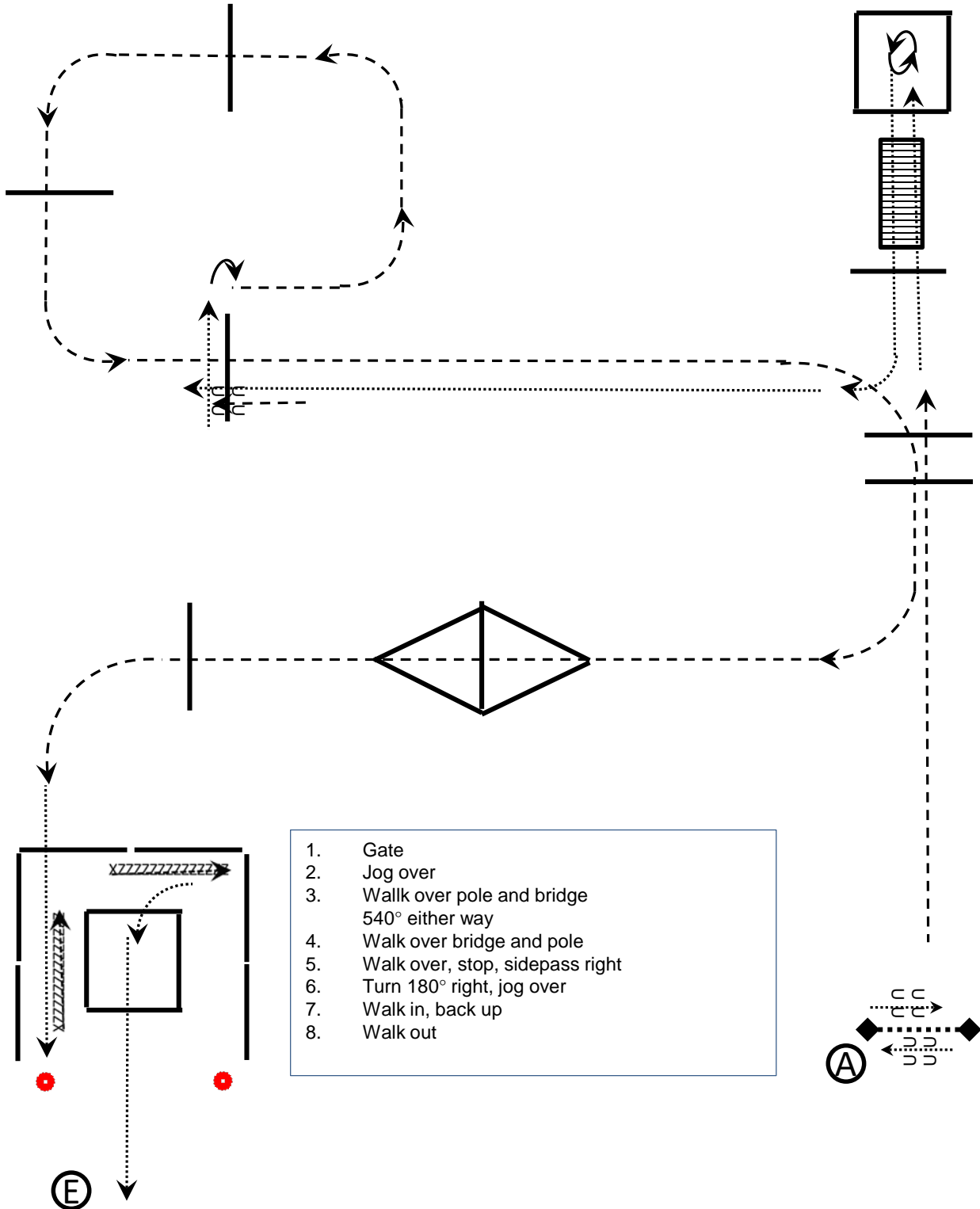







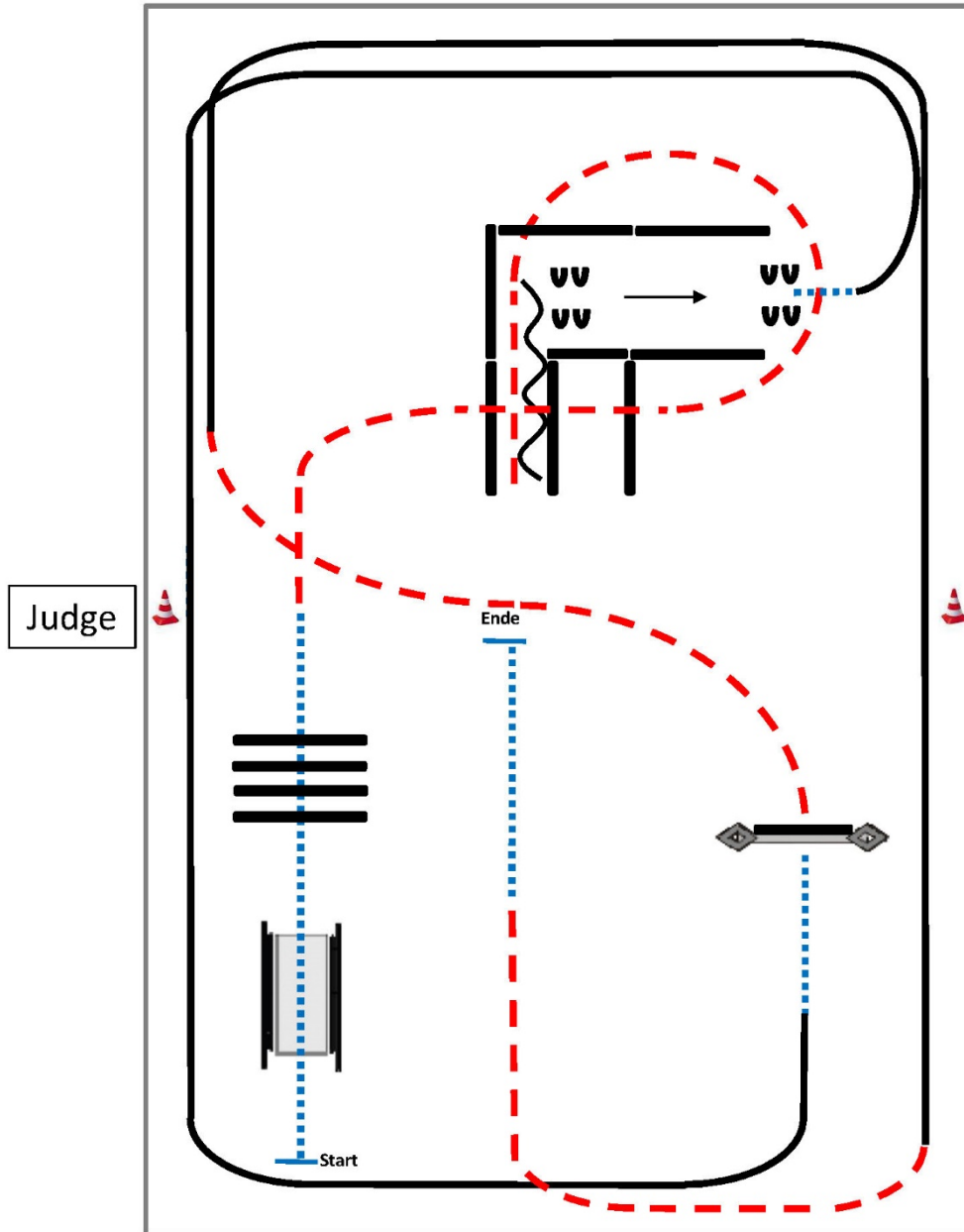

Samstag, 04.05.19

Jungperferdeprüfung Trail  
 JUPF-5jhr TH

### Jupf Trail Pattern 3 (5j.)



- 1) Schritt über die Brücke, Schrittstangen (Abstand: 0,6m).
- 2) Trabstangen (Abstand: 1m), anhalten.
- 3) Rückwärtsrichten, Seitwärtsrichten nach links.
- 4) Schritt, Linksgalopp, Schritt.
- 5) Tor (Seiltor mit Stange auf dem Boden).
- 6) Trab, Rechtsgalopp, Trab, Schritt, anhalten.

	Rückwärts
	Galopp
	Trab
	Schritt

2. bis 5. Mai 2019





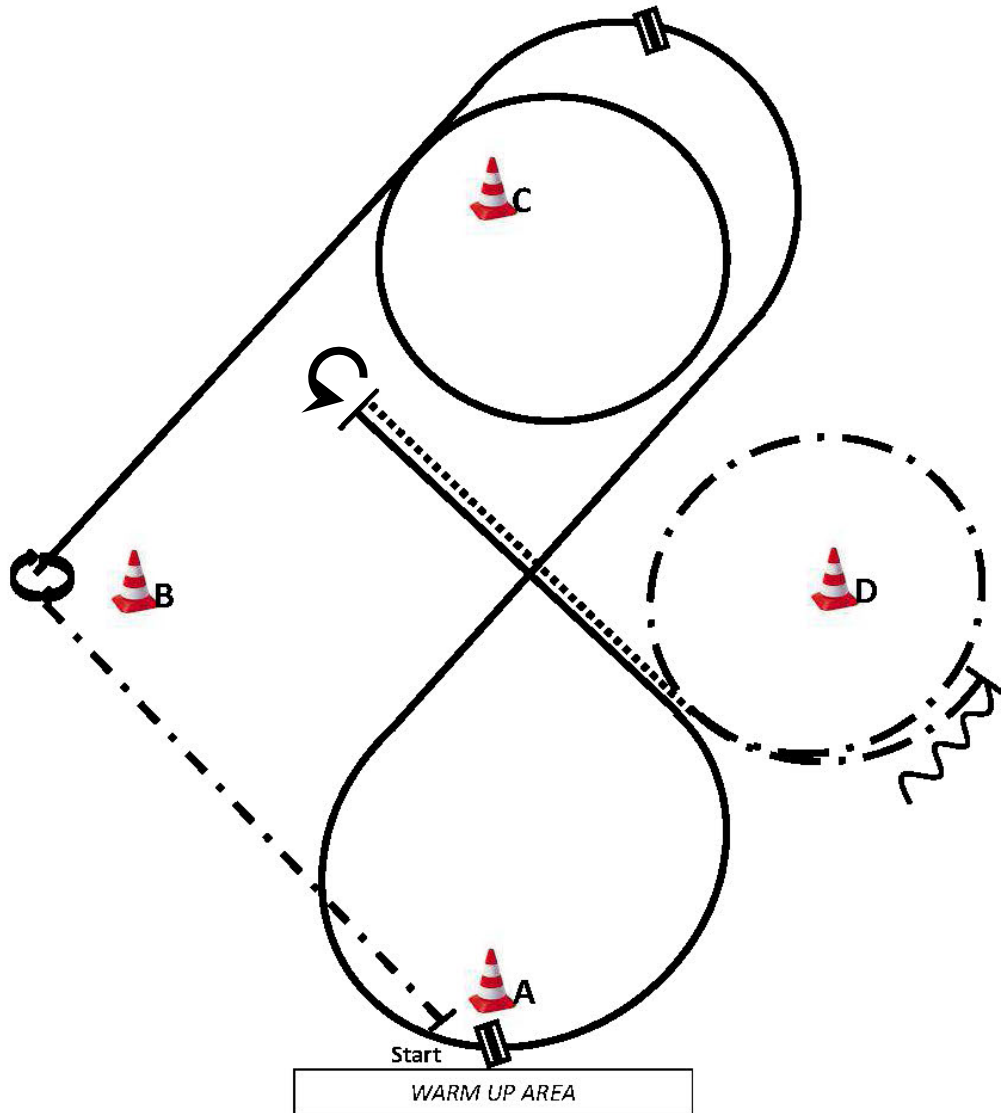

Samstag, 04.05.19

Western Horsemanship  
 LK 2/1 B-Q WHS

**Q-Pattern 8: WHS LK 1/2 A/B**

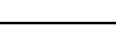

1. Be ready at A, ext. jog to past B, stop, 450° turn right, right lope around C.
2. Right lope, lead change, left lope around A, lead change, right lope, stop
3. 180° turn left, walk, ext. jog around D, stop, back one horse length, stop. Walk to warm up area.

	Back
	Lope
	Jog
	Ext. Jog
	Walk
	Lead change flying/simple

2. bis 5. Mai 2019

Samstag, 04.05.19

Western Riding
   
 LK 2/1 B-Q WR



§7609 Western Riding-Pattern 8 (für junior Pferde)

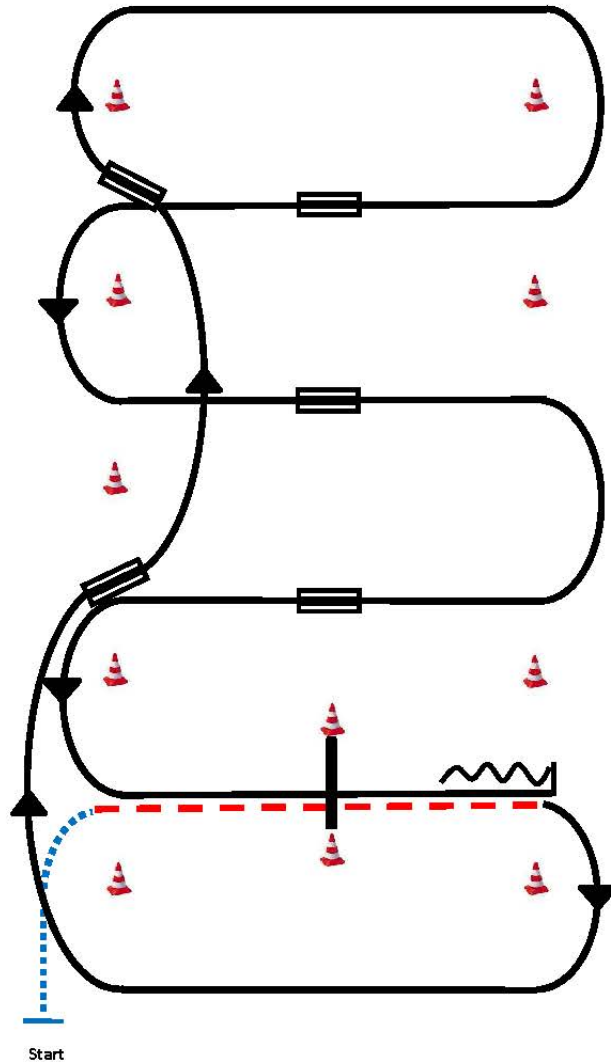

- 1) Schritt, Übergang zum Trab zwischen den ersten beiden Markern, Trab über die Stange.
- 2) Übergang zum Rechtsgalopp zwischen den Markern, Galopp an der kurzen Seite.
- 3) 1.Galoppwechsel auf der Linie.
- 4) 2.Galoppwechsel auf der Linie.
- 5) 1.Galoppwechsel mit Seitenwechsel.
- 6) 2.Galoppwechsel mit Seitenwechsel.
- 7) 3.Galoppwechsel mit Seitenwechsel.
- 8) Galopp über die Stange.
- 9) Stop zwischen den Markern, Rückwärtsrichten mind. 3m.

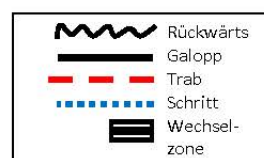

Samstag, 04.05.19

Western Riding  
 LK 1/2 WR jun



§ 7607 Western Riding - Pattern 6 (für junior Pferde)

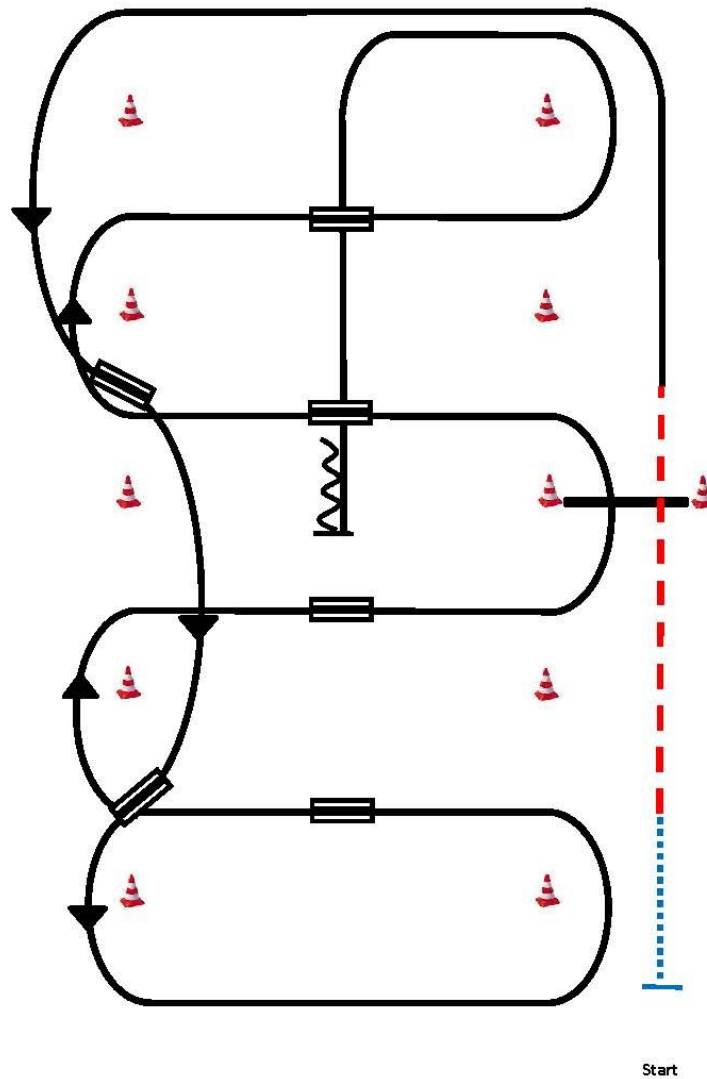

- 1) Schritt, Übergang zum Trab zwischen den ersten beiden Markern, Trab über die Stange.
- 2) Übergang zum Linksgalopp innerhalb von 9m nach der Stange, Galopp an der kurzen Seite.
- 3) 1. Galoppwechsel auf der Linie.
- 4) 2. Galoppwechsel auf der Linie.
- 5) 1. Galoppwechsel mit Seitenwechsel.
- 6) 2. Galoppwechsel mit Seitenwechsel.
- 7) Galopp über die Stange.
- 8) 3. Galoppwechsel mit Seitenwechsel.
- 9) 4. Galoppwechsel mit Seitenwechsel.
- 10) Mitte der kurzen Seite abwenden, stop auf Höhe des Mittelmarkers, Rückwärtsrichten mind. 3m.

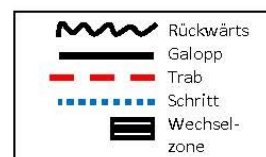

Samstag, 04.05.19

Western Riding  
LK 2/1 Q WR jun



§7609 Western Riding-Pattern 8 (für junior Pferde)

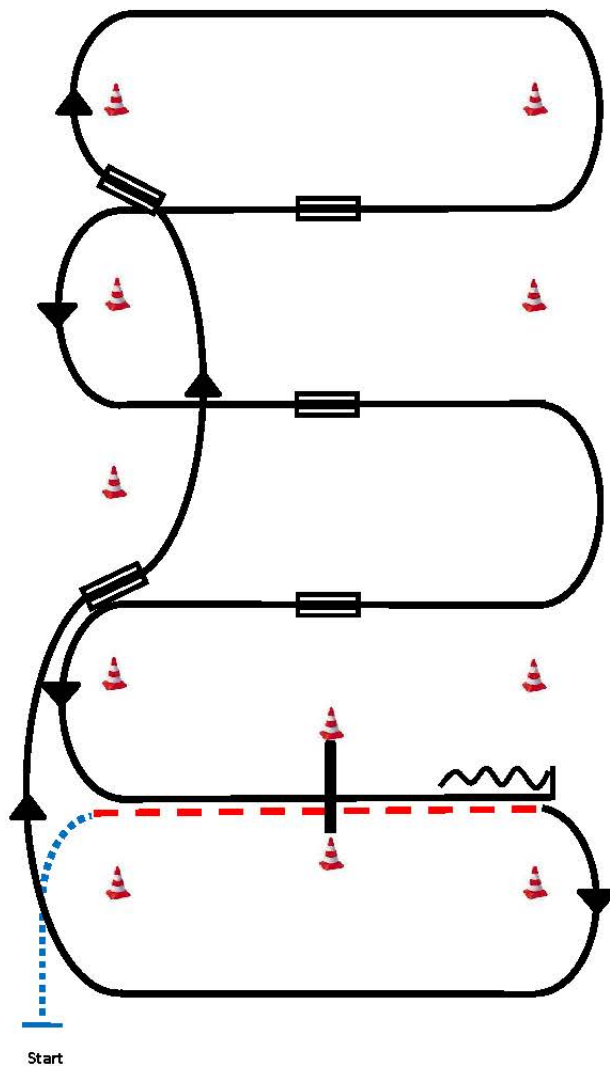

- 1) Schritt, Übergang zum Trab zwischen den ersten beiden Markern, Trab über die Stange.
- 2) Übergang zum Rechtsgalopp zwischen den Markern, Galopp an der kurzen Seite.
- 3) 1. Galoppwechsel auf der Linie.
- 4) 2. Galoppwechsel auf der Linie.
- 5) 1. Galoppwechsel mit Seitenwechsel.
- 6) 2. Galoppwechsel mit Seitenwechsel.
- 7) 3. Galoppwechsel mit Seitenwechsel.
- 8) Galopp über die Stange.
- 9) Stop zwischen den Markern, Rückwärtsrichten mind. 3m.

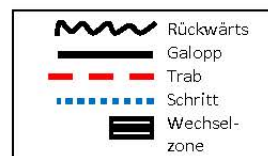

Sonntag, 05.05.19



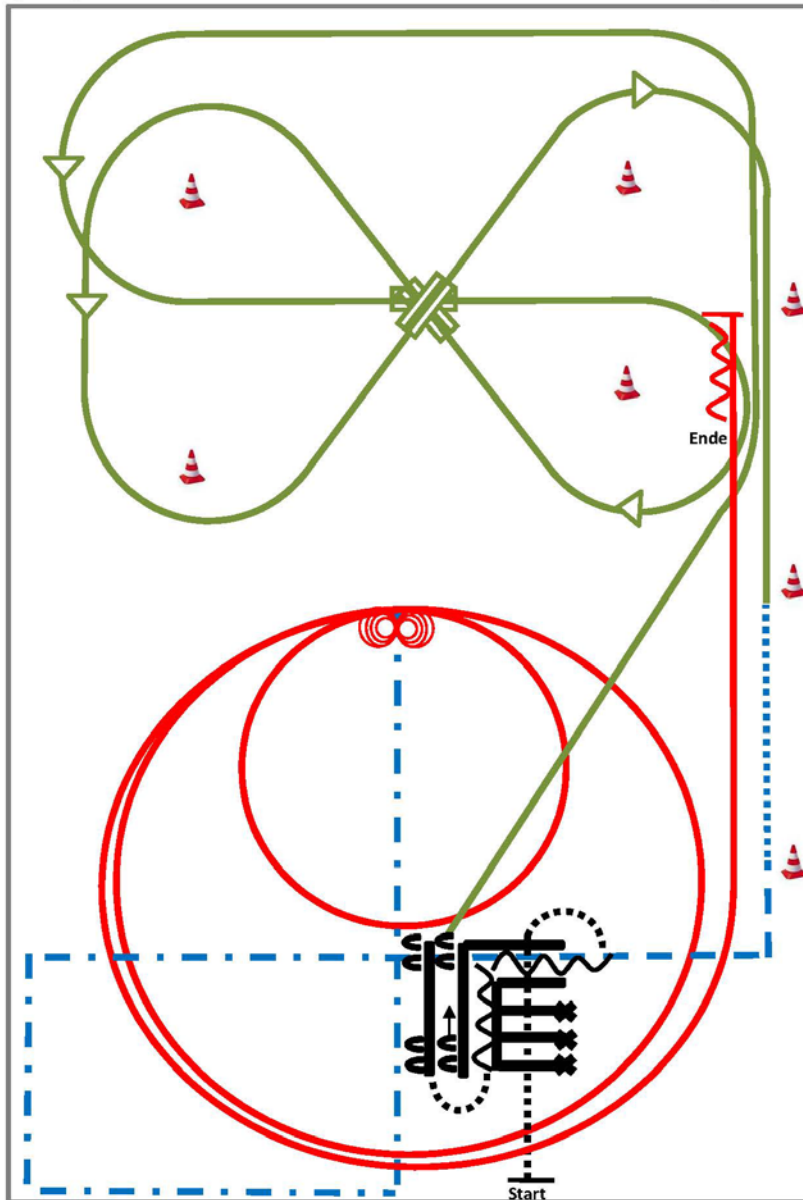

Superhorse sen  
 LK 1/2 B SUHO sen

**Pattern SUHO 2018 #8:**  
**(Empfohlen für Hallen oder Plätze ab 20x40m)**

  
 12/2017



- 1) walk over (TH)
- 2) backup (TH)
- 3) sidepass right (TH)
- 4) Galoppwechsel mit Seitenwechsel (WR)
- 5) Galoppwechsel mit Seitenwechsel (WR)
- 6) Galoppwechsel mit Seitenwechsel (WR)
- 7) walk, trot (RR)
- 8) trot over (RR)
- 9) extended trot corners, stop (RR)
- 10) 4 spins rechts, 4 ¼ spins links (RN)
- 11) 2 Zirkel Galopp (links), 1. klein und langsam, 2. groß und schnell (RN)
- 12) Galopp (links) auf dem Zirkel, der nicht geschlossen wird, run down entlang der langen Seite, sliding stop hinter dem Mittelmarker, Rückwärtsrichten mind. 3m, verharren. (RN)

	Back
	Lope
	Jog/Trot
	Walk
	Lead change flying/simple

Sonntag, 05.05.19

Superhorse sen  
 LK 2/1 B-Q SUHO sen

**Pattern SUHO 2018 #3:**  
**(Empfohlen für Hallen oder Plätze ab 20x40m)**

  
 Erste Westernreiter Union  
 Deutschland e.V.  
 12/2017

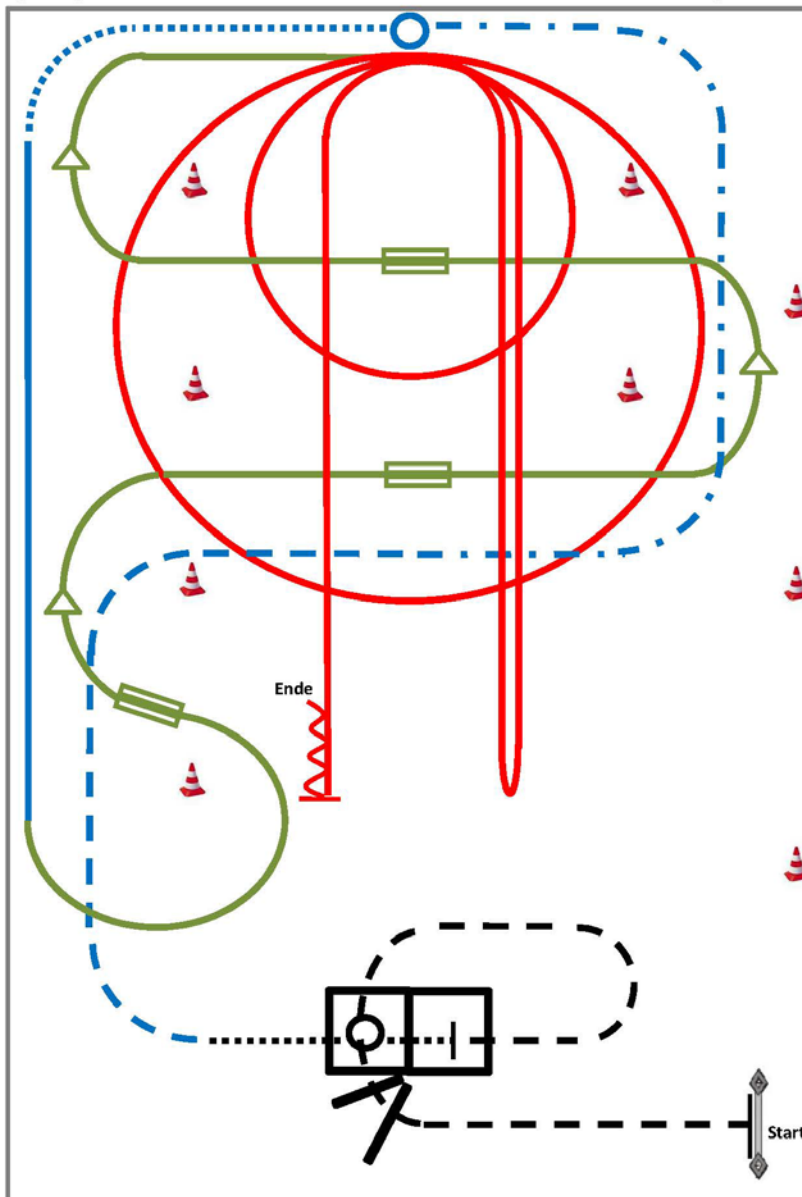

- 1) rope gate over pole (TH)
- 2) jog over, jog in, stop (TH)
- 3) walk in, 360° turn either way, walk out (TH)
- 4) trot, extended trot, stop (RR)
- 5) turn 360° (each direction either way first) (RR)
- 6) walk, lope left lead (RR)
- 7) Galoppwechsel auf der Linie (WR)
- 8) Galoppwechsel mit Seitenwechsel (WR)
- 9) Galoppwechsel mit Seitenwechsel (WR)
- 10) 2 Zirkel Galopp (rechts), 1. groß und schnell, 2. klein und langsam (RN)
- 11) Rechtsgalopp, run down entlang der langen Seite, sliding stop mind. 6m von der Bande entfernt hinter dem Mittelmarker, rollback links, kein Verharren (RN)
- 12) Galopp (links) auf dem Zirkel, der nicht geschlossen wird, run down entlang der langen Seite, sliding stop mind. 6m von der Bande entfernt hinter dem Mittelmarker, Rückwärtsrichten mind. 3m, verharren. (RN)

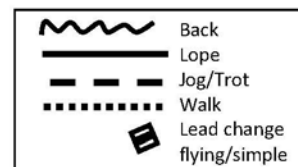

Sonntag, 05.05.19



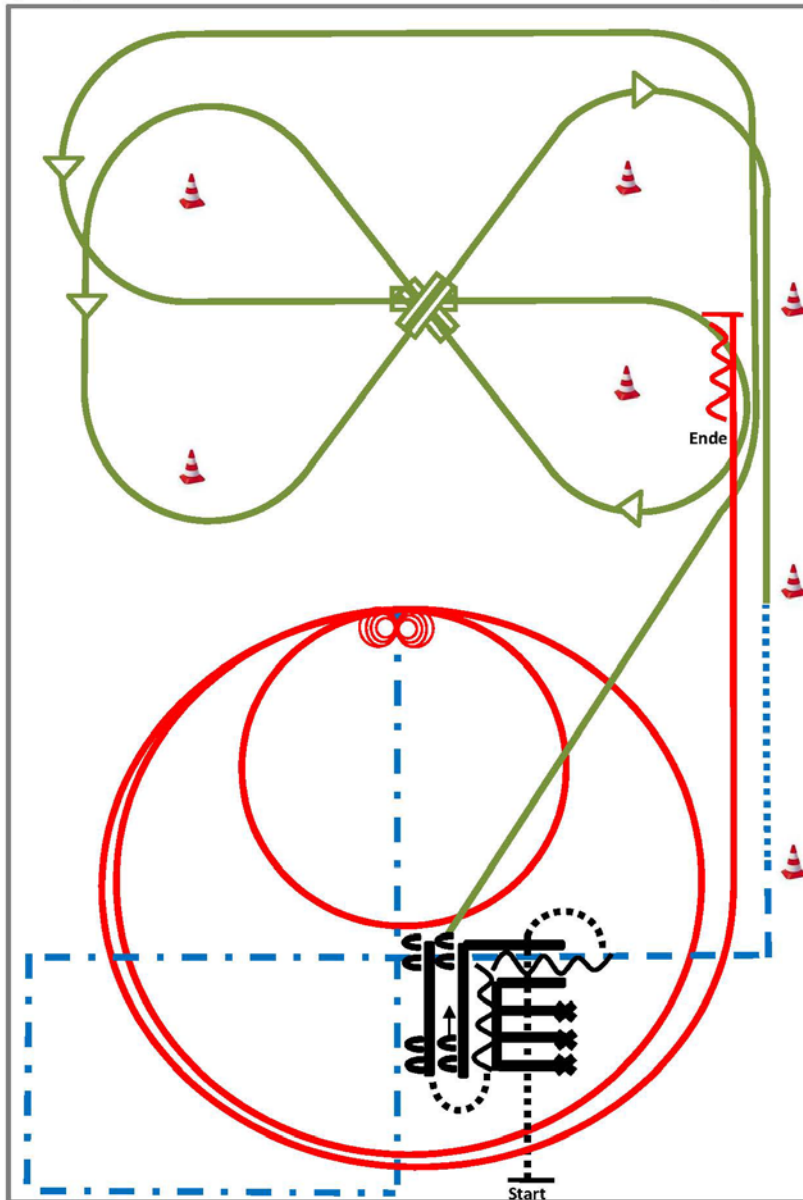

Superhorse sen  
 LK 1/2 A SUHO sen

**Pattern SUHO 2018 #8:**  
**(Empfohlen für Hallen oder Plätze ab 20x40m)**

  
 Erste Westernreiter Union  
 Deutschland e.V.  
 12/2017



- 1) walk over (TH)
- 2) backup (TH)
- 3) sidepass right (TH)
- 4) Galoppwechsel mit Seitenwechsel (WR)
- 5) Galoppwechsel mit Seitenwechsel (WR)
- 6) Galoppwechsel mit Seitenwechsel (WR)
- 7) walk, trot (RR)
- 8) trot over (RR)
- 9) extended trot corners, stop (RR)
- 10) 4 spins rechts, 4 ¼ spins links (RN)
- 11) 2 Zirkel Galopp (links), 1. klein und langsam, 2. groß und schnell (RN)
- 12) Galopp (links) auf dem Zirkel, der nicht geschlossen wird, run down entlang der langen Seite, sliding stop hinter dem Mittelmarker, Rückwärtsrichten mind. 3m, verharren. (RN)

	Back
	Lope
	Jog/Trot
	Walk
	Lead change flying/simple



Sonntag, 05.05.19



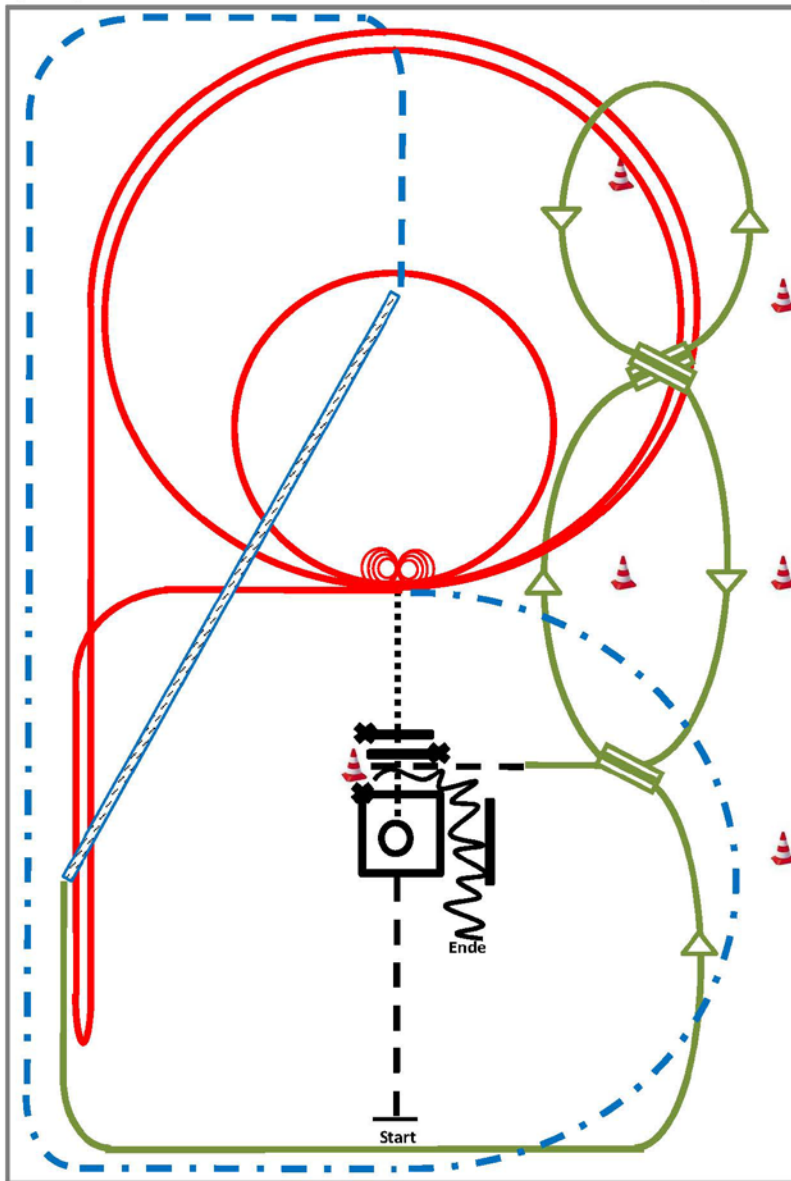

Superhorse sen  
 LK 2/1 A-Q SUHO sen

**Pattern SUHO 2018 #2:**  
**(Empfohlen für Hallen oder Plätze ab 20x40m)**

  
 12/2017

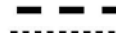

- 1) jog, jog in, 360° turn either way (TH)
- 2) walk out and walk over (TH)
- 3) 4 spins links, 4 1/4 spins rechts (RN)
- 4) 2 Zirkel Galopp (links), 1 groß und schnell, 2.klein und langsam (RN)
- 5) Galopp (links) auf dem Zirkel, der nicht geschlossen wird, run down entlang der langen Seite, sliding stop mind.  
6m von der Bande entfernt hinter dem Mittelmarker, rollback rechts, kein Verharren lope bis X. (RN),
- 6) extended trot (RR)
- 7) trot corners (RR)
- 8) two track rechts (RR)
- 9) Galoppwechsel auf der Linie (WR)
- 10) Galoppwechsel auf der Linie (WR)
- 11) Galoppwechsel auf der Linie (WR)
- 12) jog in, backup (TH)

	Back
	Lope
	Jog/Trot
	Walk
	Lead change flying/simple



Sonntag, 05.05.19

Ranch Riding  
 LK 2/1 B-Q RR

Stand 12/2017

Pattern RR #4: LK 1/2 A/B jun. Quali  
 Arenagröße: mind. 20x40m

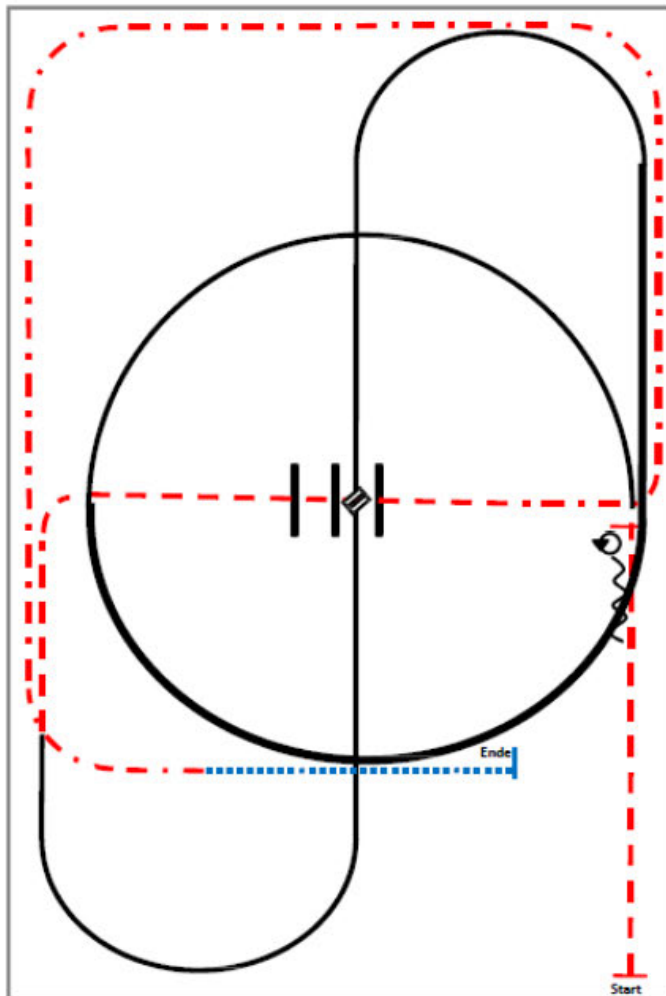

- 1) Trot.
- 2) Stop, 180° turn seach direction either way first.
- 3) Back.
- 4) Lope left lead.
- 5) Extended lope, lope.
- 6) Leadchange.
- 7) Lope right lead.
- 8) Trot, trot over.
- 9) Extended trot.
- 10) Walk, stop.

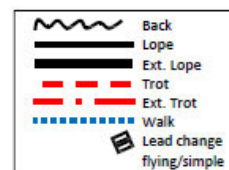

Sonntag, 05.05.19

Q LK 2/1 B-Q RN

§ 7834 Reining-Pattern 10

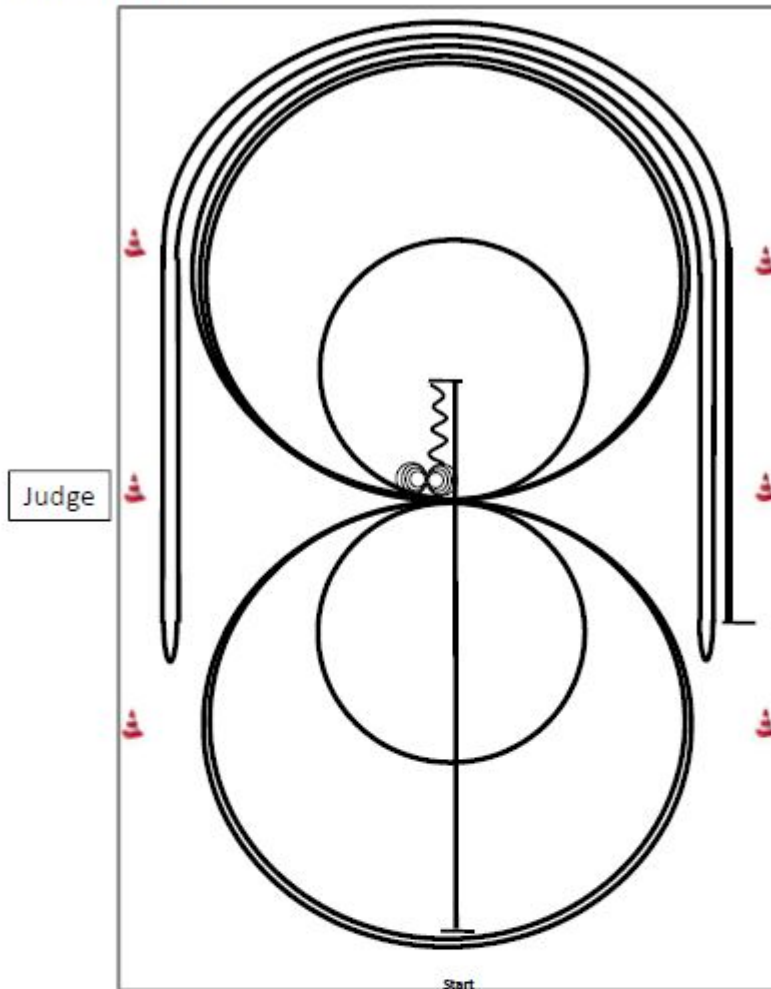

- 1) Run down auf der Mittellinie, sliding stop hinter dem **Mittelmaler**, Rückwärtsrichten bis zur Mitte der Bahn oder mind. 3m, verharren.
- 2) 4 Spins **rechts**, verharren.
- 3) 4¼ Spins **links**, verharren.
- 4) 3 Zirkel Galopp (**rechts**), 1.+2.groß und schnell, **3.klein** und langsam, Galoppwechsel bei X.
- 5) 3 Zirkel Galopp (**links**), **1.klein** und langsam, 2.+3.groß und schnell, Galoppwechsel bei X.
- 6) Galopp (**rechts**) auf dem Zirkel, der nicht geschlossen wird, run down entlang der langen Seite, sliding stop mind. 6m von der Bande entfernt hinter dem **Mittelmaler**, rollback **links**, kein Verharren.
- 7) Galopp (**links**) auf dem Zirkel, der nicht geschlossen wird, run down entlang der langen Seite, sliding stop mind. 6m von der Bande entfernt hinter dem **Mittelmaler**, rollback **rechts**, kein Verharren.
- 8) Galopp (**rechts**) auf dem Zirkel, der nicht geschlossen wird, run down entlang der langen Seite, sliding stop mind. 6m von der Bande entfernt hinter dem **Mittelmaler**, verharren.

Der Reiter muss das Kopfstück zur Gebisskontrolle vor dem Richter abnehmen.

Sonntag, 05.05.19

Western Riding sen





LK 1/2 WR sen

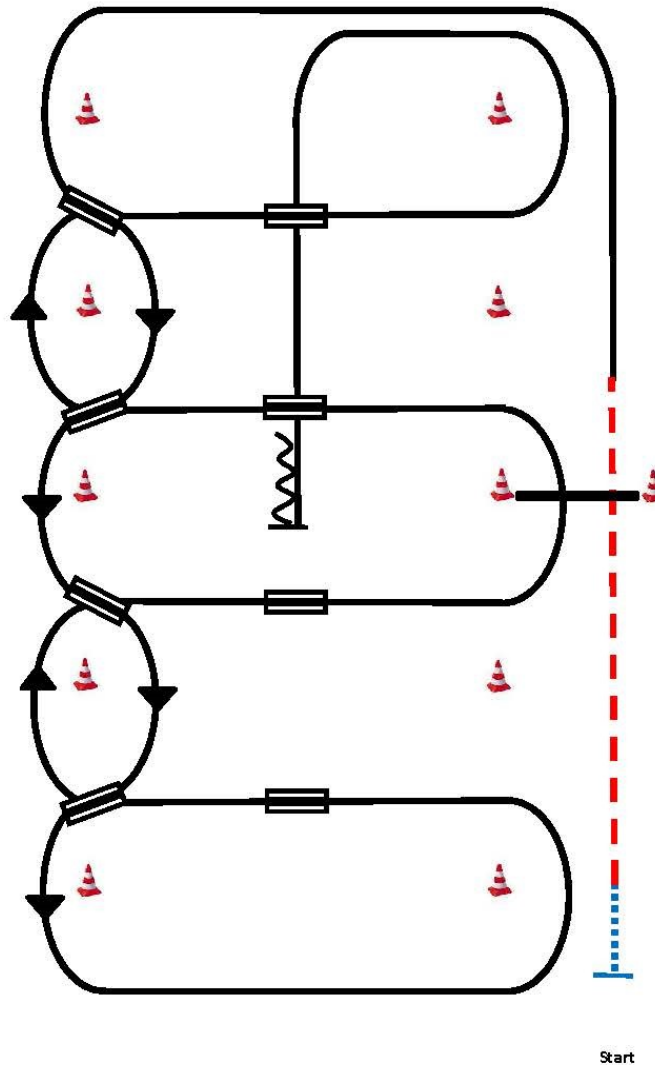

§7602 Western Riding-Pattern 1



- 1) Schritt zum ersten Marker, Übergang zum Trab, Trab über die Stange.
- 2) Übergang zum Linksgalopp innerhalb von 9m nach der Stange, Galopp an der kurzen Seite.
- 3) 1.Galoppwechsel auf der Linie.
- 4) 2.Galoppwechsel auf der Linie.
- 5) 3.Galoppwechsel auf der Linie.
- 6) 4.Galoppwechsel auf der Linie, Galopp an der kurzen Seite.
- 7) 1.Galoppwechsel mit Seitenwechsel.
- 8) 2.Galoppwechsel mit Seitenwechsel.
- 9) Galopp über die Stange.
- 10) 3.Galoppwechsel mit Seitenwechsel.
- 11) 4.Galoppwechsel mit Seitenwechsel.
- 12) Mitte der kurzen Seite abwenden, stop auf Höhe des Mittelmarkers, Rückwärtsrichten mind. 3m.

	Rückwärts
	Galopp
	Trab
	Schritt
	Wechselzone

Sonntag, 05.05.19

Western Riding sen  
 Q LK 2/1 A sen Western Riding



§ 7605 Western Riding-Pattern 4

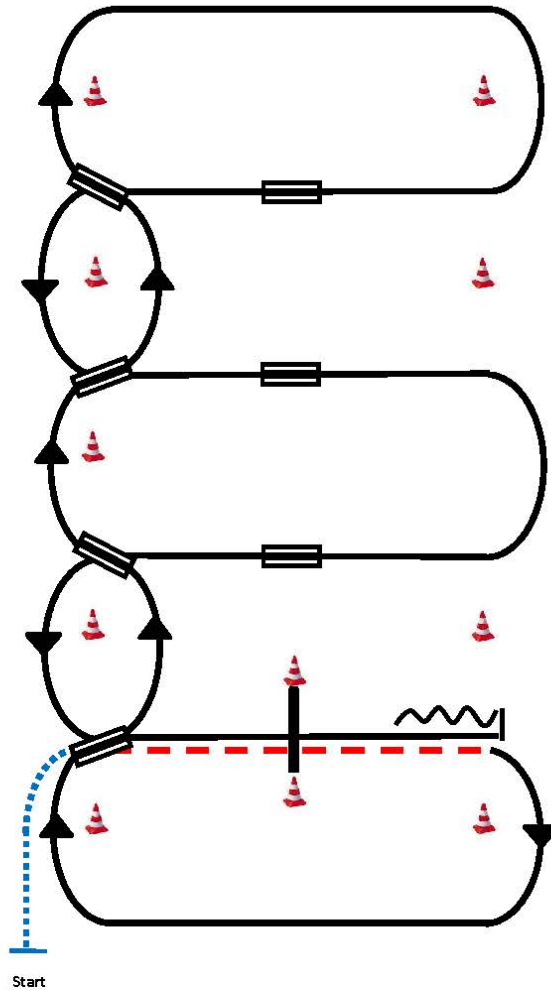

- 1) Schritt, Übergang zum Trab zwischen den ersten beiden Markern, Trab über die Stange.
- 2) Übergang zum Rechtsgalopp zwischen den Markern, Galopp an der kurzen Seite.
- 3) 1. Galoppwechsel auf der Linie.
- 4) 2. Galoppwechsel auf der Linie.
- 5) 3. Galoppwechsel auf der Linie.
- 6) 4. Galoppwechsel auf der Linie.
- 7) 1. Galoppwechsel mit Seitenwechsel.
- 8) 2. Galoppwechsel mit Seitenwechsel.
- 9) 3. Galoppwechsel mit Seitenwechsel.
- 10) Galopp über die Stange.
- 12) Stop zwischen den Markern, Rückwärtsrichten mind. 3m.

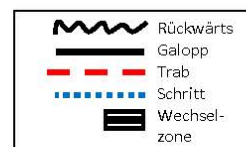

Sonntag, 05.05.19

Reining
   
 LK 4 A/B RN



§7842 Reining-Pattern 14 (nur für LK 4)

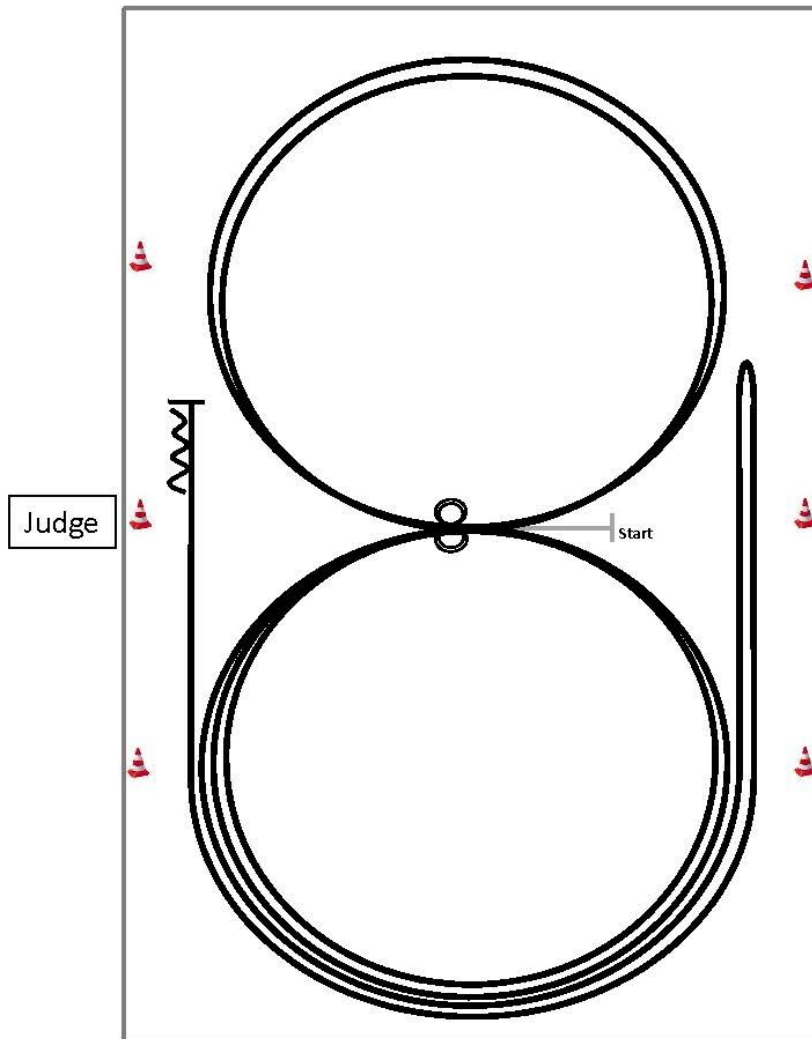

Im Schritt oder Trab zur Mitte der Bahn. Beginn der Aufgabe aus dem Schritt oder aus dem Stand.

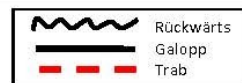

- 1) 2 Zirkel Galopp (**links**), stop bei X, Verharren.
- 2) 2 Spins **links**, verharren.
- 3) 2 Zirkel Galopp (**rechts**), stop bei X, Verharren.
- 4) 2 Spins **rechts**, verharren.
- 5) Galopp (**links**) auf dem Zirkel, der nicht geschlossen wird, run down entlang der langen Seite, stop mind. 6m von der Bande entfernt hinter dem **Mittelmarker**, rollback **rechts**, kein Verharren.
- 6) Galopp (**rechts**) auf dem Zirkel, der nicht geschlossen wird, run down entlang der langen Seite, stop mind. 6m von der Bande entfernt hinter dem **Mittelmarker**, Rückwärtsrichten mind. 3m, verharren.

Der Reiter muss das Kopfstück zur Gebisskontrolle vor dem Richter abnehmen.

Sonntag, 05.05.19

Reining  
 LK 3 A/B RN

§ 7830 Reining-Pattern 6

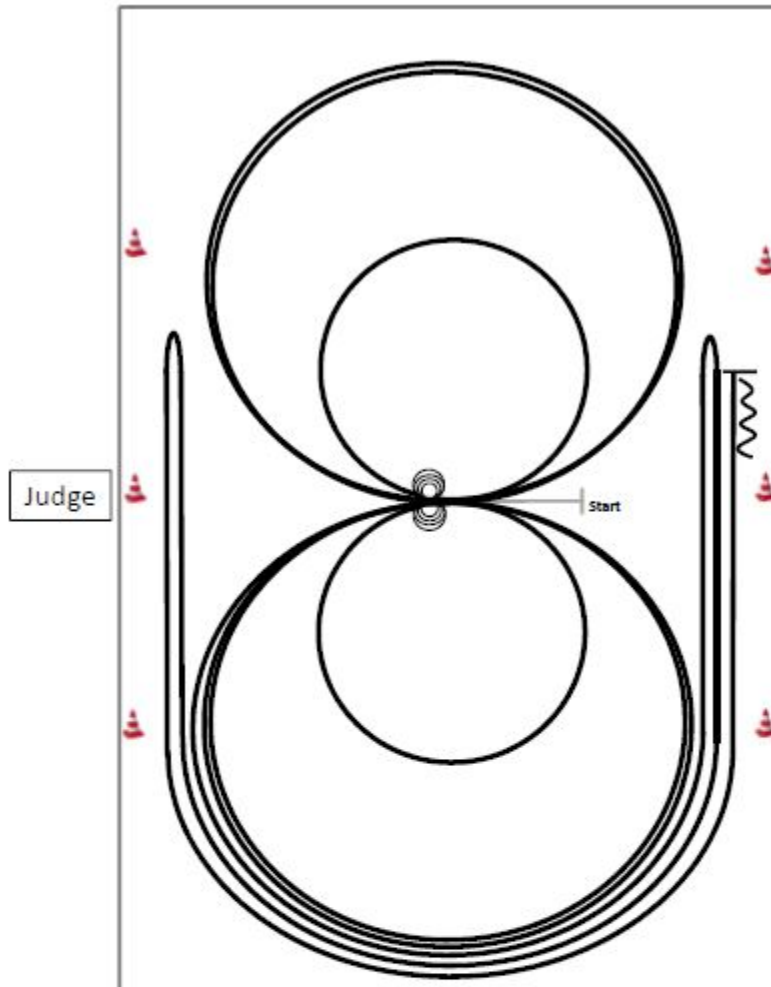

Im Schritt oder Trab zur Mitte der Bahn.  
 Beginn der Aufgabe aus dem Schritt oder aus dem Stand.

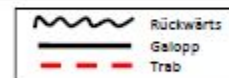

- 1) 4 Spins **rechts**, verharren.
- 2) 4 Spins **links**, verharren.
- 3) 3 Zirkel Galopp (**links**), 1.+2.groß und schnell, **3.klein** und langsam, Galoppwechsel bei X.
- 4) 3 Zirkel Galopp (**rechts**), 1.+2.groß und schnell, **3.klein** und langsam, Galoppwechsel bei X.
- 5) Galopp (**links**) auf dem Zirkel, der nicht geschlossen wird, run down entlang der langen Seite, sliding stop mind. 6m von der Bande entfernt hinter dem **Mittelmarker**, rollback **rechts**, kein Verharren.
- 6) Galopp (**rechts**) auf dem Zirkel, der nicht geschlossen wird, run down entlang der langen Seite, sliding stop mind. 6m von der Bande entfernt hinter dem **Mittelmarker**, rollback **links**, kein Verharren.
- 7) Galopp (**links**) auf dem Zirkel, der nicht geschlossen wird, run down entlang der langen Seite, sliding stop mind. 6m von der Bande entfernt hinter dem **Mittelmarker**, Rückwärtsrichten mind. 3m, verharren.

Der Reiter muss das Kopfstück zur Gebisskontrolle vor dem Richter abnehmen.