

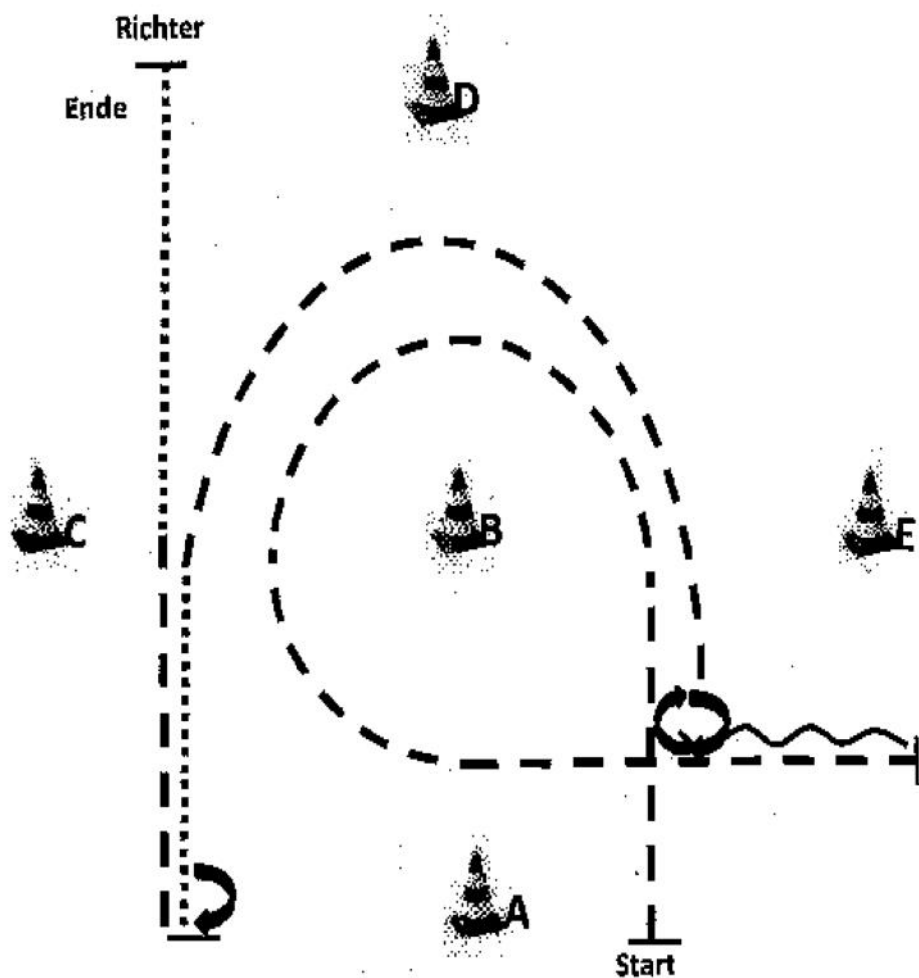



SSH LK 1-3





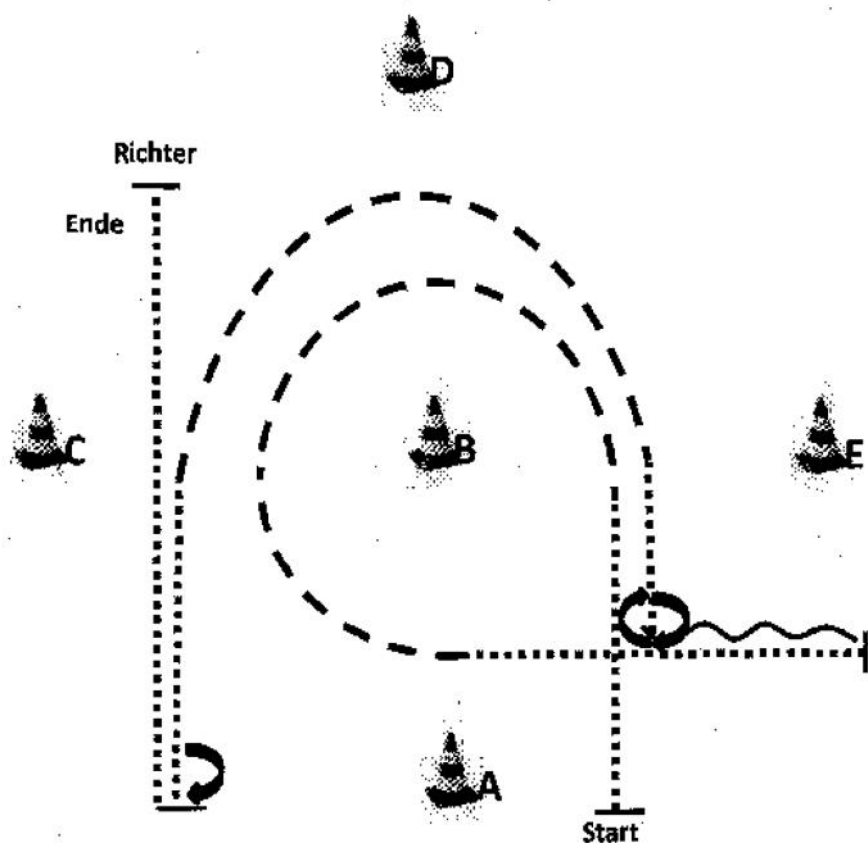

1. Aus dem Stand bei A Jog um B bis E, Stop
2. Back, HHW 270 re.
3. Jog um B, zwischen C und B Walk, Höhe A, Stop, HHW 180 (re),
4. Jog, Höhe C Walk bis zum Richter
5. Set up
(beliebig abwenden) Im Jog zur warm up area

	Back
	Jog
	Ext. Jog
	Walk

SSH LK 4-5



1. Aus dem Stand bei A Walk bis B, Jog um B, Zw. A und B Walk bis E, Stop
2. Back, HHW 270 re.
3. Jog um B, zwischen C und B walk, Höhe A, Stop,
4. HHW 180 (re), Walk bis zum Richter
5. Set up
(beliebig abwenden) Im Jog zur warm up area

	Back
	Jog
	Ext. Jog
	Walk

WHS LK 1-2

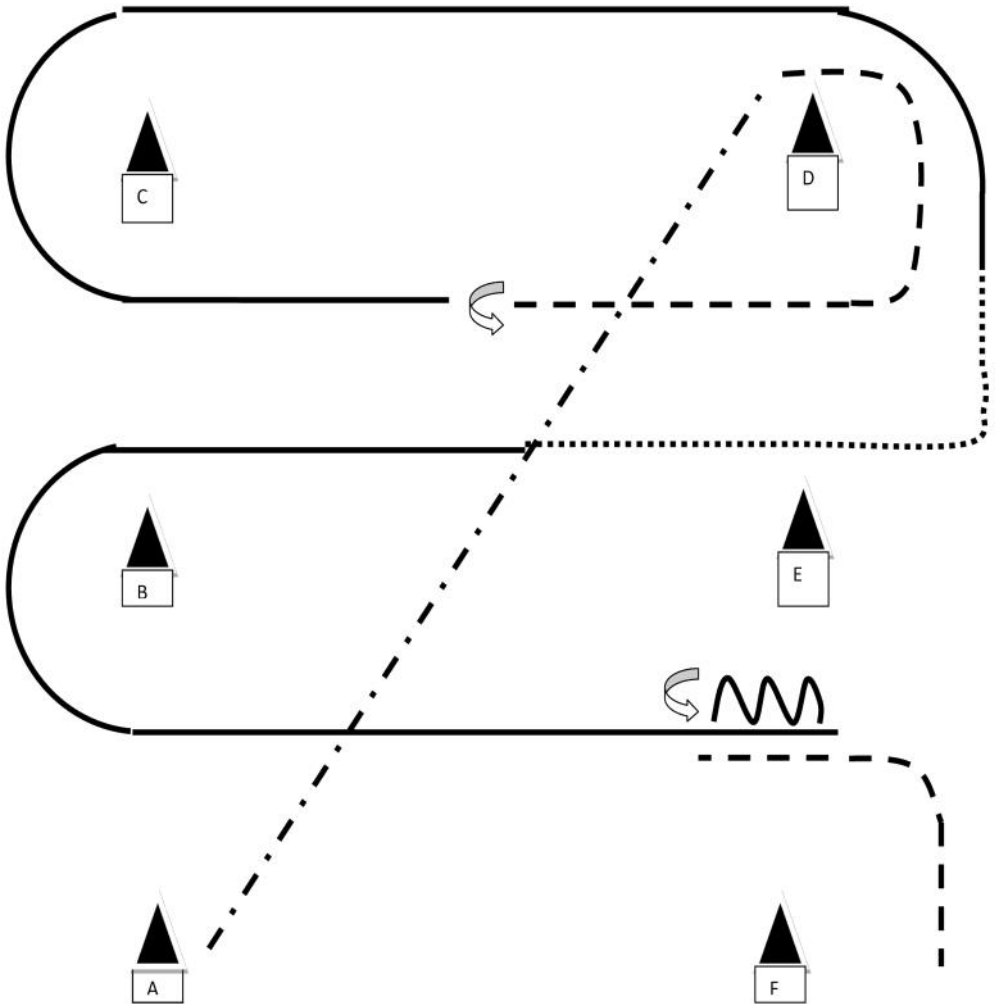



Bei A aus dem Stand Extended Jog bis D
 Um D Jog bis zwischen C und D
 Stop, 360° HHW rechts
 Lope right um C und D
 Zwischen D und E Walk
 Zwischen E und B Lope left, um B bis E
 Stop, Pferdelänge Back, 360° HHW links
 Jog bis F, Stop

Walk
Jog	- - - -
Lope	————
Ext. Jog	- · - ·
Back	~~~~~
HHW	

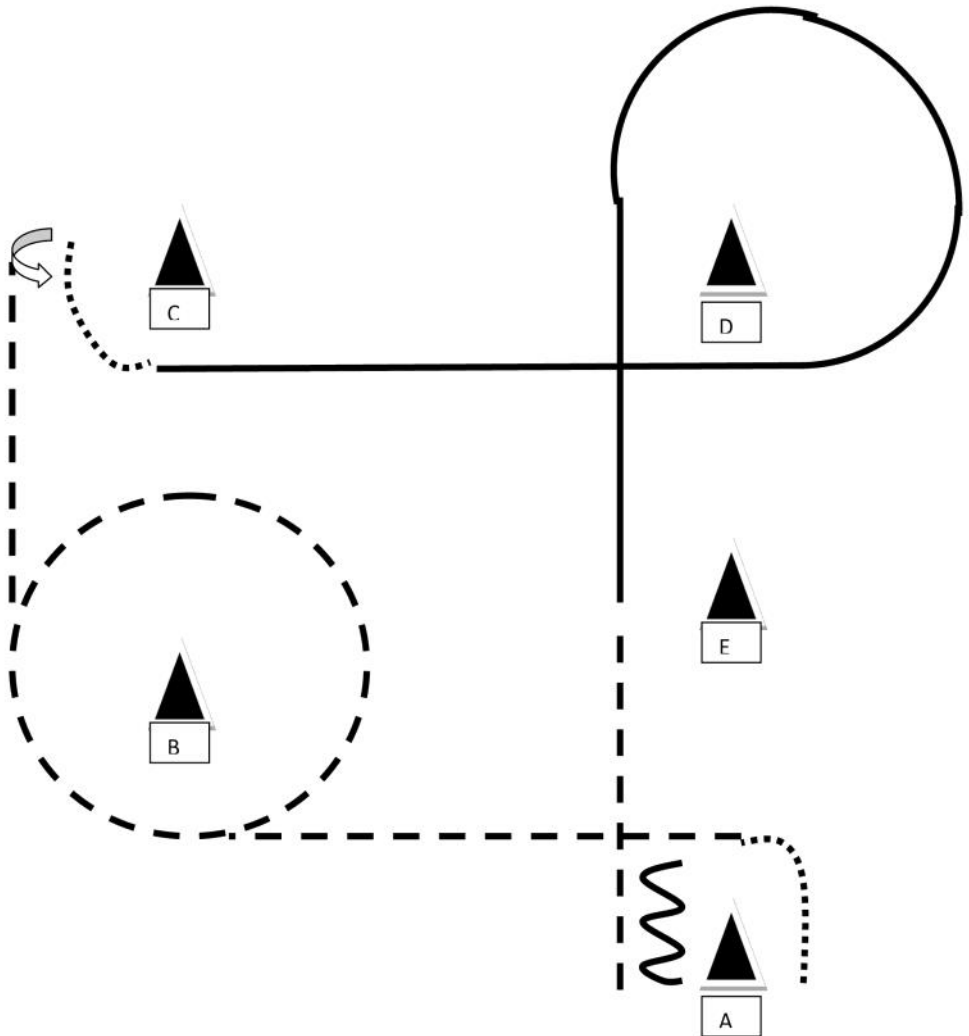
WHS LK 3



Bei A aus dem Stand Walk , dann Jog, Jogvolte um B
Bei C Stop, HHW 180°(Opt. Li oder Re)
Kurz Walk, Lope left um D bis E
Jog bis A
Stop, Pferdelänge Back

Walk
Jog	- - - -
Lope	————
Back	
HHW	

WHS LK 4-5B - LK 5A

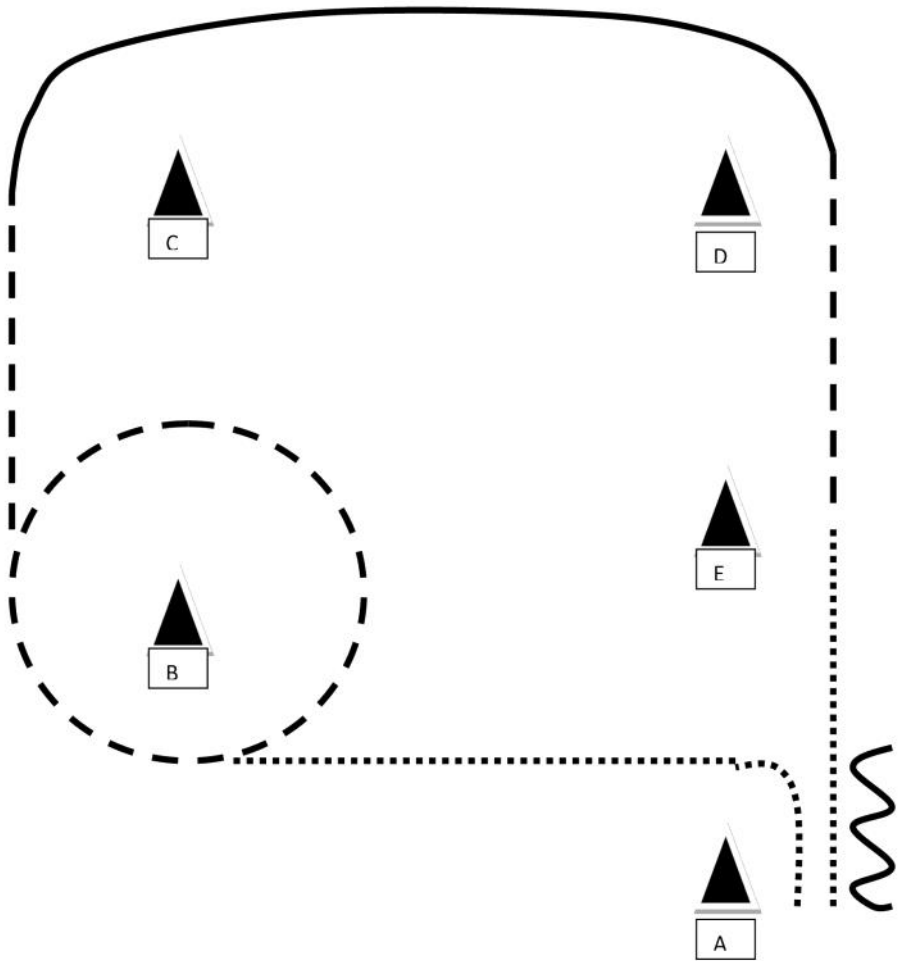

Bei A aus dem Stand Walk bis B
Jogvolte um B
Bei C Lope bis D
Jog bis E
Walk bis A
Stop, 1 Pferdelänge Back

Walk ———
Jog ———
Lope ———
Back 

WHS LK 4A - GH - Ü45

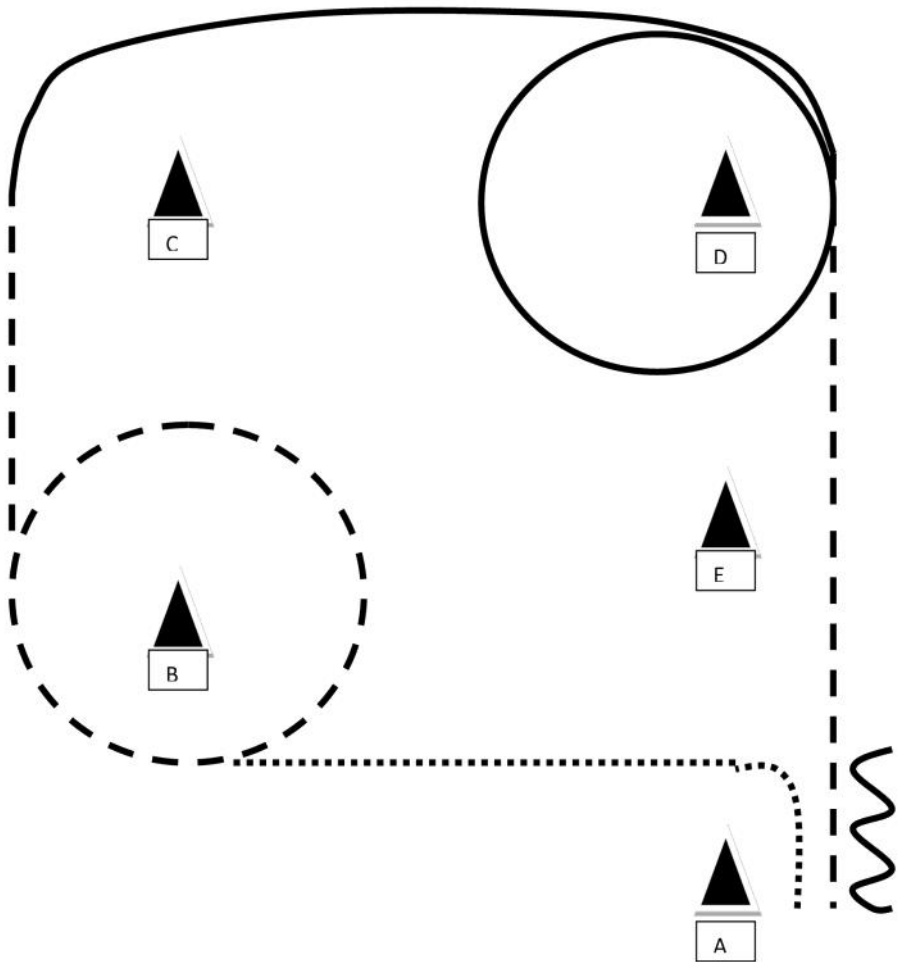

Bei A aus dem Stand Walk bis B
Jogvolte um B
Bei C Lope, um D
Danach Jog bis A
Stop, 1 Pferdelänge Back

Walk ———
Jog ———
Lope ———
Back 

WHS Walk Trot

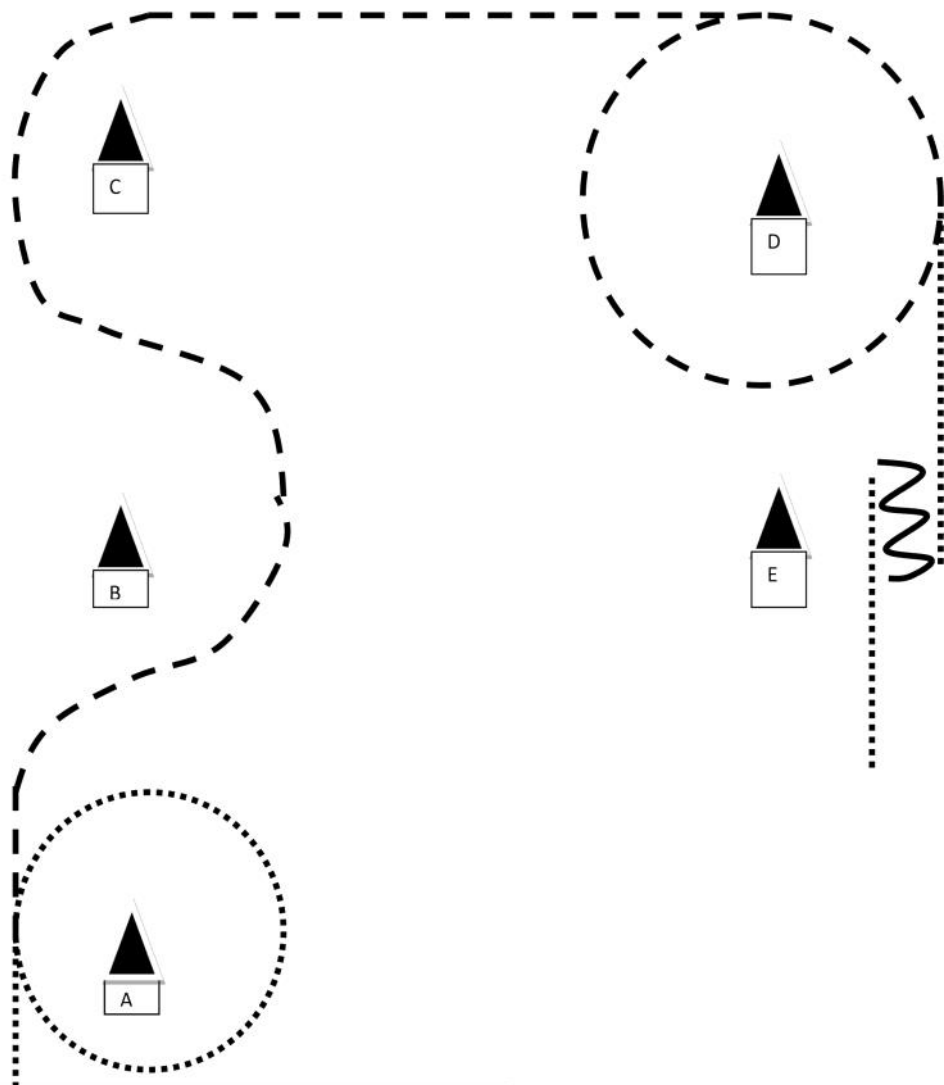

Bei A aus dem Stand Schritt, eine Volte um A
Danach antraben, Slalom um B un C
Trabvolte um D
Im Schritt bis E
Anhalten, eine Pferdelänge Rückwärts
Im Schritt zurück zum Warm Up Bereich

Walk
Jog	- - - -
Back	~~~~~

HD 1-2-1

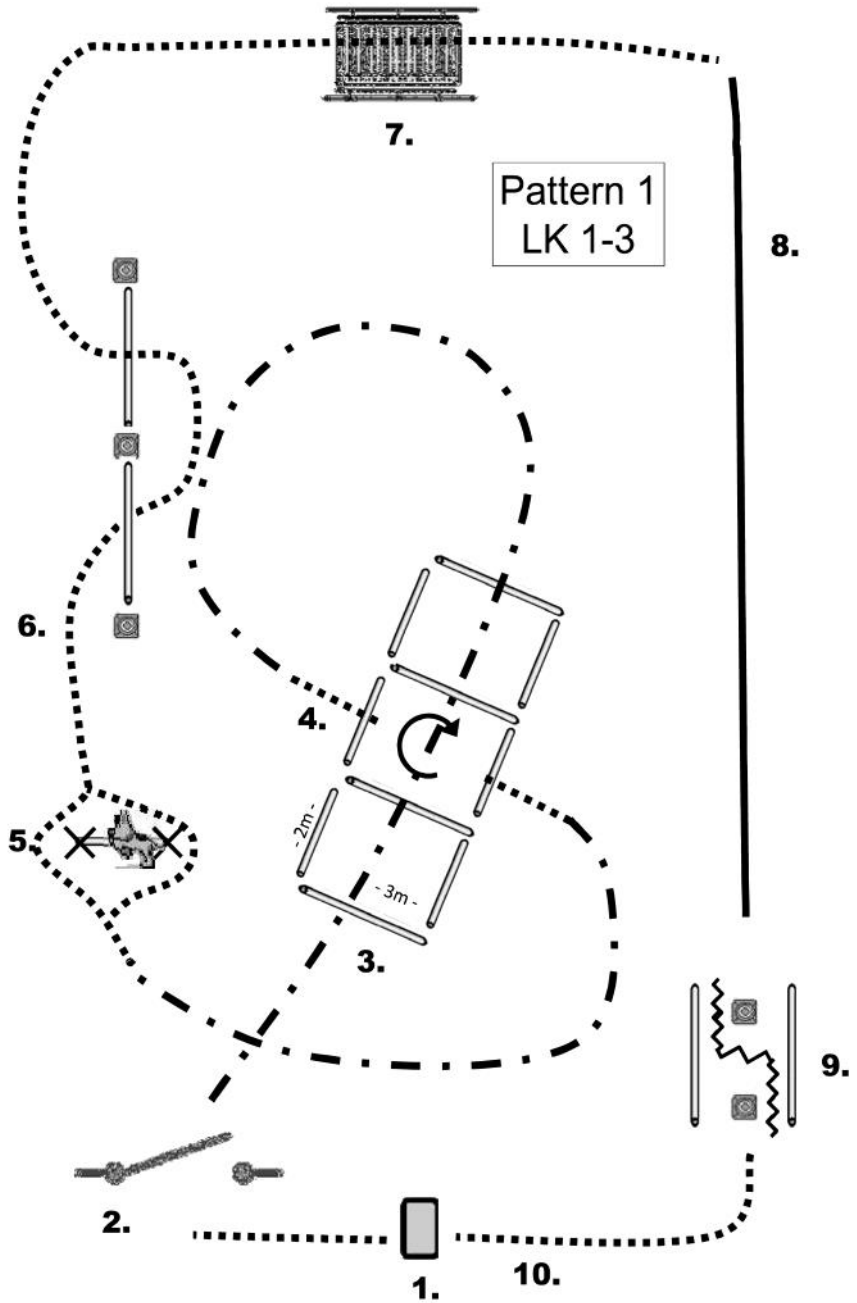

HD 1-2-2

Pattern 1
LK 1-3

1. Einreiten, Hund an ableinen , Leine auf die Tonne oder wenn keine Tonne vorhanden auf den Boden bei Pylone legen, Walk, Hund bei Fuß
2. Tor, Hund ablegen, Tor öffnen, Durchreiten und Anlehnen des Tores. Nochmaliges Öffnen des Tores, Hund nachkommen lassen, Hund darf stehen und ausweichen, Tor Schließen, Jog, Hund bei Fuß
3. Jog over, Hund bei Fuß
4. Walk in Box, Stop, Hund in Box daneben (jeweilige bei Fußseite) ablegen, 360° Drehung nach rechts, Walk out mit Hund bei Fuß, Jog, Hund bei Fuß
5. Walk, Hund über den Sprung, Reiter daneben vorbei.
6. Walk, Slalom und walk over, Hund bei Fuß
7. Hund über die Brücke vorausschicken, Reiter folgt direkt, nach der Brücke Hund bei Fuß
8. Lope, Hund bei Fuß, Stop
9. Hund ablegen, Back up, Hund abrufen, Walk zur Tonne bzw. Pylone
10. Stop an der Tonne bzw. Pylone, Absteigen, Hund anleinen, Pferd und Hund rausführen

LOBEN ;-)

HD 3-5-1

Pattern 1
LK 4-5

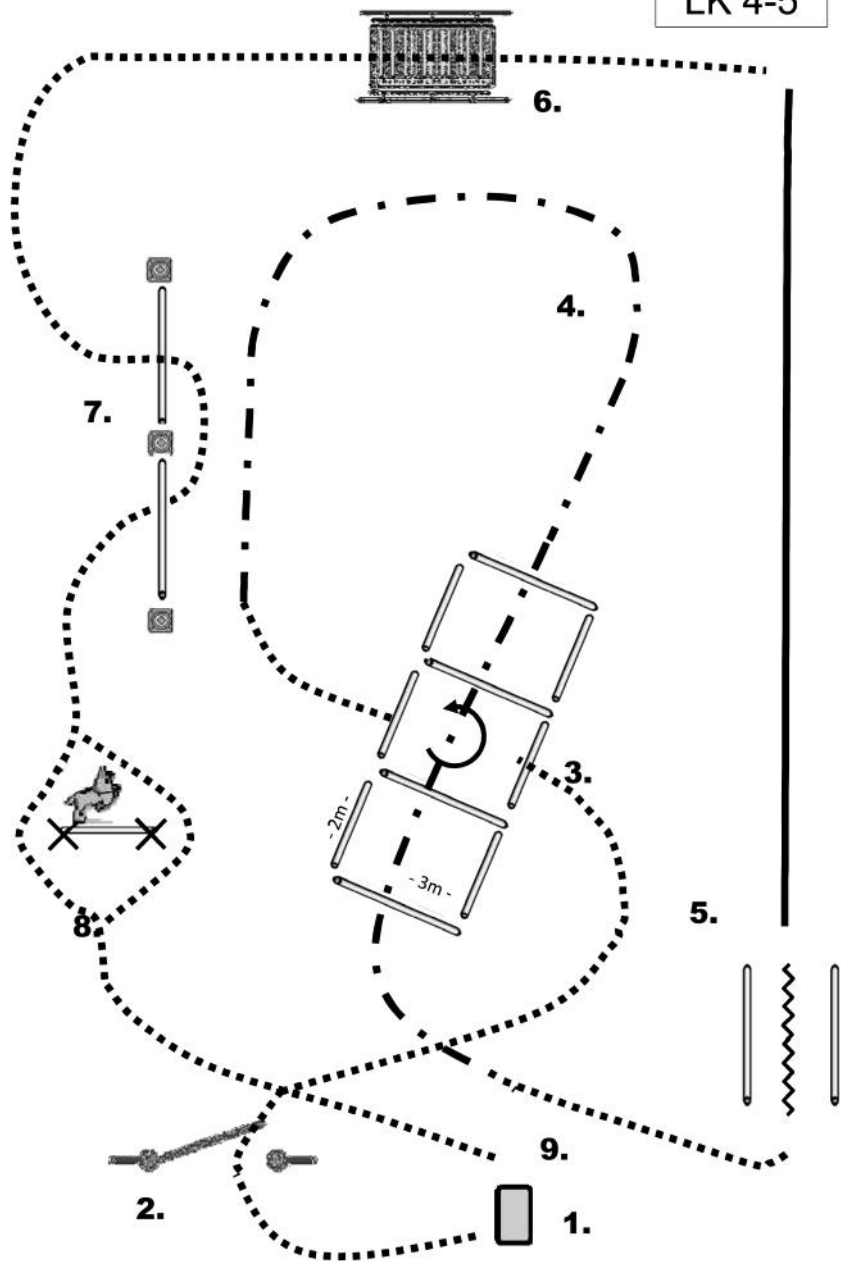

HD 3-5-2

Pattern 1 LK 4-5



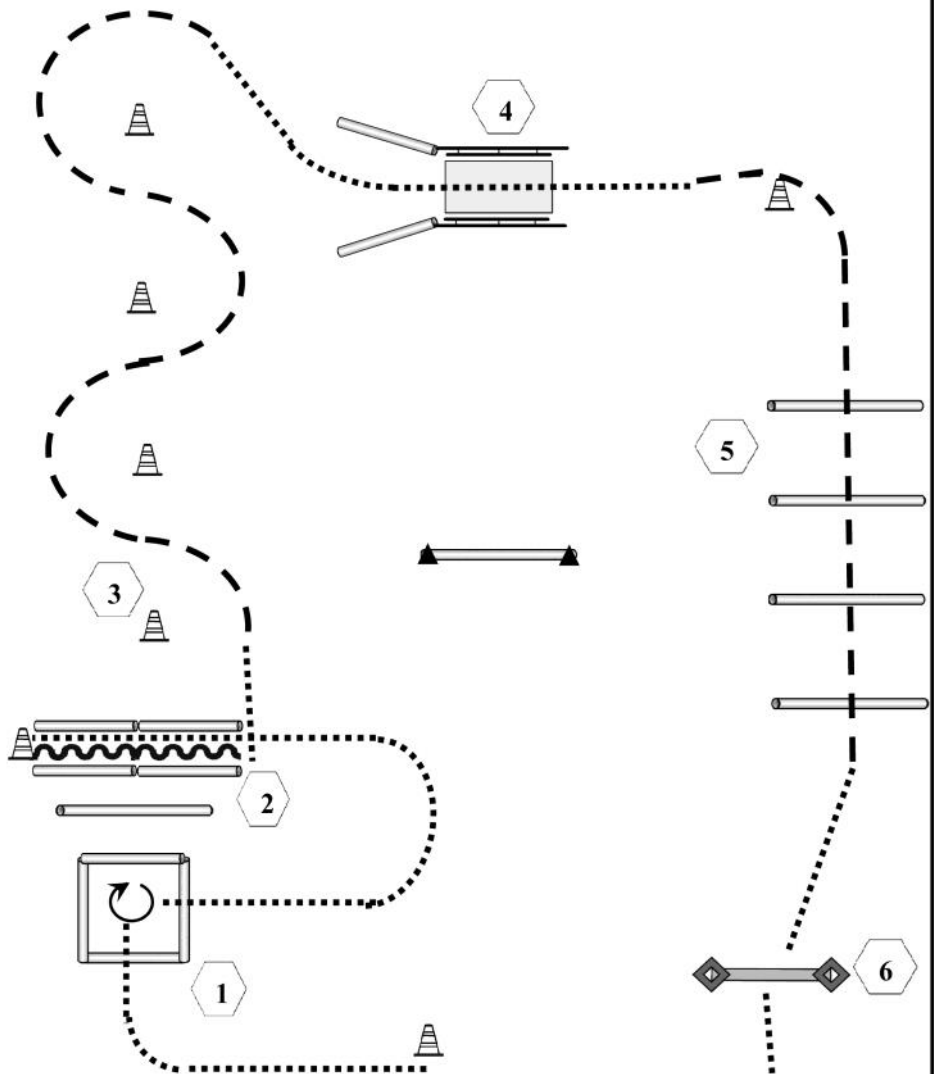

1. Einreiten, Hund an ableinen , Leine auf die Tonne oder wenn keine Tonne vorhanden auf den Boden bei Pylone legen, Walk, Hund bei Fuß
2. Tor, Hund ablegen, Tor öffnen, Durchreiten und Anlehnen des Tores. Nochmaliges Öffnen des Tores, Hund nachkommen lassen, Hund darf stehen und ausweichen, Tor Schließen, Walk, Hund bei Fuß
3. Walk in Box, Stop, Hund in Box daneben (jeweilige bei Fußseite) ablegen, 360° Drehung nach links, Walk out mit Hund bei Fuß, Jog, Hund bei Fuß
4. Jog over, Walk, Hund bei Fuß
5. Hund ablegen, Back up, Hund abrufen
6. Lope
7. Vor der Brücke Walk, Hund vor Brücke ablegen, darüber reiten, Stop, Hund abrufen, Hund bei Fuß
8. Walk, Slalom und walk over, Hund bei Fuß
9. Walk, Hund über den Sprung, Reiter daneben vorbei
10. Stop an der Tonne bzw. Pylone, Absteigen, Hund anleinen, Pferd und Hund rausführen

LOBEN ;-)

TH GH + WT + TiH

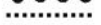

1. Walk, Walk In Box, 90° Drehung rechts, Walk Out
2. Walk In, Back Up
3. Walk, Jog, Jog-Slalom
4. Walk, Brücke
5. Jog, Jog Over
6. Walk, Tor

	Back Up
	Walk
	Jog
	Lope
	Wechsel
	Erhöhung

TH LK 1-2

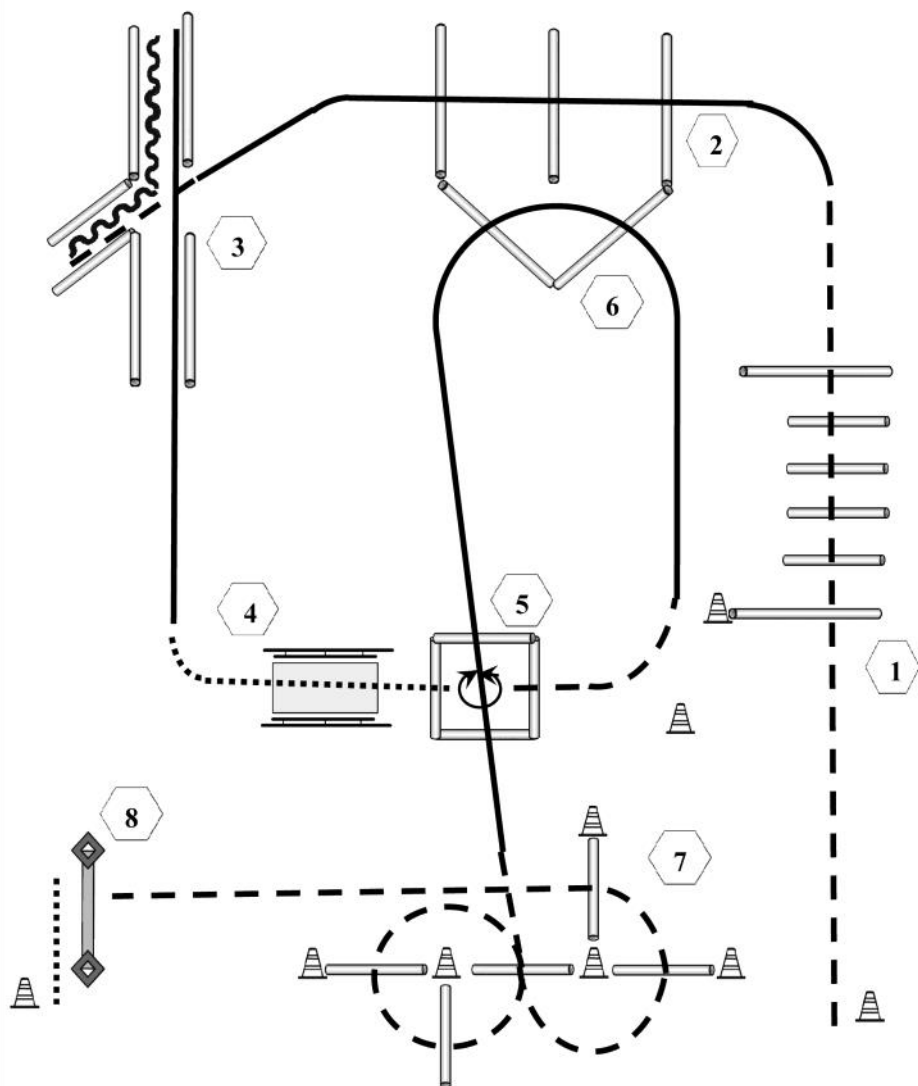





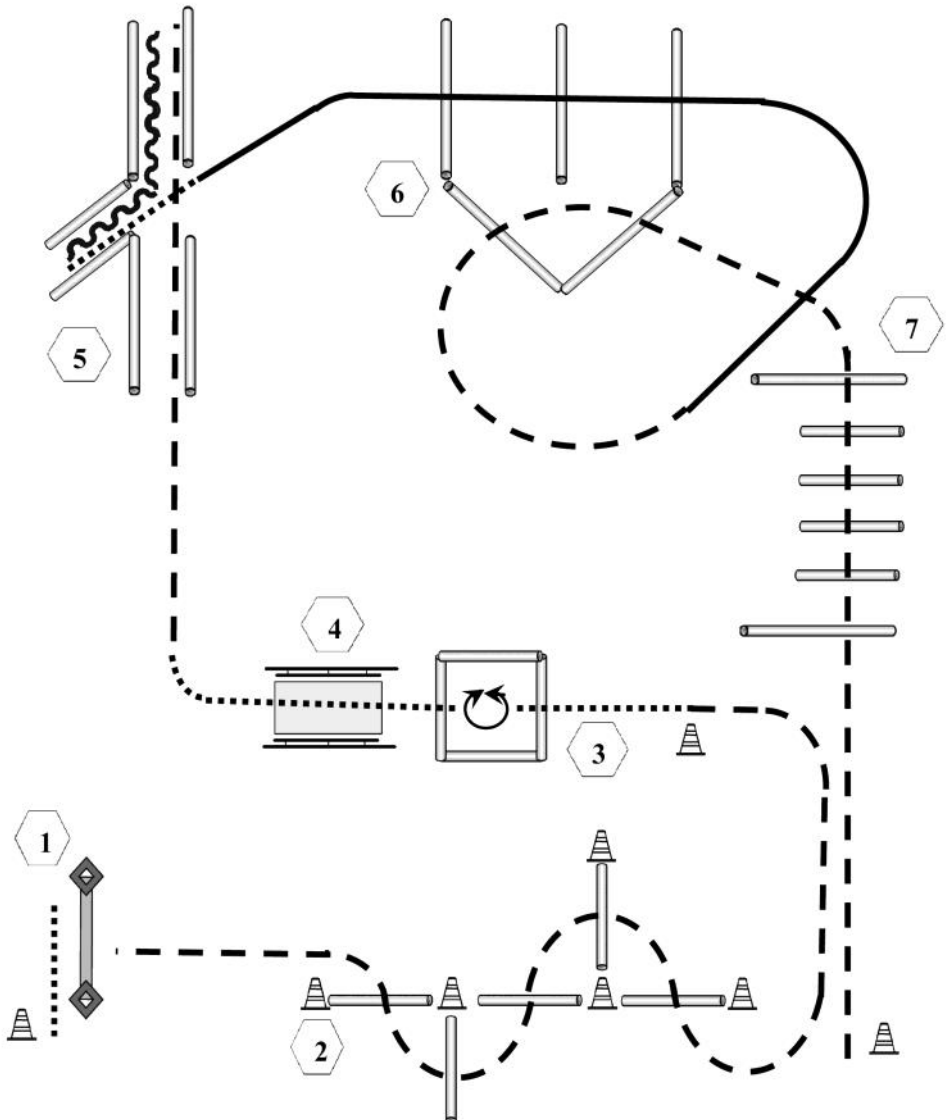

1. Jog, Jog Over
2. Lope, Lope Over
3. Jog, Jog In, Back Up, Lope rechts Out
4. Walk, Brücke
5. Walk In Box, 360° Drehung, Jog Out
6. Lope, Lope Over
7. Jog, Jog Over
8. Tor, Walk

	Back Up
	Walk
	Jog
	Lope
	Wechsel
	Erhöhung

TH LK 3



1. Walk, Tor
2. Jog, Jog Over
3. Walk, Walk In Box, 360 ° Drehung, Walk Out
4. Brücke
5. Jog, Jog In, Back Up, Walk Out
6. Lope, Lope Over, Jog, Jog Over
7. Jog Over

	Back Up
	Walk
	Jog
	Lope
	Wechsel
	Erhöhung

TH LK 4-5B

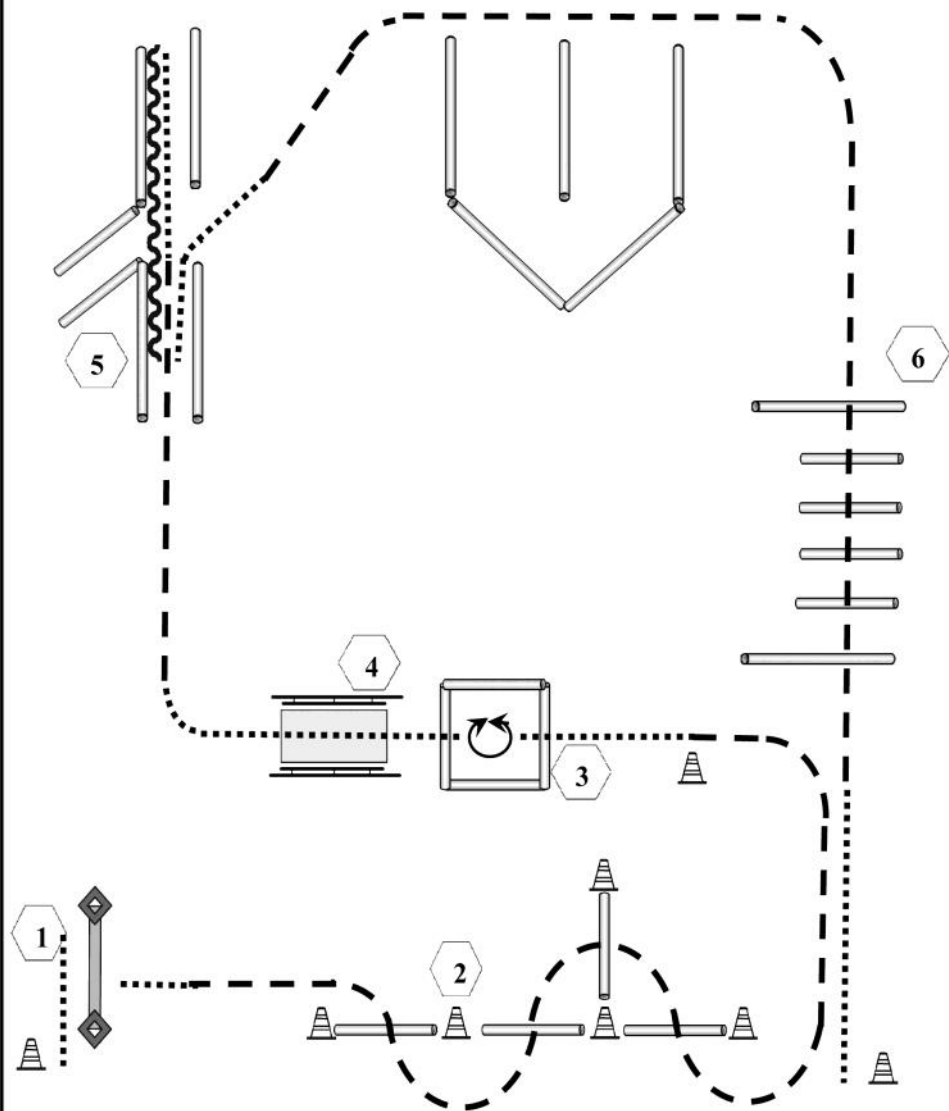





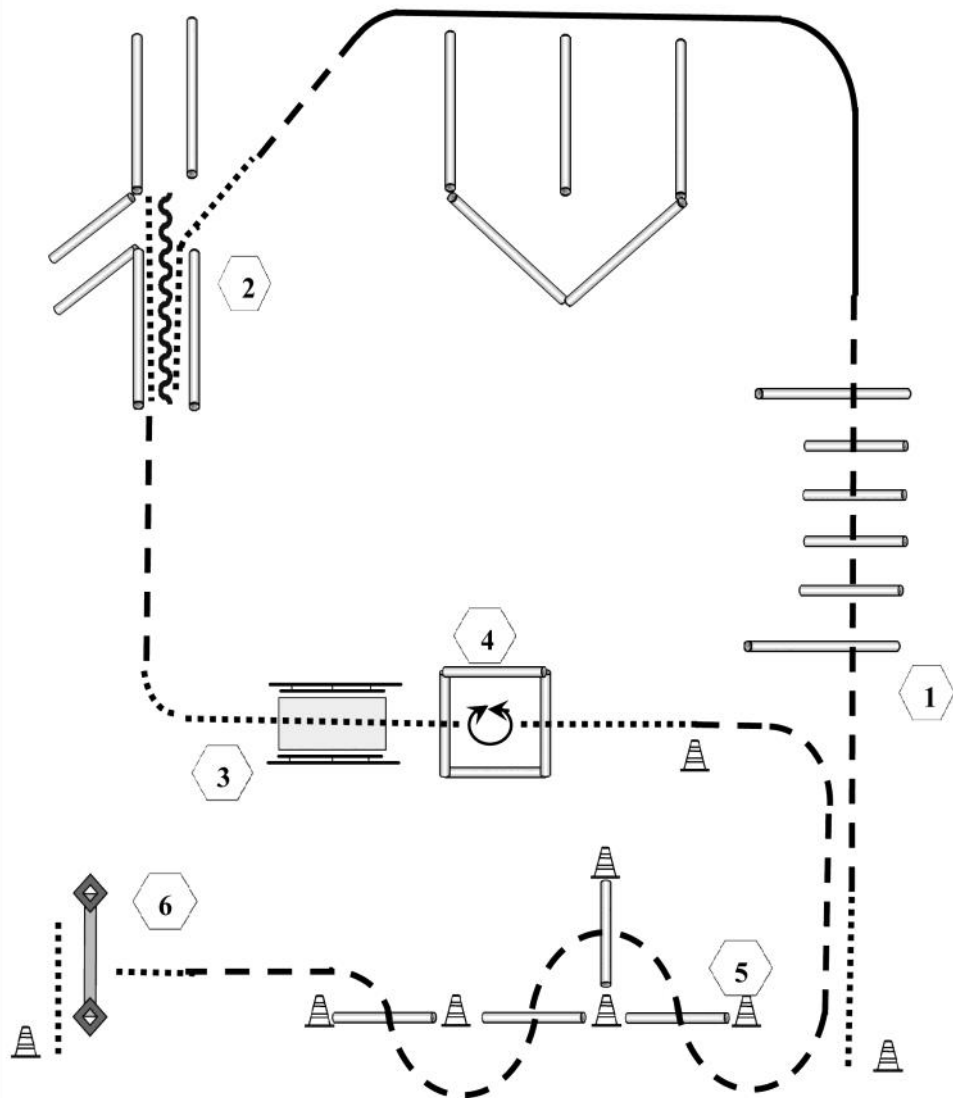

1. Walk, Tor
2. Walk, Jog, Jog Over
3. Walk, Walk In, Box 360° Drehung, Walk Out
4. Brücke
5. Jog, Walk, Back Up, Walk Out
6. Jog, Jog Over, Walk

	Back Up
	Walk
	Jog
	Lope
	Wechsel
	Erhöhung

TH LK 4A + Ü45



1. Jog, Jog Over
2. Lope, Jog, Walk, Walk In, Back Up, Walk Out
3. Jog, Walk, Brücke
4. Box, 360° Drehung, Walk Out
5. Jog, Jog Over
6. Walk, Tor, Walk

- | | |
|---|----------|
|  | Back Up |
|  | Walk |
|  | Jog |
|  | Lope |
|  | Wechsel |
|  | Erhöhung |

RR LK 1-3

Ranch Riding Pattern 4 (Arenagröße mind. 20x40):

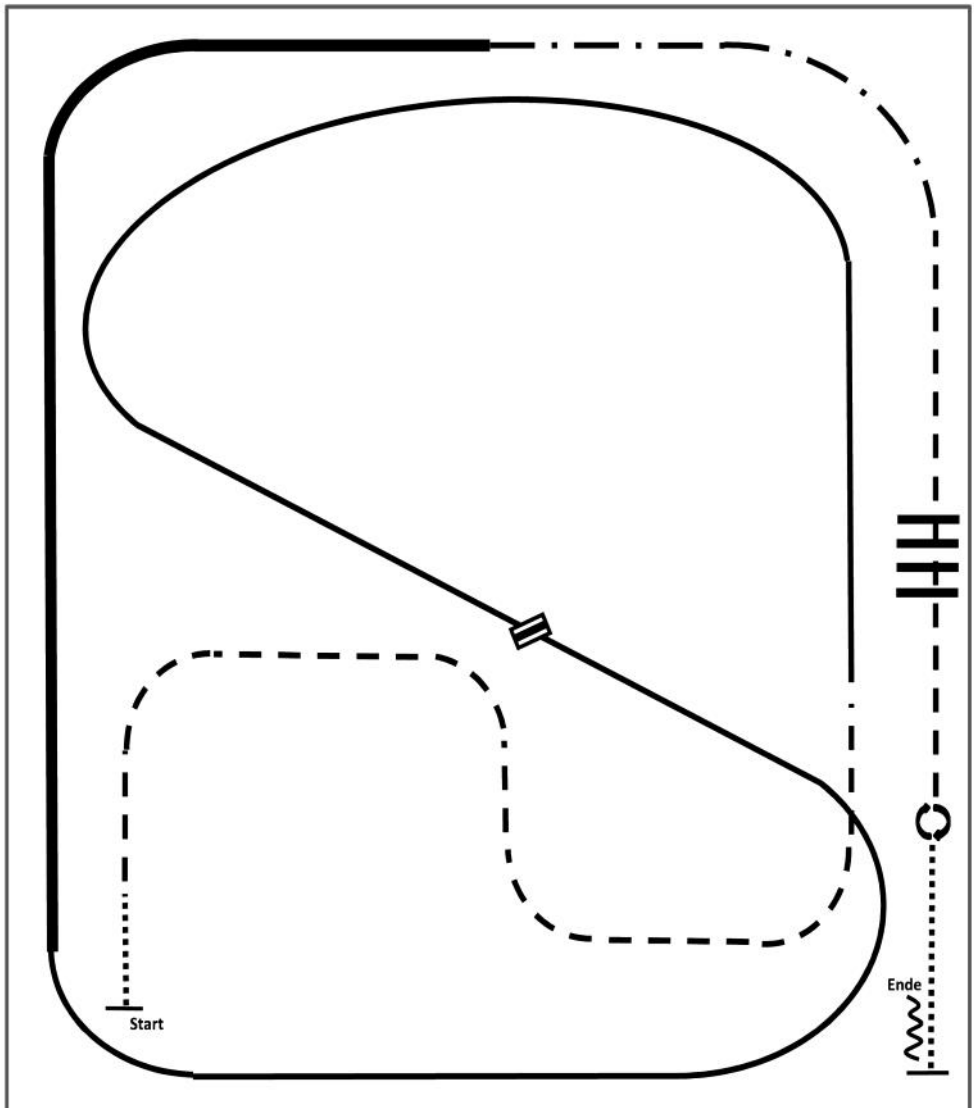

- 1.Walk
- 2.Trot
- 3.Lope left lead
- 4.Change leads
- 5.Lope right lead
- 6.Ext. Lope right lead
- 7.Ext. Trot
- 8.Trot
- 9.Trot over
- 10.Stop, Turn 360° each direction
(either way first)
- 11.Walk, Stop, Back

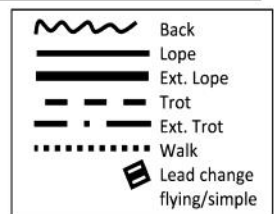

RR LK 4-5

Ranch Riding Pattern 15 (Arenagröße mind. 20x40):

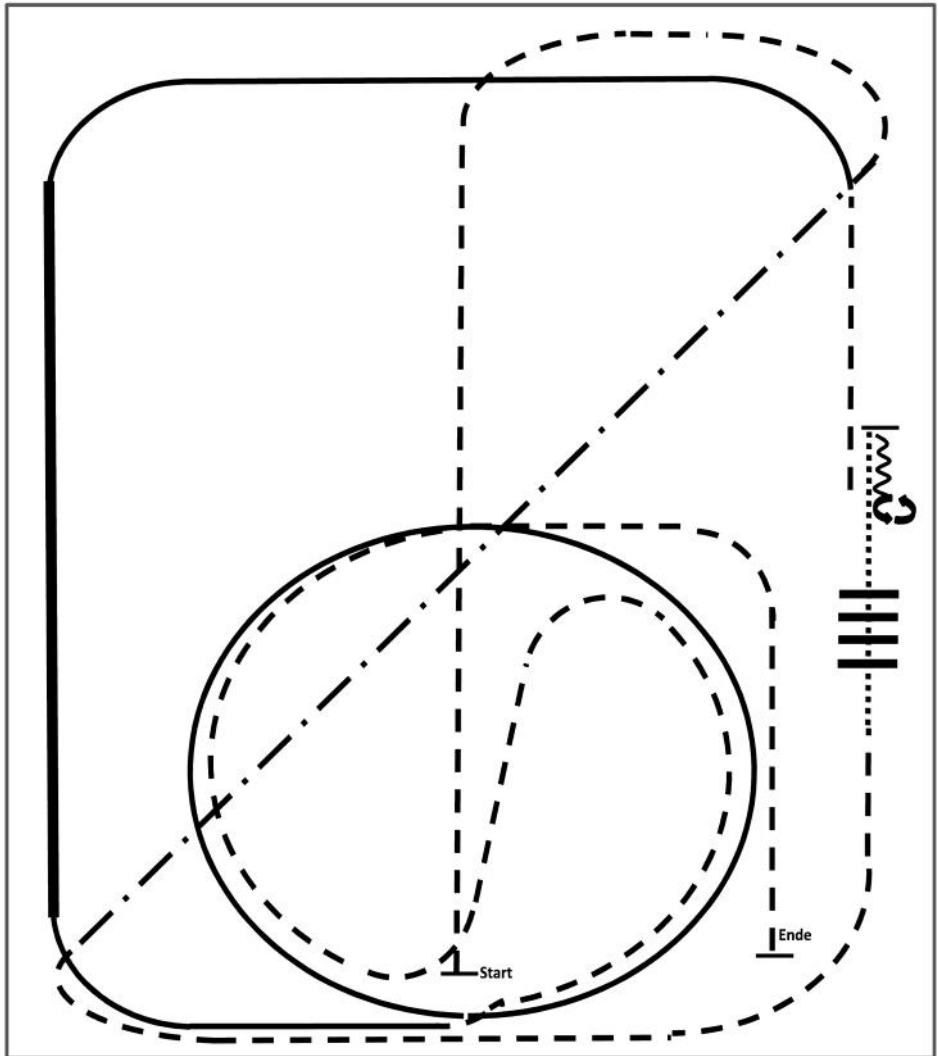

- | | |
|--------------------|---|
| 1. Trot | 8. Trot |
| 2. Ext. Trot, Trot | 9. Lope left lead |
| 3. Walk | 10. ext. Lope left lead, Lope left lead |
| 4. Walk over | 11. Trot |
| 5. Stop, Back | 12. Lope right lead |
| 6. Turn right 180° | 13. Trot, Stop |
| 7. Turn left 180° | |

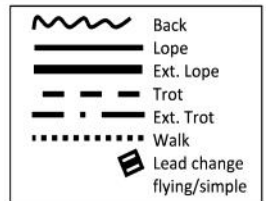

RN LK 1-2 + LK 3A

§ 7835 Reining-Pattern 11

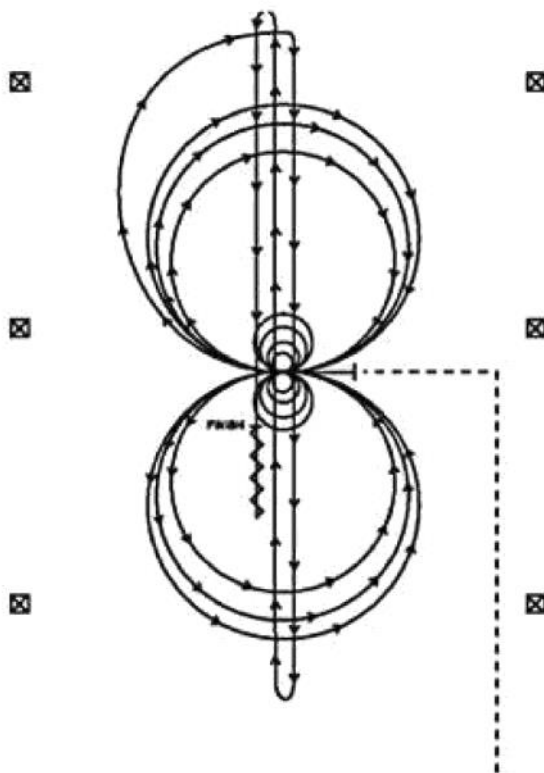

Die Pferde müssen im Trab zum Mittelpunkt der Arena gehen. Sie müssen vor Beginn des Patterns in der Mitte der Bahn, mit Blickrichtung auf die linke Bande stehen bleiben oder Schritt gehen.

- 1) Vier Spins nach links; Verharren
- 2) Vier Spins nach rechts; Verharren
- 3) Drei vollständige Zirkel nach rechts, der erste klein und langsam, die nächsten beiden groß und schnell; Galoppwechsel in der Mitte der Bahn
- 4) Drei vollständige Zirkel nach links, der erste klein und langsam, die nächsten beiden groß und schnell; Galoppwechsel in der Mitte der Bahn
- 5) Weiter mit einem großen schnellen Zirkel nach rechts, der nicht geschlossen wird; Rund Down durch die Mitte der Arena bis hinter den Endmarker, Rollback nach rechts - kein Verharren
- 6) Schneller Galopp durch die Mitte der Arena zum entgegengesetzten Ende bis hinter den Endmarker, Rollback nach links - kein Verharren
- 7) Schneller Galopp durch die Mitte der Arena bis hinter den Mittelmarker; Sliding Stop und rückwärtsrichten zur Mitte der Arena oder zumindest 3 m Verharren, um das Ende der Prüfung anzuzeigen.

Der Reiter muss das Kopfstück (Bridle) zur Kontrolle des Bits vor dem Richter abnehmen.

RN LK 4

§ 7840 Reining-Pattern 12 (nur für LK 4)

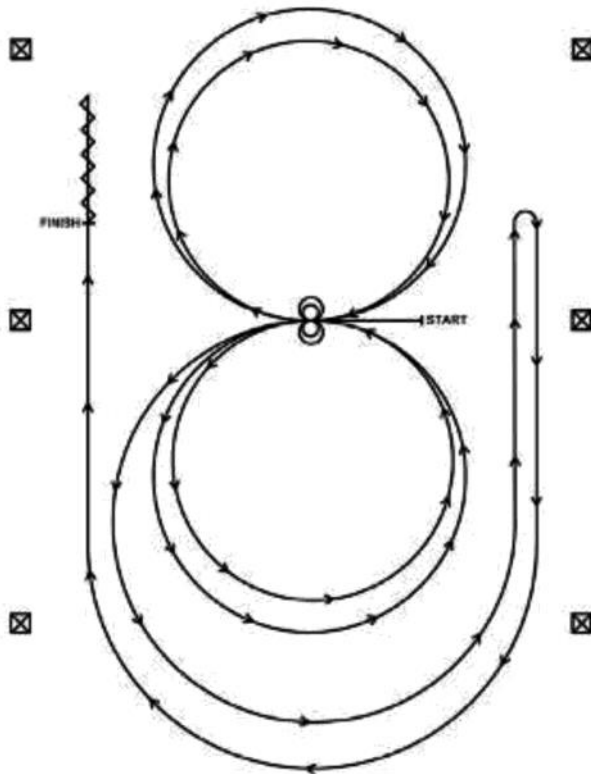

Einreiten im Schritt oder Trab zur Mitte der Bahn. Beginn der Aufgabe aus dem Schritt oder aus dem Halten. Beginnend in der Mitte der Bahn mit Blickrichtung auf die linke Bande.

- 1) Beginnend im Linksgalopp, 2 vollständige Zirkel nach links. Stop im Mittelpunkt der Bahn – verharren.
- 2) Volle 2 Spins nach links – verharren.
- 3) Beginnend im Rechtsgalopp, 2 vollständige Zirkel nach rechts. Stop im Mittelpunkt der Bahn – verharren.
- 4) Volle 2 Spins nach rechts – verharren.
- 5) Beginnend im Linksgalopp, einen großen, schnellen Zirkel auf der linken Hand, der nicht geschlossen ist. Run Down auf der rechten Seite der Arena mind. 6 m von der Bande entfernt, bis hinter den Mittelmarker – Stop – Rollback nach rechts.
- 6) Weiter im großen, schnellen Zirkel auf der rechten Hand, im Galopp entlang der linken Seite der Bahn, Run Down mind. 6 m von der Bande entfernt, bis hinter den Mittelmarker – Stop – Rückwärtsrichten von mind. 3 m – verharren, um das Ende der Prüfung anzuzeigen.

Der Reiter muss das Kopfstück (Bridle) zur Kontrolle des Bits vor dem Richter abnehmen.

SUHO LK 1-2

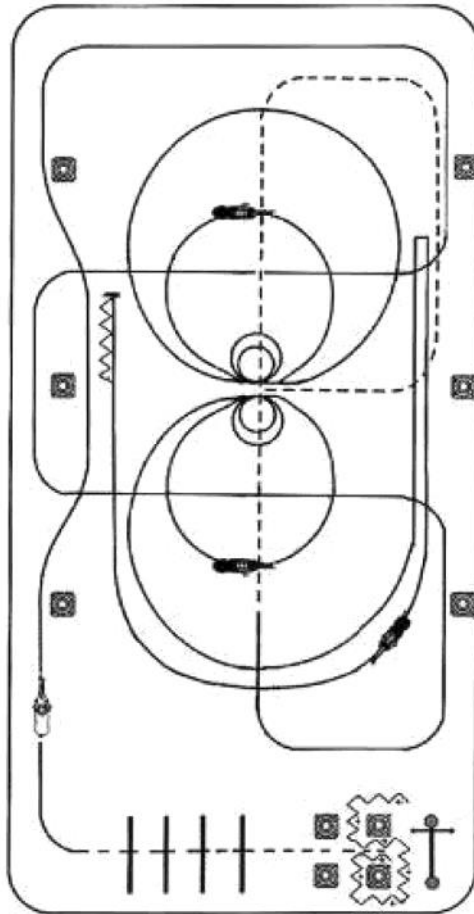

- 1) Öffnen, Durchreiten und Schließen des Tores
- 2) Rückwärtsrichten um die Pylonen
- 3) Antraben zwischen den Pylonen durch, über die Stangen
- 4) Nach den Stangen Angaloppieren zum Rechtsgalopp
- 5) 2 fliegende Galoppwechsel auf der langen Seite, 2 fliegende Galoppwechsel mit Seitenwechsel, an der kurzen Seite abwenden
- 6) In Höhe des ersten Makers Übergang zum Jog bis zur gegenüberliegenden kurzen Seite, rechts abwenden bis zum Mittelmarker, weiter bis zum Mittelpunkt
- 7) Hier Stoppen, 2 Spins rechts
- 8) 2 Zirkel rechts: 1. groß und schnell, 2. klein und langsam
- 9) Stoppen, 2 Spins links
- 10) 1 3/4 Zirkel links: 1. klein und langsam, 2. nicht schließen und Run Down bis hinter den Mittelmarker, Stop, Rollback rechts (mindestens 3 m von der Bande entfernt)
- 11) Zurück auf den vorherigen Zirkel, gerader Run Down, hinter dem Mittelmarker Sliding Stop, mind. 3 m rückwärtsrichten

WR LK 1-3

§ 7606 Western Riding-Pattern 5 (empfohlen für kleine Reithallen)

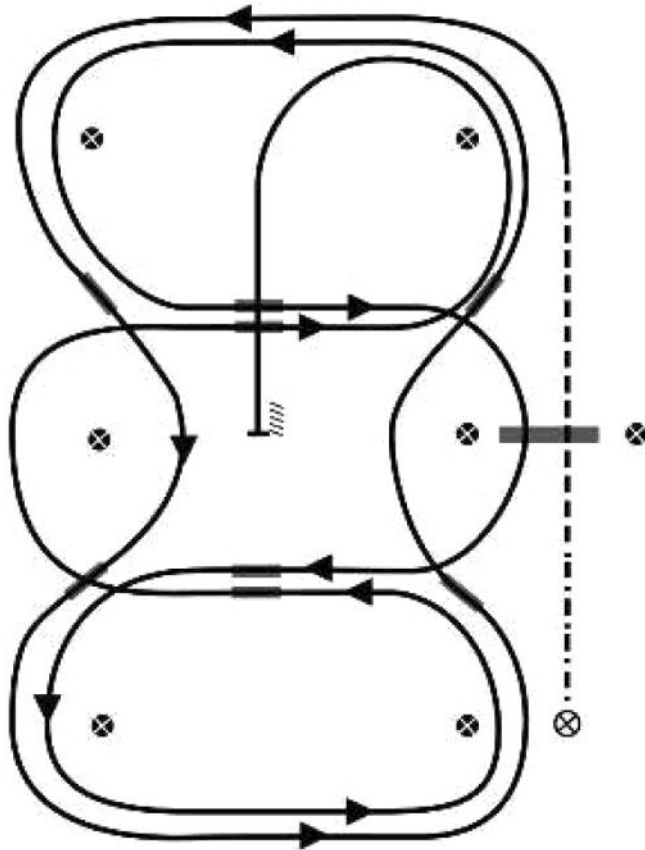

- 1) Walk, Übergang zum Jog zwischen den ersten beiden Pylonen
Jog über die Stange
- 2) Vor dritten Pylone Übergang zum Linksgalopp
- 3) 1. Galoppwechsel zwischen den Pylonen
- 4) 2. Galoppwechsel zwischen den Pylonen
- 5) 3. Galoppwechsel zwischen den Pylonen
- 6) 4. Galoppwechsel zwischen den Pylonen
- 7) 5. Galoppwechsel auf der Mittellinie mit Seitenwechsel
- 8) Galopp über die Stange
- 9) 6. Galoppwechsel auf der Mittellinie mit Seitenwechsel
- 10) 7. Galoppwechsel auf der Mittellinie mit Seitenwechsel
- 11) 8. Galoppwechsel auf der Mittellinie mit Seitenwechsel
- 12) Mitte der kurzen Seite abwenden auf die Mittellinie,
Stop auf Höhe der Pylone und rückwärtsrichten mind. 3 m

Verharren, um das Ende der Aufgabe anzuzeigen.