

## Jungferde Basis Pattern 2 (4j./5j.)

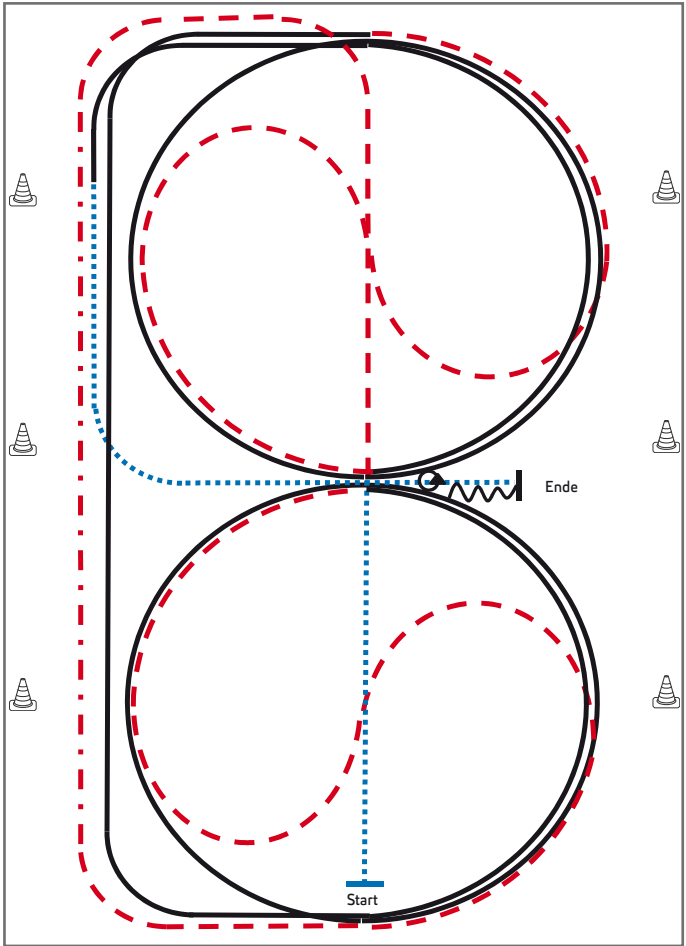

- 1) Schritt durch die Länge der Bahn, bei X Antraben, ganze Bahn, an der langen Seite Tritte verlängern (Leichttraben erlaubt)
- 2) Trab, Mitte der kurzen Seite auf dem Zirkel geritten, durch den Zirkel wechseln
- 3) Bei X Rechtsgalopp  $1\frac{1}{2}$  Zirkel, Mitte der kurzen Seite ganze Bahn
- 4) Mitte der kurzen Seite Trab auf dem Zirkel geritten, durch den Zirkel wechseln
- 5) Bei X Linksgalopp  $1\frac{1}{2}$  Zirkel, Mitte der kurzen Seite ganze Bahn
- 6) Nach Durchreiten der Ecke Schritt, Mitte der langen Seite abwenden, nach X Anhalten, Rückwärtsrichten bis X, HHW  $360^\circ$  links

Legende:	
Schritt	
Trab	
Galopp	
Wechselzone	
Rückwärts	

VERBAND WESTERNREITER DEUTSCHLAND

Verharren, um das Ende der Prüfung anzuzeigen.

## Jungferde Reining Pattern 1 (4j./5j.)

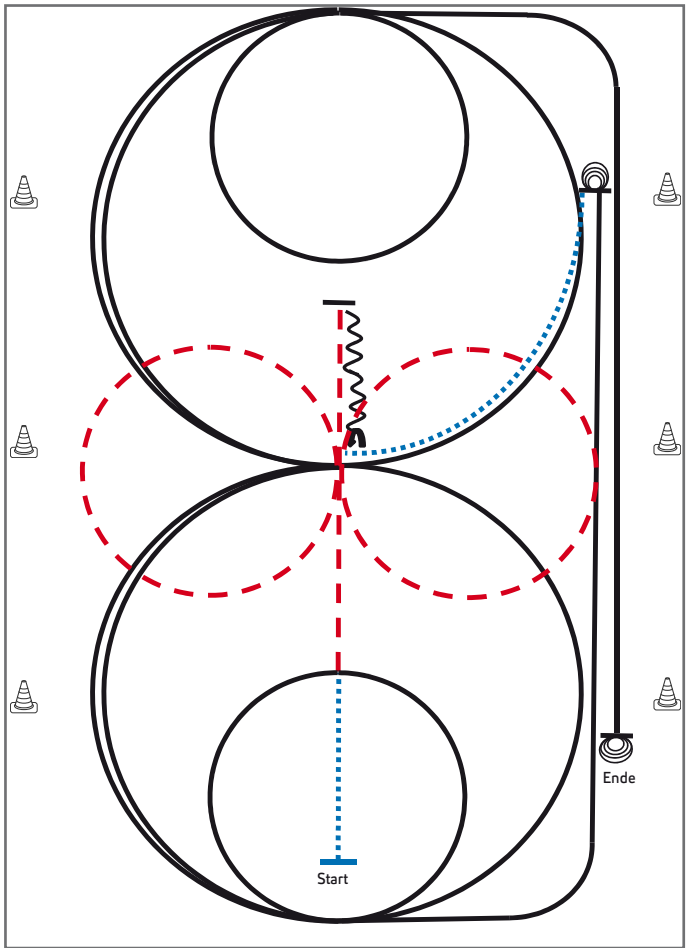

- 1) Schritt und Trab durch die Länge der Bahn, bei X eine Voltenacht (opt. li./re. beginnend), Trab
- 2) Stop hinter X, Rückwärtsrichten bis X,  $\frac{1}{4}$  Turn **links**
- 3)  $2\frac{1}{2}$  Zirkel Galopp (**links**),  $1\frac{1}{2}$  groß, **2. klein**  
(alle Zirkel gleichbleibendes Tempo)
- 4) Run Down entlang der langen Seite, Sliding Stop mind. 6,00 m von der Bande entfernt hinter dem Endmarker
- 5)  $3\frac{1}{2}$  Spins **links**, Verharren
- 6) Schritt bis X,  $2\frac{1}{2}$  Zirkel Galopp (**rechts**),  $1\frac{1}{2}$  groß, **2. klein**  
(alle Zirkel gleichbleibendes Tempo)
- 7) Run Down entlang der langen Seite, Sliding Stop mind. 6,00 m von der Bande entfernt hinter dem **Endmarker**
- 8)  $3\frac{1}{2}$  Spins **rechts**, Verharren

Trab	---
Galopp	—
Rückwärts	~ ~ ~

Der Reiter muss das Kopfstück zur Gebisskontrolle vor dem Richter abnehmen.

## Jungferde Ranch Riding Pattern 3 (4j.)

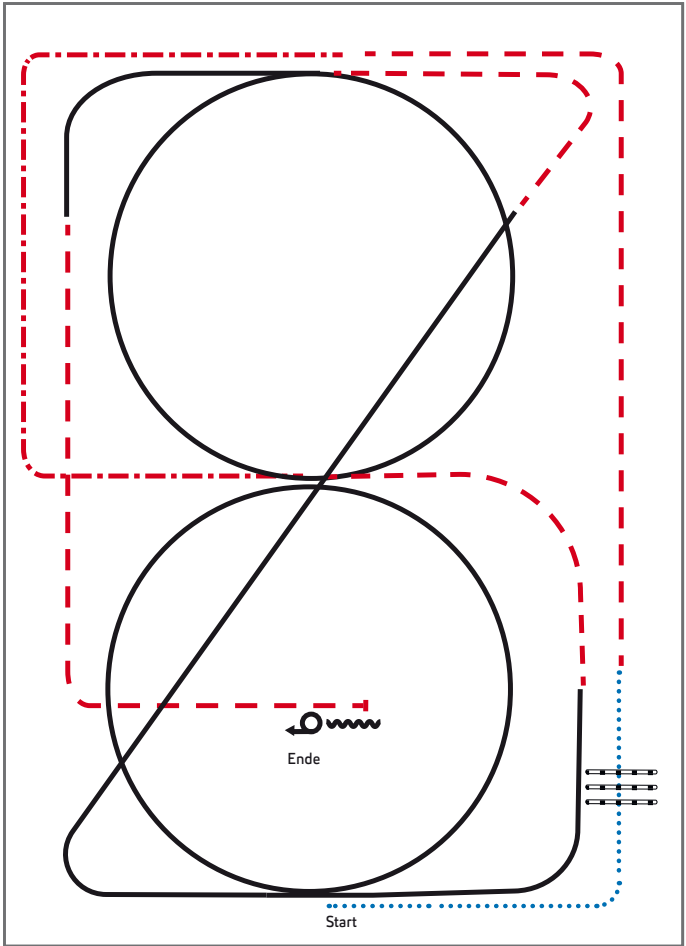

Jungferde

- 1) Walk, Walk over, Walk
- 2) Trot, extended Trot corners, Trot
- 3) Lope RL circle, Lope
- 4) Trot, Lope LL circle, Trot
- 5) Stop, Back up
- 6) Turn 360° left or right

Legende:	
Schritt	
Trab	
Galopp	
Wechselzone	
Rückwärts	
	

## Jungferde Ranch Riding Pattern 4 (5j.)

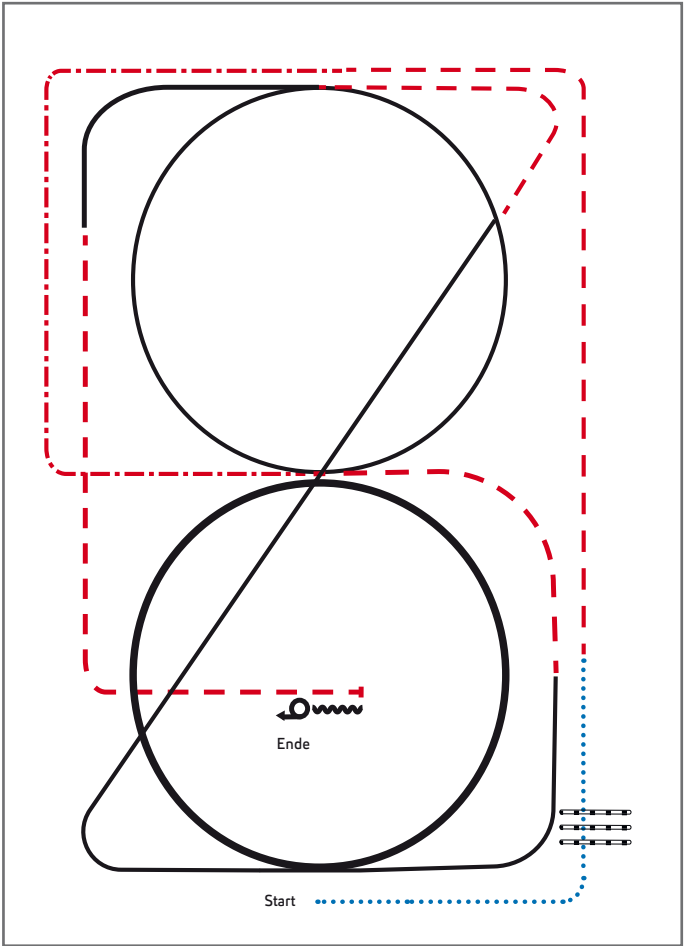

- 1) Walk, Walk over, Walk
- 2) Trot, extended Trot corners, Trot
- 3) Lope RL, extended Lope circle, Lope
- 4) Trot, Lope LL circle, Trot
- 5) Stop, Back Up
- 6) Turn 360° left or right

Legende:	
Schritt	.....
Trab	- - - - -
Galopp	— — — — —
Wechselzone	
Rückwärts	~~~~~

## Jungpferde Trail Pattern 1 (4j.)

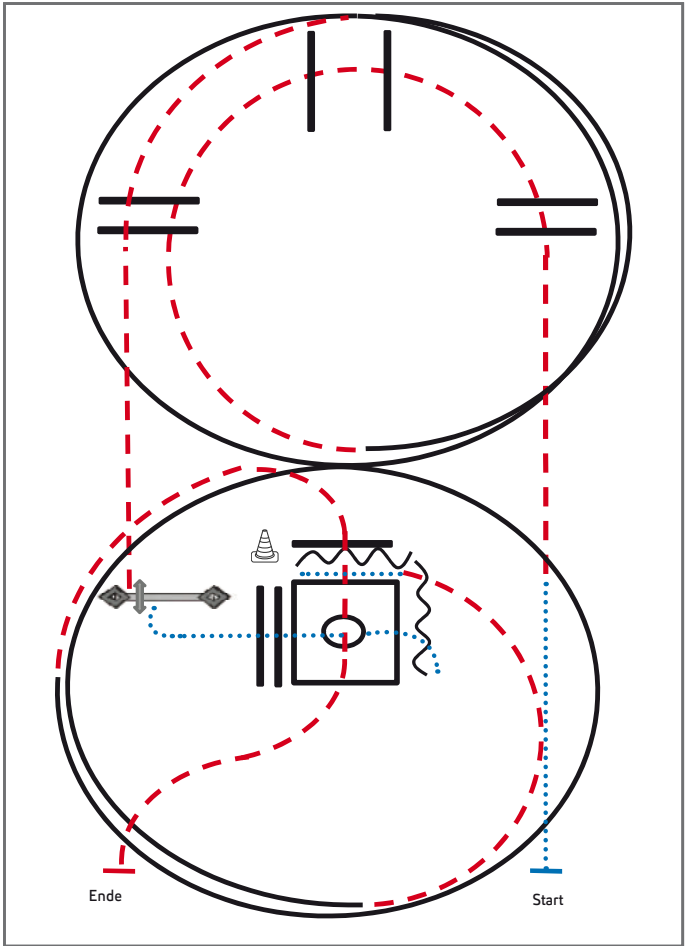

Jungpferde

- 1) Schritt, Trab, Trabstangen  
(Abstand: 1,00 m/2,00 m/1,00 m)
- 2) Linksgalopp 1½ Zirkel, Trabstangen
- 3) Tor
- 4) Schritt, Schrittstangen (Abstand: 0,60 m),  
Box 360° (li. oder re.), Schritt
- 5) Rückwärtsrichten L (Abstand: 1,00 m), Schritt,  
Trab ½ Zirkel
- 6) Rechtsgalopp 1¼ Zirkel, Trabstangen, Anhalten

Legende:	
Schritt	.....
Trab	— · — · — ·
Galopp	— — —
Wechselzone	▬▬▬
Rückwärts	~~~~~

## Jungpferde Trail Pattern 2 (5j.)

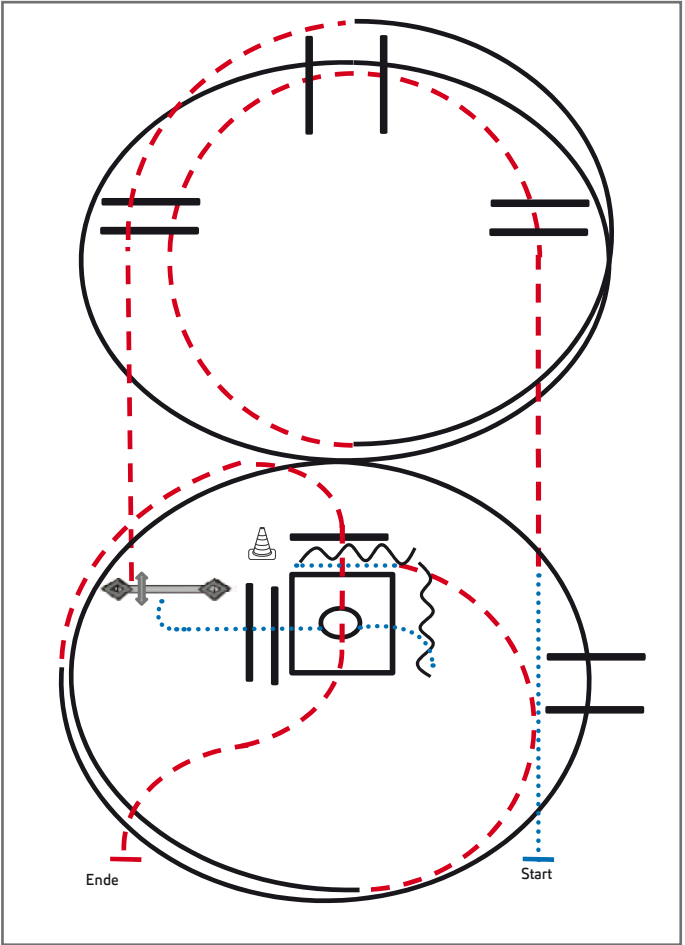

- 1) Schritt, Trab, Trabstangen  
(Abstand: 1,00 m/2,00 m/1,00 m)
- 2) Linksgalopp inkl. Galoppstangen, 1½ Zirkel,  
Trabstangen
- 3) Tor
- 4) Schritt, Schrittstangen (Abstand: 0,60 m),  
Box 360° (li. oder re.), Schritt
- 5) Rückwärtsrichten L (Abstand: 1,00 m), Schritt, Trab ½ Zirkel
- 6) Rechtsgalopp 1¼ Zirkel inkl. Galoppstangen (Abstand: 2,00 m),  
Trabstangen, Anhalten

Legende:	
Schritt	
Trab	
Galopp	
Wechselzone	
Rückwärts	

## Youngstars Challenge Pattern 4 (6j.) (Empfohlen für Hallen oder Plätze ab 30x60m)

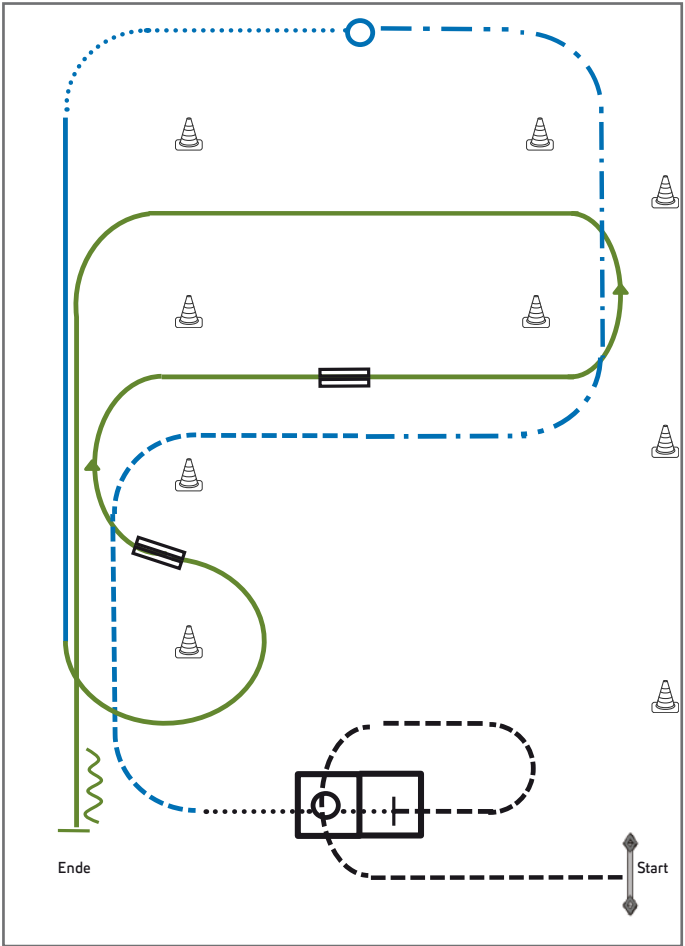

Jungpferde

- 1) Tor (TH)
- 2) Jog over, Jog in, Stop (TH)
- 3) Walk in, 360° Turn either way, Walk out (TH)
- 4) Trot, Extended Trot, Stop (RR)
- 5) Turn 360° (each direction either way first) (RR)
- 6) Walk, Lope (RR)
- 7) Galoppwechsel auf der Linie (WR)
- 8) Galoppwechsel mit Seitenwechsel (WR)
- 9) Linksgalopp, Stop, Rückwärtsrichten (WR)

Legende:	
Schritt	.....
Trab	.....
Galopp	.....
Wechselzone	=====
Rückwärts	~~~~~

## Reining Pattern 14 (nur für LK 4)

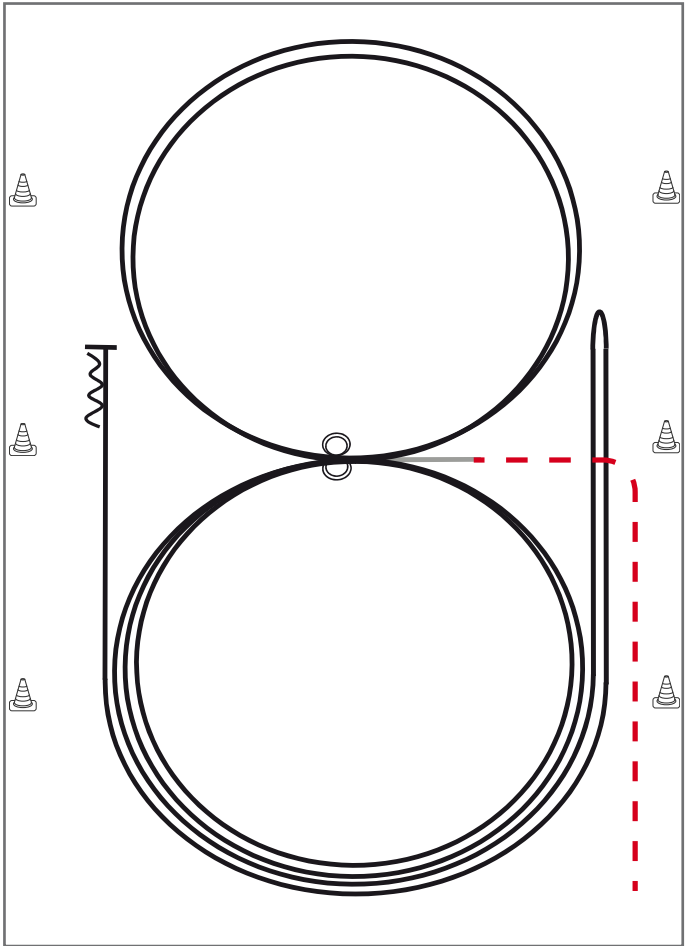

Im Trab zur Mitte der Bahn.

Beginn der Aufgabe aus dem Schritt oder aus dem Stand.

- 1) 2 Zirkel Galopp (**links**), Stop bei X, Verharren
- 2) 2 Spins **links**, Verharren
- 3) 2 Zirkel Galopp (**rechts**), Stop bei X, Verharren
- 4) 2 Spins **rechts**, Verharren
- 5) Galopp (**links**) auf dem Zirkel, der nicht geschlossen wird, Run Down entlang der langen Seite, Stop mind. 6,00 m von der Bande entfernt hinter dem **Mittelmarker**, Rollback **rechts**, kein Verharren
- 6) Galopp (**rechts**) auf dem Zirkel, der nicht geschlossen wird, Run Down entlang der langen Seite, Stop mind. 6,00 m von der Bande entfernt hinter dem **Mittelmarker**, Rückwärtsrichten mind. 3,00 m, Verharren

Trab	---
Galopp	—
Rückwärts	⋈

Der Reiter muss das Kopfstück zur Gebisskontrolle vor dem Richter abnehmen.



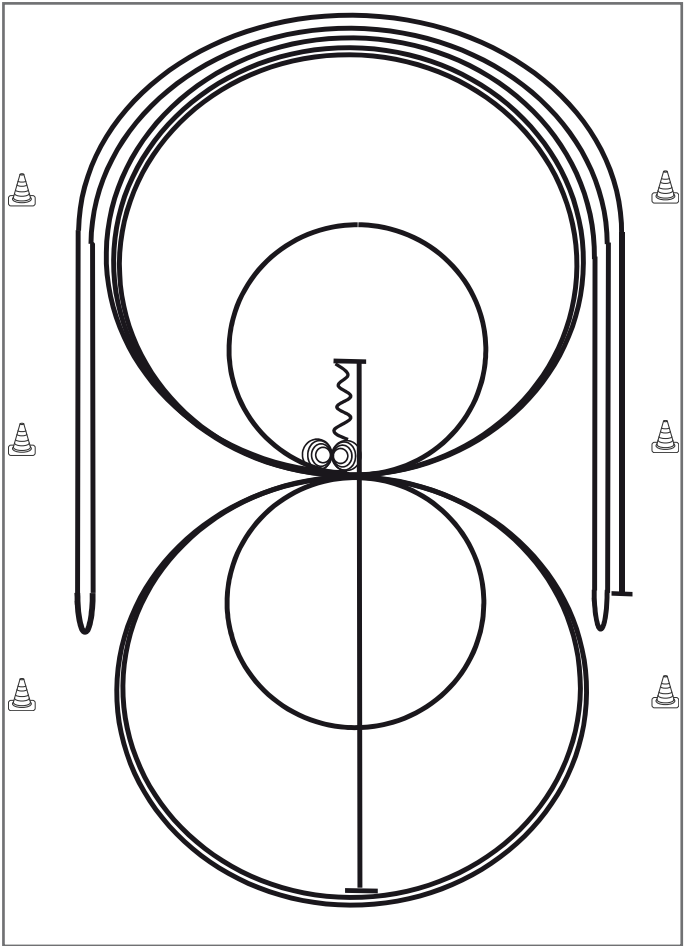

- 1) Run Down auf der Mittellinie, Sliding Stop hinter dem **Mittelmarker**, Rückwärtsrichten bis zur Mitte der Bahn oder mind. 3,00 m, Verharren
- 2) 4 Spins **rechts**, Verharren
- 3) 4¼ Spins **links**, Verharren
- 4) 3 Zirkel Galopp (**rechts**), 1. + 2. groß und schnell, **3. klein** und langsam, Galoppwechsel bei X
- 5) 3 Zirkel Galopp (**links**), **1. klein** und langsam, 2. + 3. groß und schnell, Galoppwechsel bei X
- 6) Galopp (**rechts**) auf dem Zirkel, der nicht geschlossen wird, Run Down entlang der langen Seite, Sliding Stop mind. 6,00 m von der Bande entfernt hinter dem **Mittelmarker**, Rollback **links**, kein Verharren
- 7) Galopp (**links**) auf dem Zirkel, der nicht geschlossen wird, Run Down entlang der langen Seite, Sliding Stop mind. 6,00 m von der Bande entfernt hinter dem **Mittelmarker**, Rollback **rechts**, kein Verharren
- 8) Galopp (**rechts**) auf dem Zirkel, der nicht geschlossen wird, Run Down entlang der langen Seite, Sliding Stop mind. 6,00 m von der Bande entfernt hinter dem **Mittelmarker**, Verharren

Trab	----
Galopp	————
Rückwärts	~~~~~

Der Reiter muss das Kopfstück zur Gebisskontrolle vor dem Richter abnehmen.

Reining

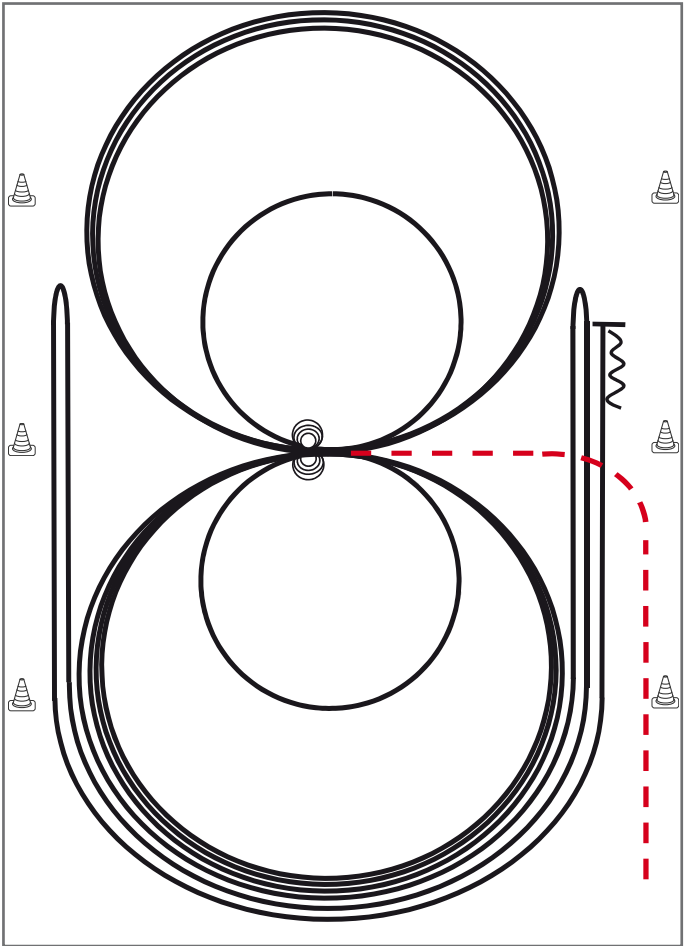

Im Trab zur Mitte der Bahn. Beginn der Aufgabe aus dem Schritt oder aus dem Stand.

- 1) 3 Zirkel Galopp (**links**), 1. + 2. groß und schnell, **3. klein** und langsam, Stop bei X
- 2) 4 Spins **links**, Verharren
- 3) 3 Zirkel Galopp (**rechts**), 1. + 2. groß und schnell, **3. klein** und langsam, Stop bei X
- 4) 4 Spins **rechts**, Verharren
- 5) 1 Zirkel Galopp (**links**) groß und schnell, Galoppwechsel bei X, 1 Zirkel Galopp (**rechts**) groß und schnell, Galoppwechsel bei X (figure 8)
- 6) Galopp (**links**) auf dem Zirkel, der nicht geschlossen wird, Run Down entlang der langen Seite, Sliding Stop mind. 6,00 m von der Bande entfernt hinter dem **Mittelmarker**, Rollback **rechts**, kein Verharren
- 7) Galopp (**rechts**) auf dem Zirkel, der nicht geschlossen wird, Run Down entlang der langen Seite, Sliding Stop mind. 6,00 m von der Bande entfernt hinter dem **Mittelmarker**, Rollback **links**, kein Verharren
- 8) Galopp (**links**) auf dem Zirkel, der nicht geschlossen wird, Run Down entlang der langen Seite, Sliding Stop mind. 6,00 m von der Bande entfernt hinter dem **Mittelmarker**, Rückwärtsrichten mind. 3,00 m, Verharren

Trab	---
Galopp	—
Rückwärts	〰〰〰

Der Reiter muss das Kopfstück zur Gebisskontrolle vor dem Richter abnehmen.

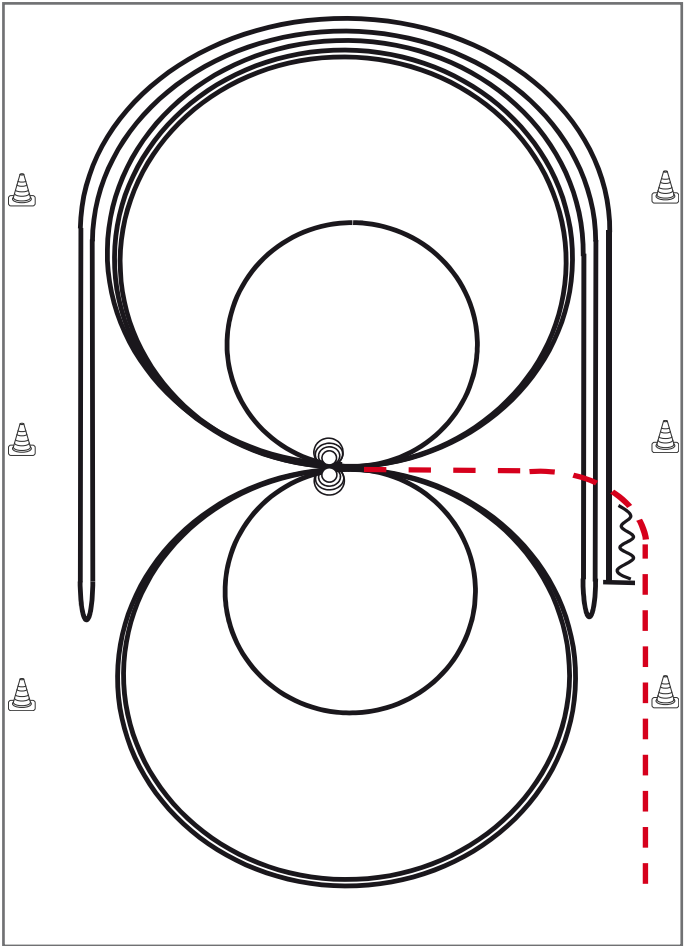

Reining

Im Trab zur Mitte der Bahn. Beginn der Aufgabe aus dem Schritt oder aus dem Stand.

- 1) 4 Spins **links**, Verharren
- 2) 4 Spins **rechts**, Verharren
- 3) 3 Zirkel Galopp (**rechts**), 1. groß und schnell, **2. klein** und langsam, 3. groß und schnell, Galoppwechsel bei X
- 4) 3 Zirkel Galopp (**links**), 1. groß und schnell, **2. klein** und langsam, 3. groß und schnell, Galoppwechsel bei X
- 5) Galopp (**rechts**) auf dem Zirkel, der nicht geschlossen wird, Run Down entlang der langen Seite, Sliding Stop mind. 6,00 m von der Bande entfernt hinter dem **Mittelmarker**, Rollback **links**, kein Verharren
- 6) Galopp (**links**) auf dem Zirkel, der nicht geschlossen wird, Run Down entlang der langen Seite, Sliding Stop mind. 6,00 m von der Bande entfernt hinter dem **Mittelmarker**, Rollback **rechts**, kein Verharren
- 7) Galopp (rechts) auf dem Zirkel, der nicht geschlossen wird, Run Down entlang der langen Seite, Sliding Stop mind. 6,00 m von der Bande entfernt hinter dem **Mittelmarker**, Rückwärtsrichten mind. 3,00 m, Verharren

Trab	----
Galopp	_____
Rückwärts	~~~~~

Der Reiter muss das Kopfstück zur Gebisskontrolle vor dem Richter abnehmen.

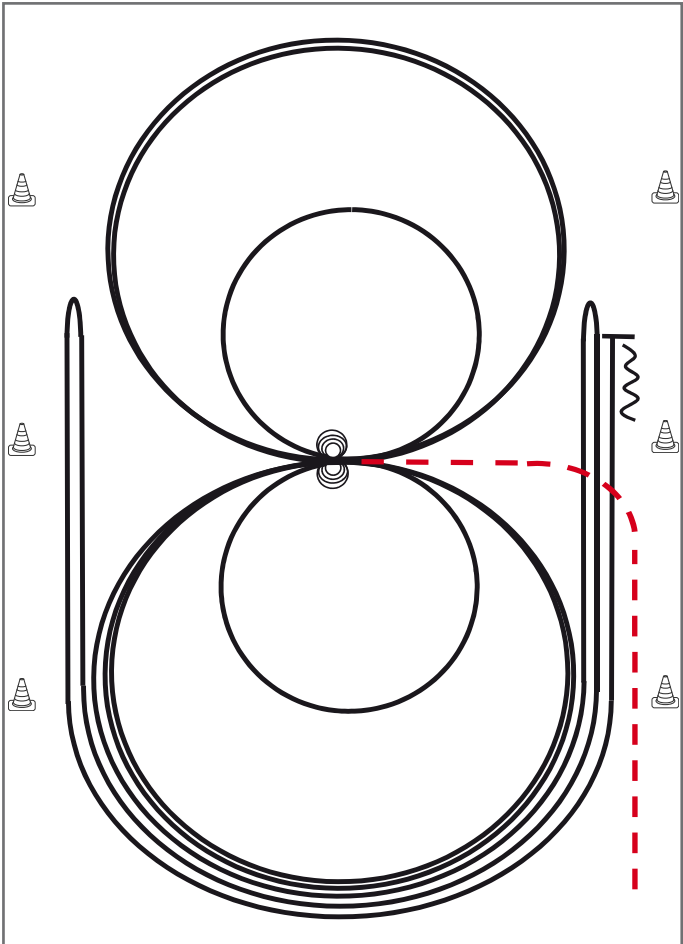

Im Trab zur Mitte der Bahn. Beginn der Aufgabe aus dem Schritt oder aus dem Stand.

- 1) 4 Spins **rechts**, Verharren
- 2) 4 Spins **links**, Verharren
- 3) 3 Zirkel Galopp (**links**), 1. + 2. groß und schnell, **3. klein** und langsam, Galoppwechsel bei X
- 4) 3 Zirkel Galopp (**rechts**), 1. + 2. groß und schnell, **3. klein** und langsam, Galoppwechsel bei X
- 5) Galopp (**links**) auf dem Zirkel, der nicht geschlossen wird, Run Down entlang der langen Seite, Sliding Stop mind. 6,00 m von der Bande entfernt hinter dem **Mittelmarker**, Rollback **rechts**, kein Verharren
- 6) Galopp (rechts) auf dem Zirkel, der nicht geschlossen wird, Run Down entlang der langen Seite, Sliding Stop mind. 6,00 m von der Bande entfernt hinter dem **Mittelmarker**, Rollback **links**, kein Verharren
- 7) Galopp (**links**) auf dem Zirkel, der nicht geschlossen wird, Run Down entlang der langen Seite, Sliding Stop mind. 6,00 m von der Bande entfernt hinter dem **Mittelmarker**, Rückwärtsrichten mind. 3,00 m, Verharren

Der Reiter muss das Kopfstück zur Gebisskontrolle vor dem Richter abnehmen.

Arenagröße:  
Mind. 20 x 40 m

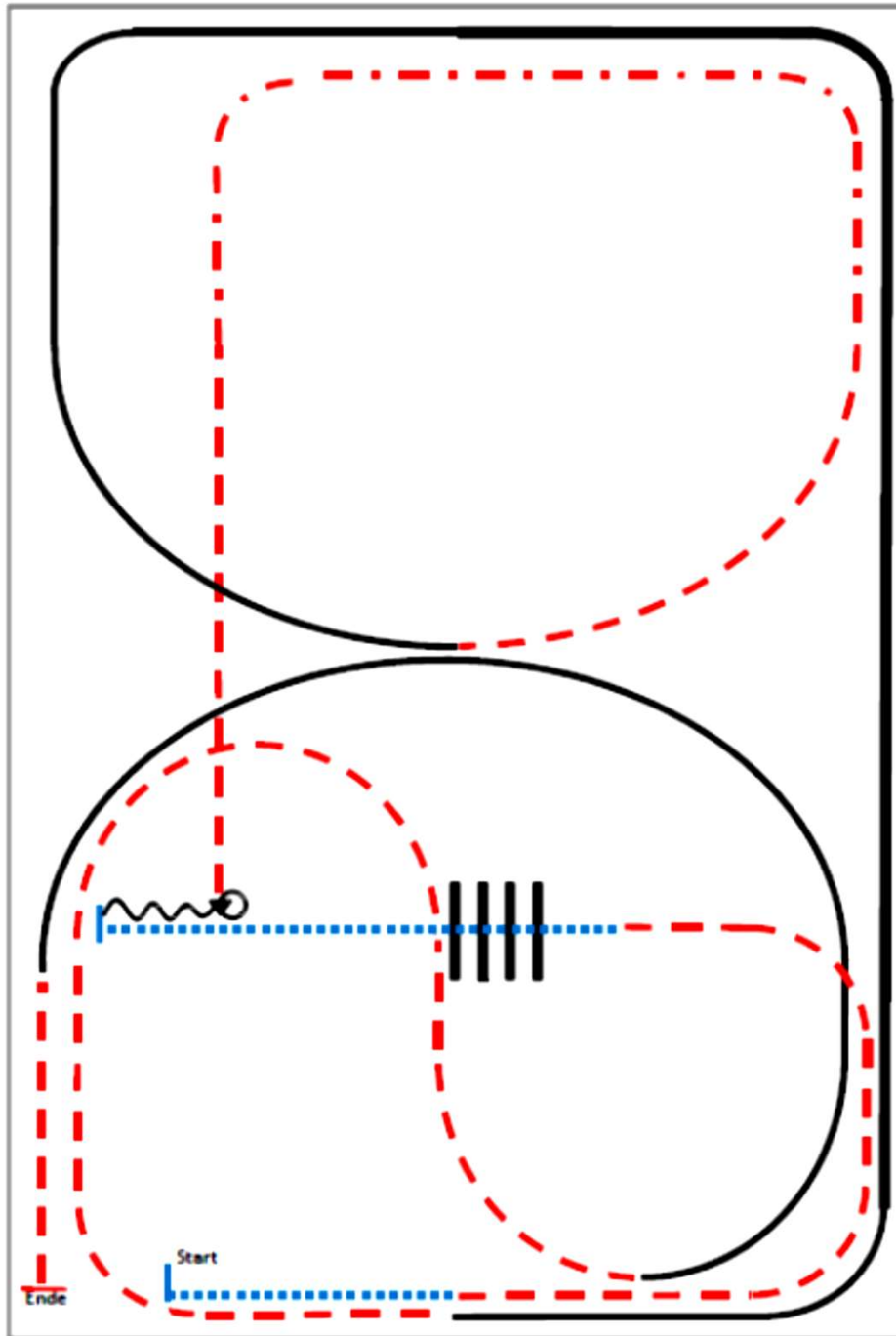

- (1) Walk
- (2) Trot
- (3) Walk over, Walk
- (4) Stop, Back up, 90° Turn rechts
- (5) Trot, Extended Trot, Trot
- (6) Rechtsgalopp
- (7) Extended Lope, Lope
- (8) Trot
- (9) Linksgalopp
- (10) Trot, Stop

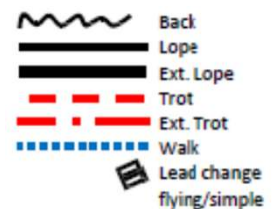

Arenagröße:  
Mind. 20 x 40 m

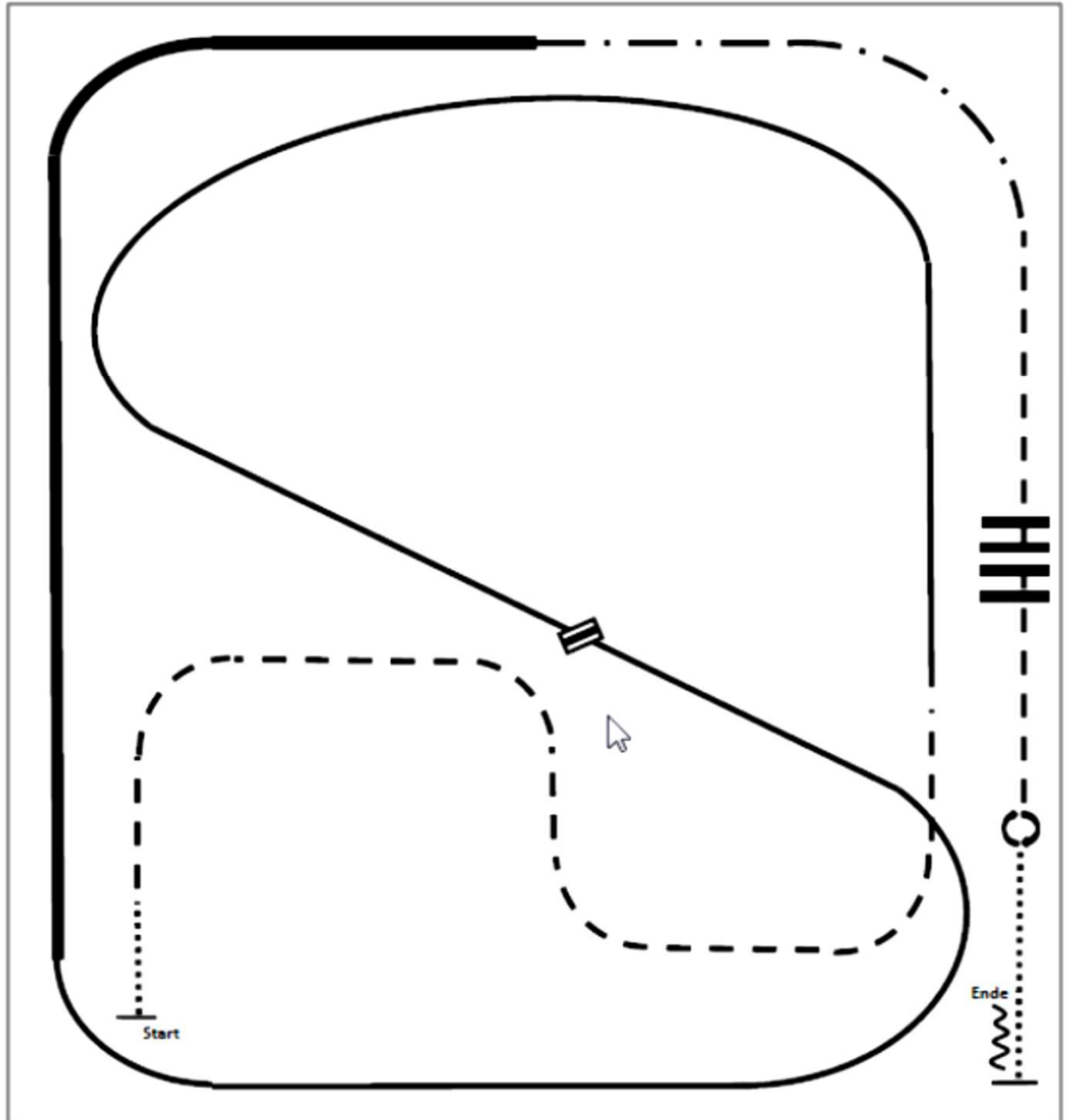

- (1) Walk
- (2) Trot
- (3) Linksgalopp
- (4) Galoppwechsel (fliegend oder einfach)
- (5) Rechtsgalopp
- (6) Extended Lope rechts
- (7) Extended Trot
- (8) Trot
- (9) Trot over
- (10) Stop, Turn 360° Turns (beide Richtungen)
- (11) Walk, Stop, Back up

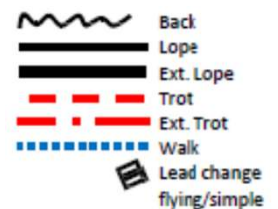

# Pattern Ranch Riding #15 – Q jun. LK 1/2

## LK 3

Arenagröße:  
 Mind. 20 x 40 m

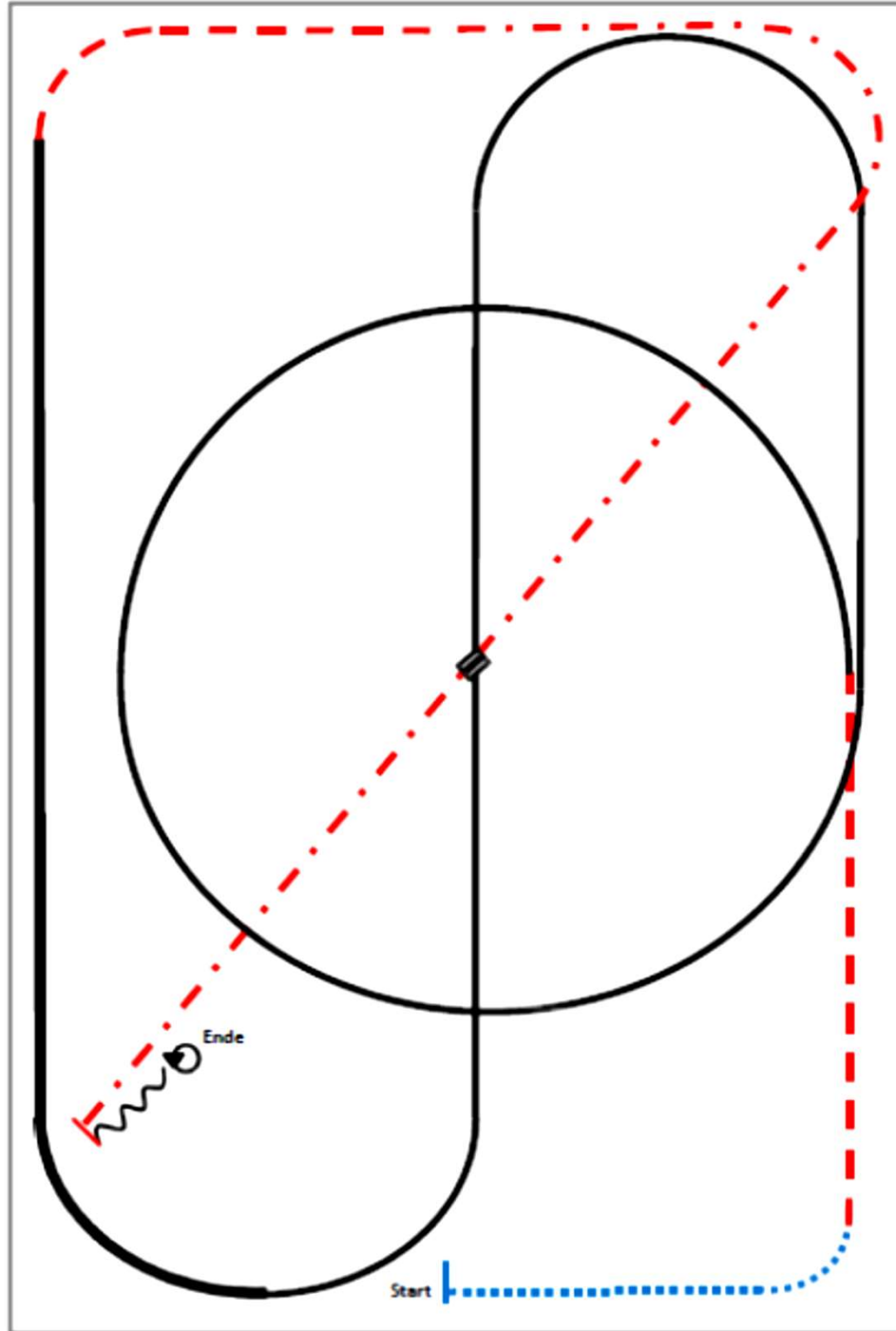

- (1) Walk
- (2) Trot
- (3) Zirkel Linksgalopp, Lope
- (4) Galoppwechsel in der Mitte der Arena  
 (fliegend oder einfach)
- (5) Rechtsgalopp
- (6) Extended Lope
- (7) Trot
- (8) Extended Trot
- (9) Stop, Back up
- (10) 360° Turns (beide Richtungen)

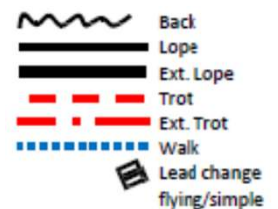

# Pattern Ranch Riding #1 - Q sen. LK 1/2

Arenagröße: mind. 25 x 50 m

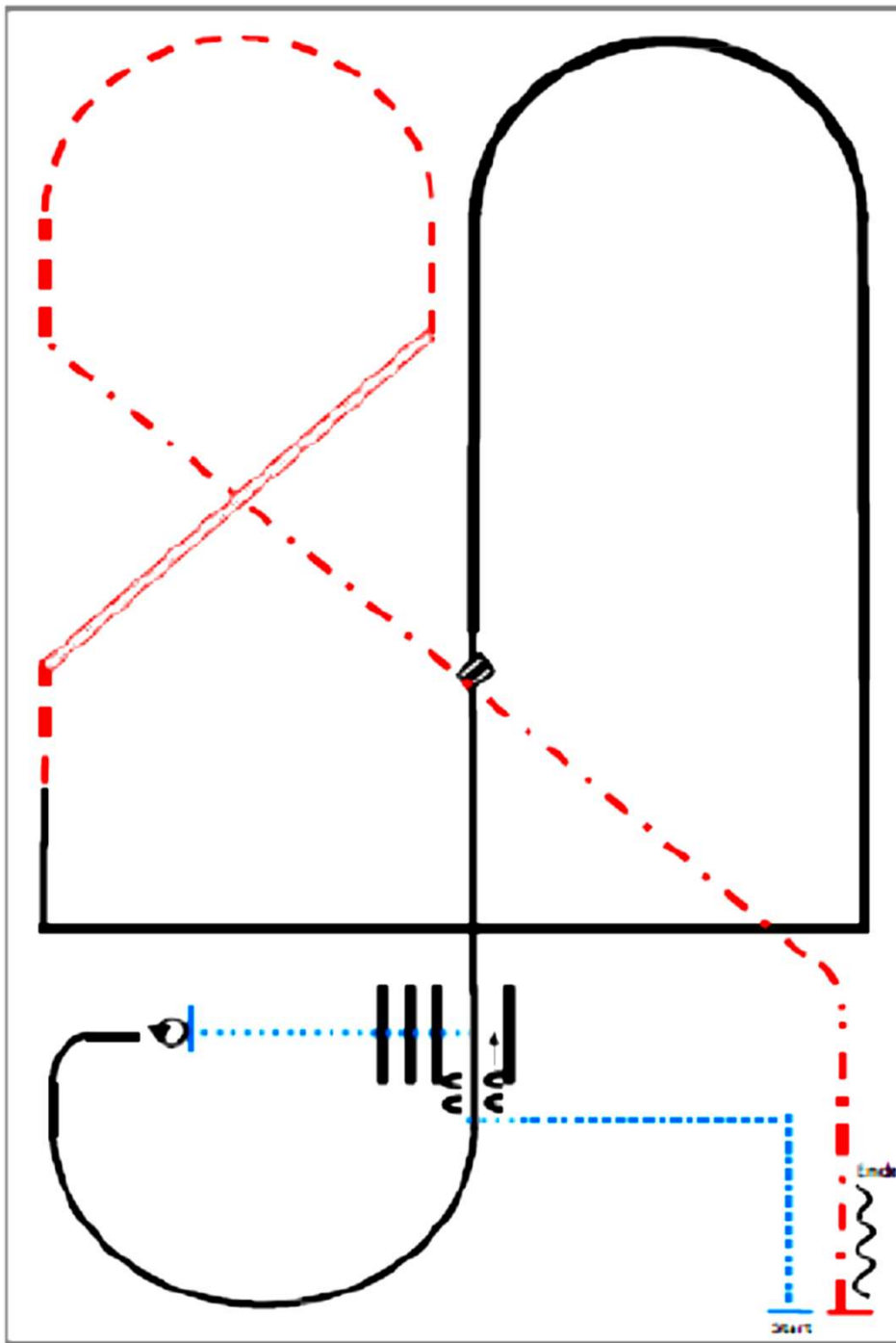

- (1) Walk corner
- (2) Sidepass rechts, Walk over
- (3) Stop, Turns 360° (beide Richtungen)
- (4) Linksgalopp
- (5) Galoppwechsel in der Mitte der Arena (fliegend oder einfach),  
Rechtsgalopp
- (6) Extended Lope rechts
- (7) Lope corners Extended Lope
- (8) Trot, Trot two track
- (9) Trot
- (10) Extended Trot
- (11) Stop, Back up

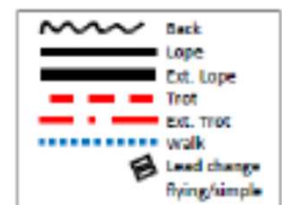

trying/simble



# Showmanship at Halter LK 4/5

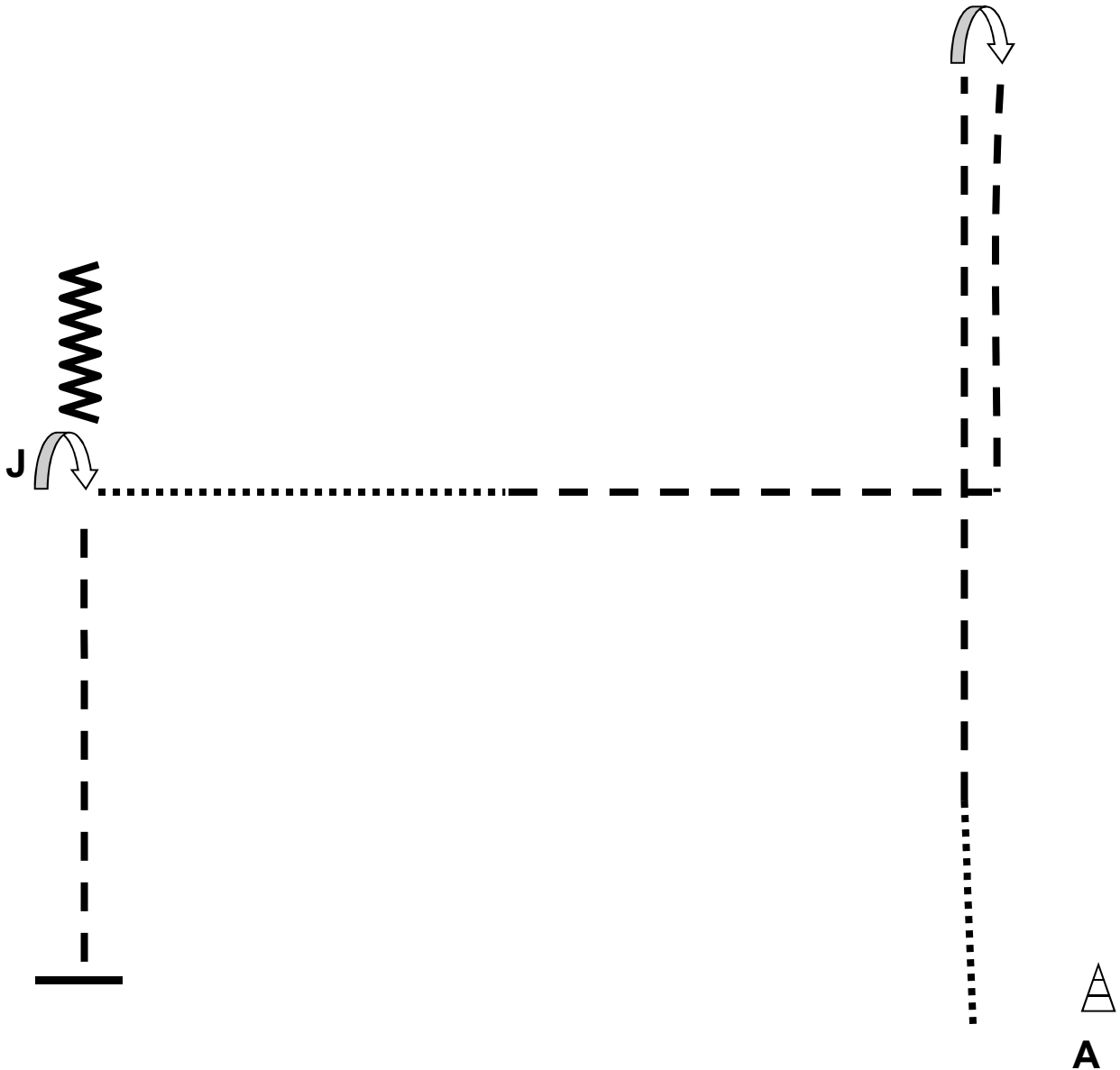

Be ready at A

1. Walk  $\frac{1}{3}$  of the distance of your line, trot to the end of your line
2. Stop and execute  $\frac{1}{2}$  turn
3. Trot down line and turn toward the judge, after making the corner, trot  $\frac{1}{2}$  way to the judge
4. Walk to to the judge and set up for inspection
5. After inspection, execute a  $\frac{3}{4}$  turn
6. Back 2 horse lengths and exit at the trot

## Showmanship at Halter LK3

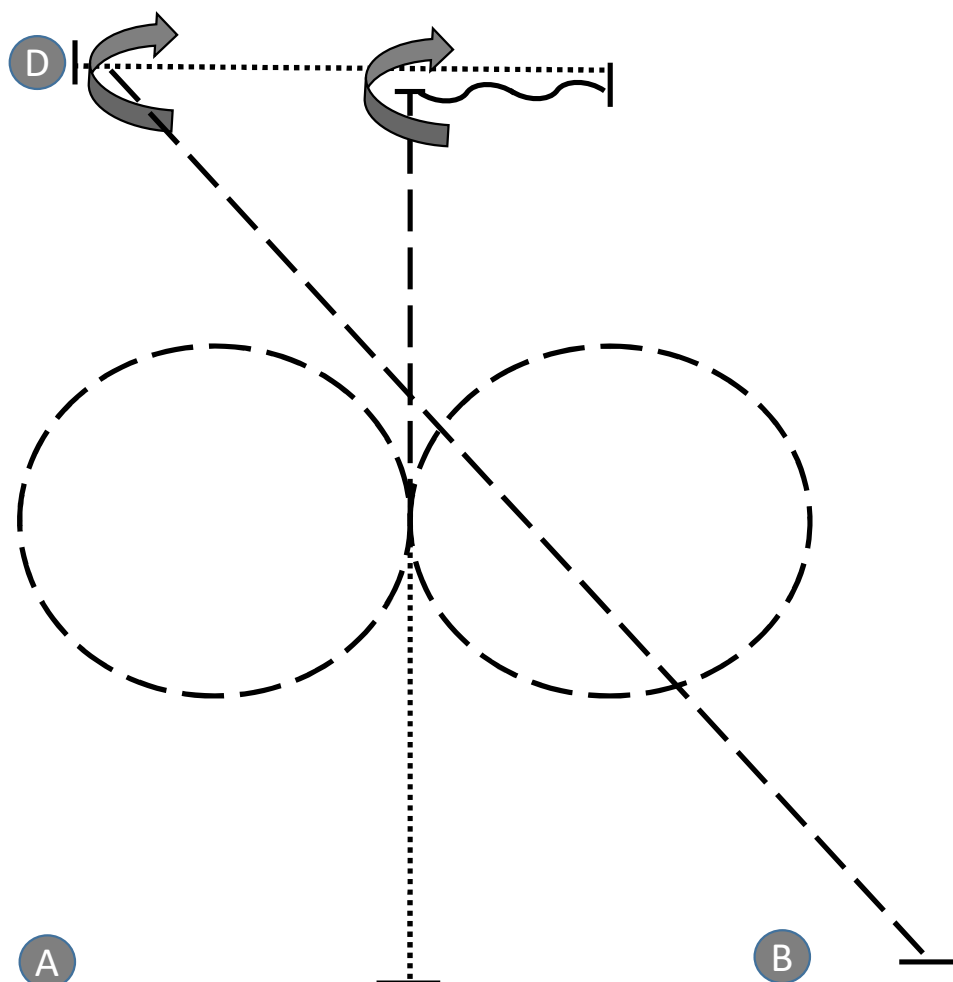

© H. Trautwein 2022

Set up at A

1. Walk a straight line, jog circle right
2. Jog circle left, jog, stop
3. 270° turn
4. Back up at least one horselength
5. Walk, stop
6. Set up
7. Inspection
8. Ca. 590° turn, jog, stop

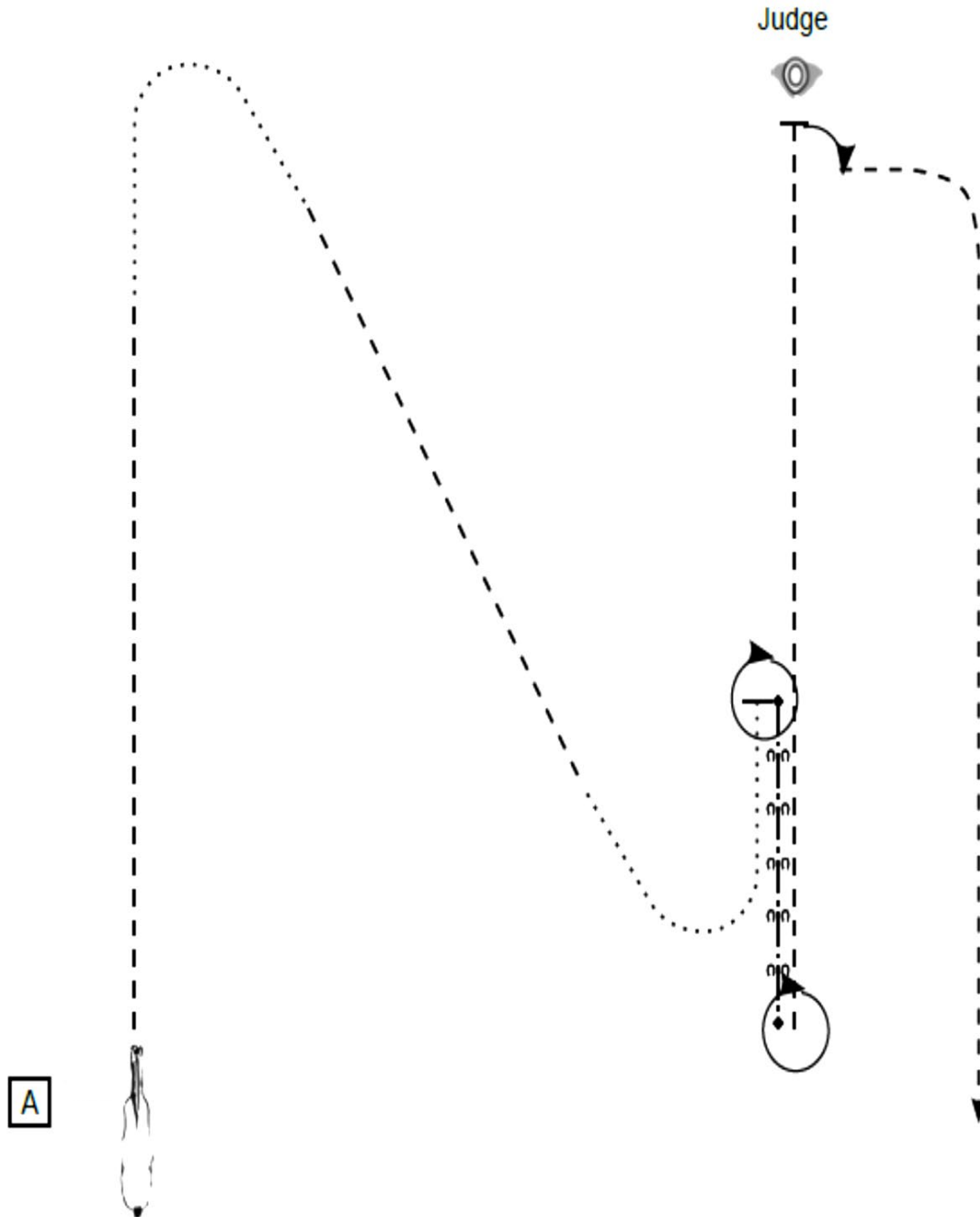

Start bei A/Aufstellung

- (1) Trot, Walk
- (2) Trot, Walk, Stop
- (3) Turn 360°
- (4) Back up
- (5) Turn 360°
- (6) Trot, Stop
- (7) Set Up
- (8) Inspection
- (9) Turn 90°, Trot

Im Trot die Arena verlassen

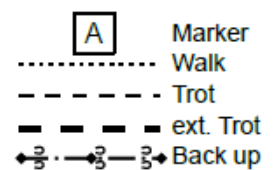

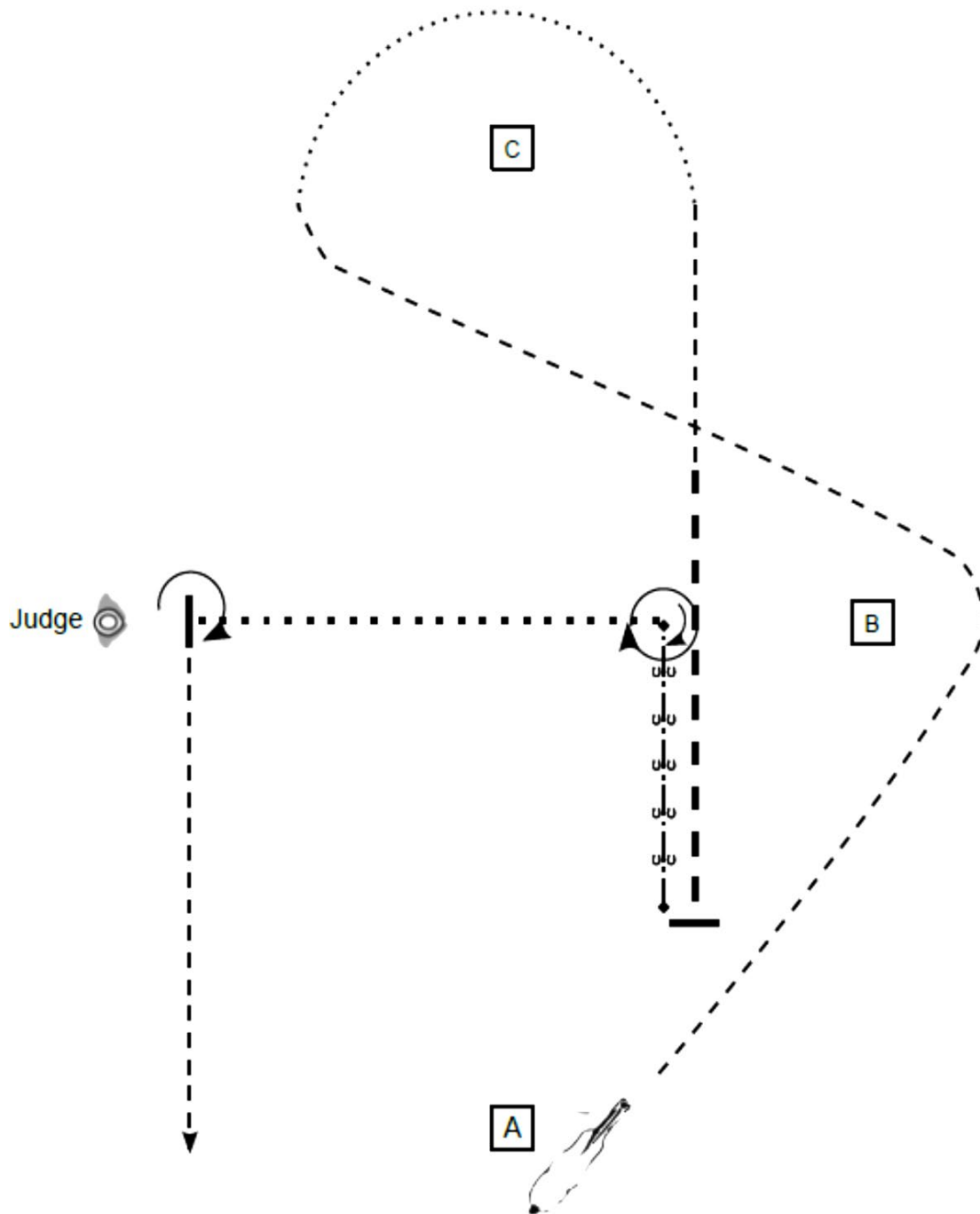

- Start bei A/Aufstellung
- (1) Trot um Marker B
  - (2) Walk um Marker C
  - (3) Trot, Extended Trot, Stop
  - (4) Back up
  - (5) Turn 450°
  - (6) Extended Walk, Stop
  - (7) Set Up
  - (8) Inspection
  - (9) Turn 270°, Trot
- Im Trot die Arena verlassen

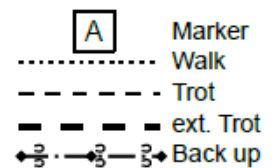

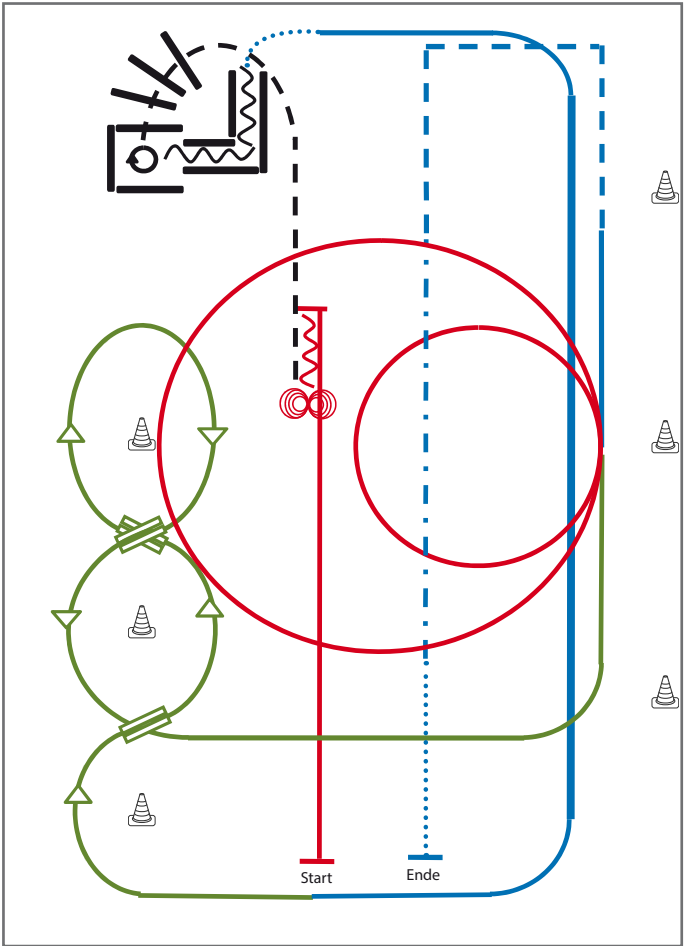

Superhorse

- 1) Run Down auf der Mittellinie, Sliding Stop hinter dem Mittelmarker, Rückwärtsrichten bis zur Mitte der Bahn oder mind. 3,00 m, Verharren (RN)
- 2) 4 Spins **rechts**, 4 Spins **links** (RN)
- 3) Jog, Jog over, Jog in (TH)
- 4) 45° Turn rechts (TH)
- 5) Back up (TH)
- 6) Walk, Lope (**rechts**), Extended Lope, Lope (RR)
- 7) Galoppwechsel auf der Linie (WR)
- 8) Galoppwechsel auf der Linie (WR)
- 9) Galoppwechsel auf der Linie (WR)
- 10) 2 Zirkel Galopp (**links**), 1. **klein** und langsam, 2. groß und schnell (RN)
- 11) Lope, Trot Corners (RR)
- 12) Extended Trot, Walk, Stop (RR)

Legende:	
Schritt	
Trab	
Galopp	
Wechselzone	
Rückwärts	

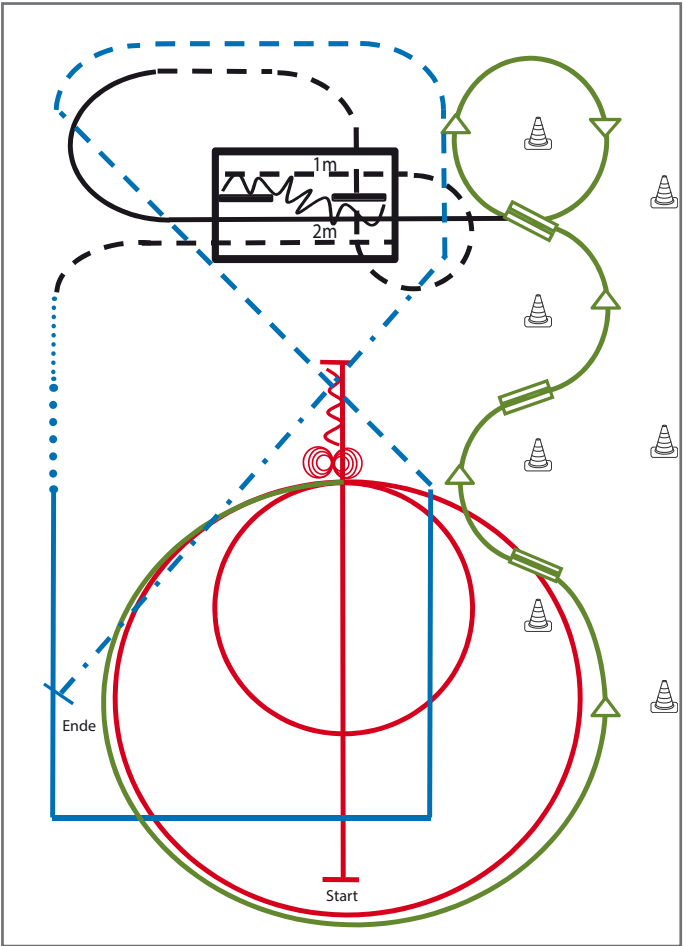

- 1) Run Down auf der Mittellinie, Sliding Stop hinter dem Mittelmarker, Rückwärtsrichten bis zur Mitte der Bahn oder mind. 3,00 m, Verharren (RN)
- 2) 4 Spins **rechts**, 4  $\frac{1}{4}$  Spins **links** (RN)
- 3) 2 Zirkel Galopp (**links**), 1. **klein** und langsam, 2. groß und schnell (RN)
- 4) Galoppwechsel auf der Linie (WR)
- 5) Galoppwechsel auf der Linie (WR)
- 6) Galoppwechsel auf der Linie (WR)
- 7) Lope over (TH)
- 8) Jog over, Jog in (TH)
- 9) Back up, Jog out (TH)
- 10) Walk, Extended Walk (RR)
- 11) Lope Corners (RR)
- 12) Trot, Extended Trot, Stop (RR)

Legende:

Schritt	
Trab	
Galopp	
Wechselzone	
Rückwärts	



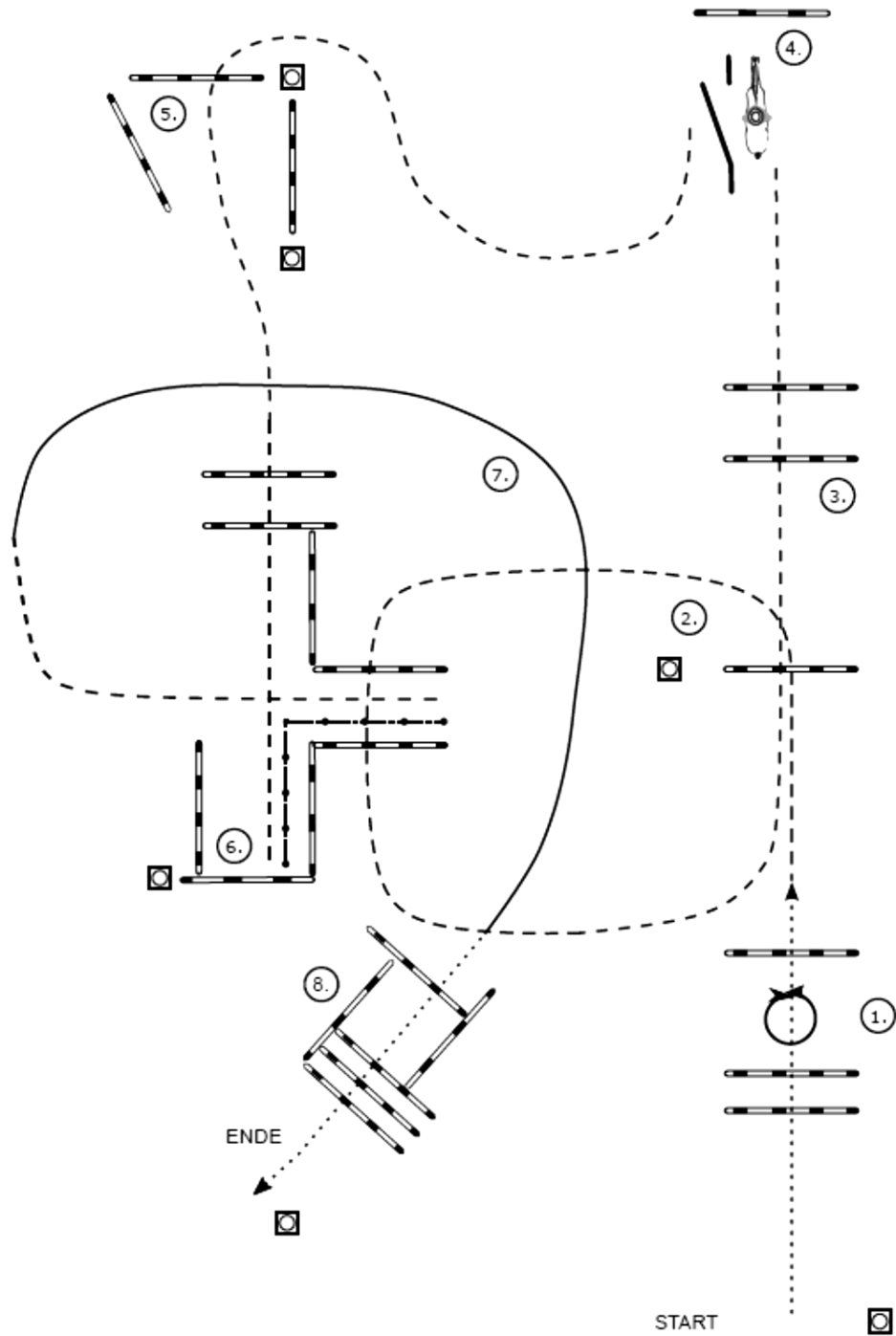

- (1) Walk over, Stop, 360° Turn (rechts oder links),  
Walk over
- (2) Jog over
- (3) Jog over
- (4) Tor
- (5) Jog over, Stop
- (6) Back up
- (7) Jog, Lope (Rechtsgalopp)
- (8) Stop oder Übergang zum Walk, Walk over

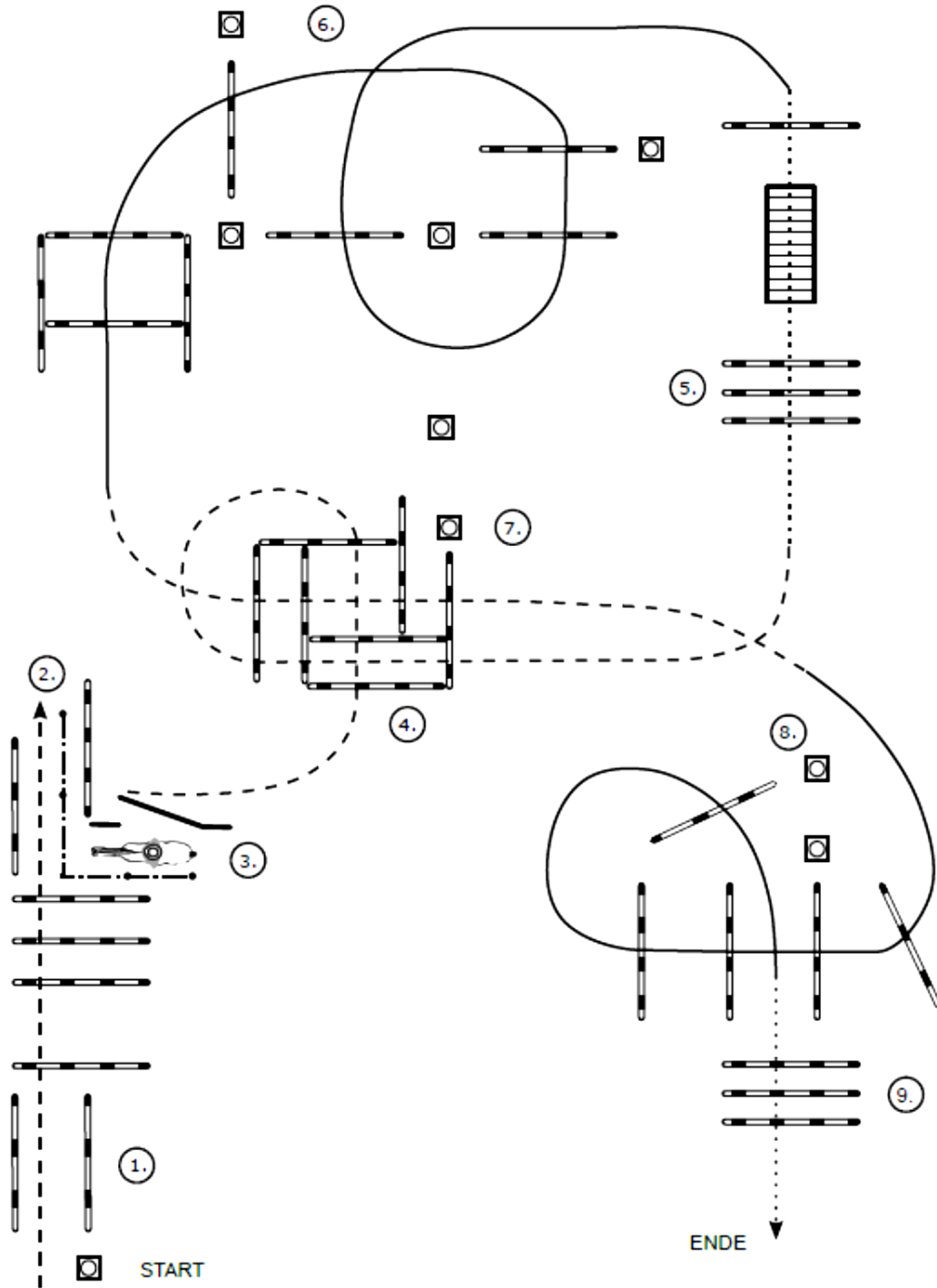

- (1) Jog over, Stop
- (2) Back up
- (3) Tor (rechte Hand), Jog out
- (4) Jog over
- (5) Stop/Übergang zum Walk, Walk over, Brücke, Walk over
- (6) Lope over (Linksgalopp)
- (7) Jog over
- (8) Lope over (Rechtsgalopp)
- (9) Lope in, Stop/Übergang zum Walk, Walk over



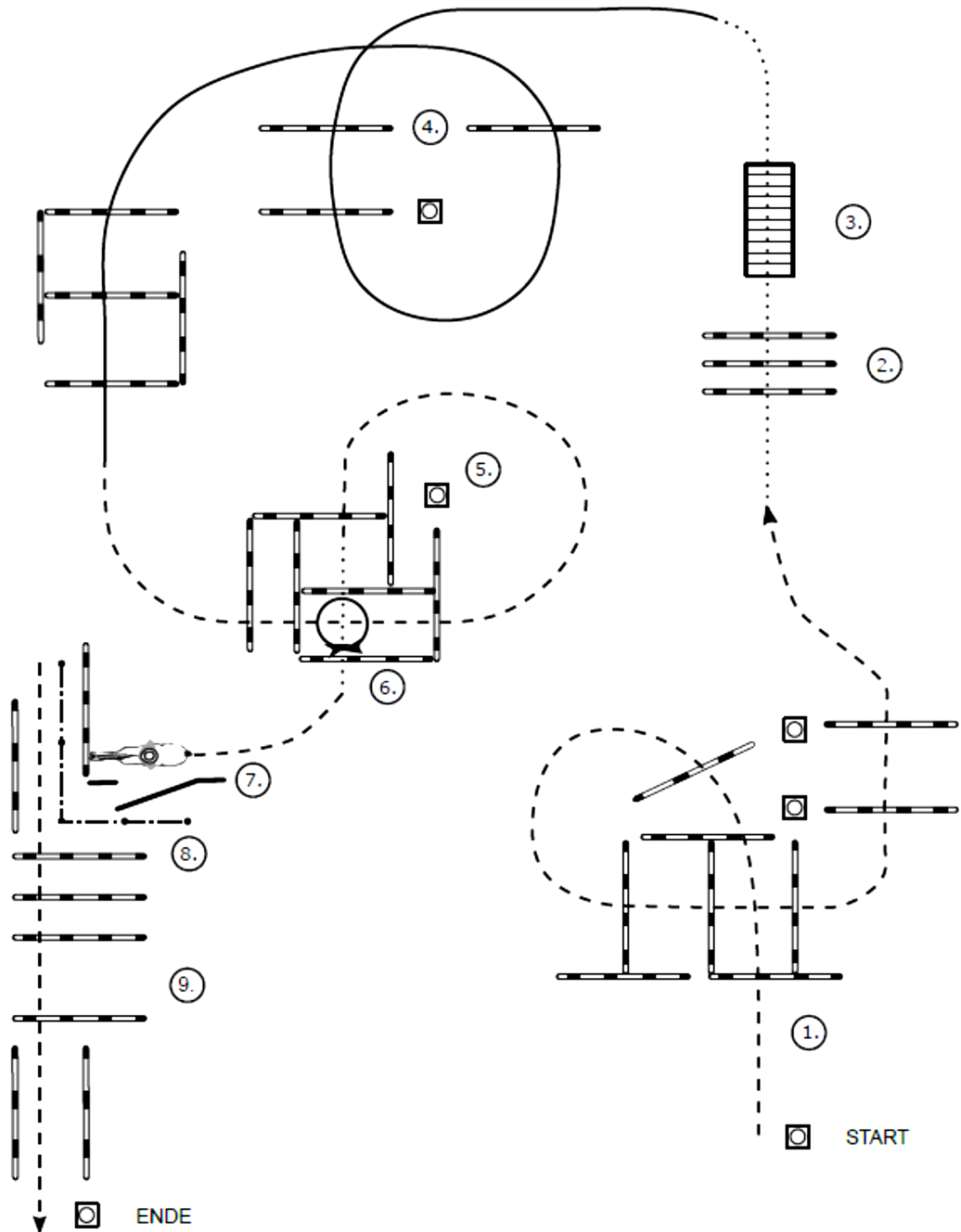

- (1) Jog over
- (2) Walk over
- (3) Brücke
- (4) Lope over (Linksgalopp)
- (5) Jog over
- (6) Stop/Übergang zum Schritt in 1. Box, 360° Turn  
(rechts oder links) in 2. Box
- (7) Jog, Tor (linke Hand)
- (8) Back up
- (9) Jog over

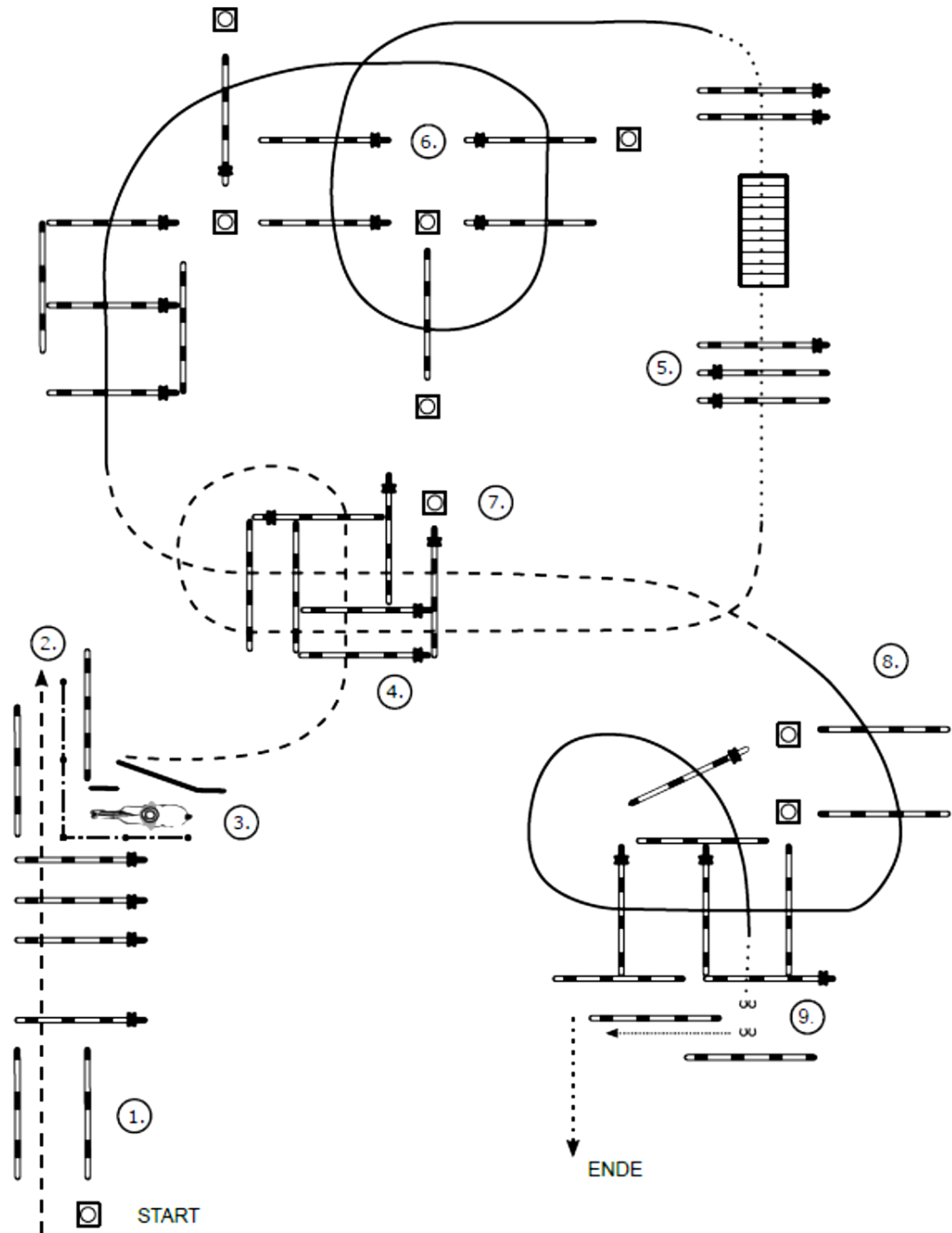

- (1) Jog over, Stop
- (2) Back up
- (3) Tor (rechte Hand), Jog out
- (4) Jog over
- (5) Stop/Übergang zum Walk, Walk over, Brücke, Walk over
- (6) Lope over (Linksgalopp)
- (7) Jog over
- (8) Lope over (Rechtsgalopp)
- (9) Lope in, Stop/Übergang zum Walk, Walk over, Seidepass 2. Stange

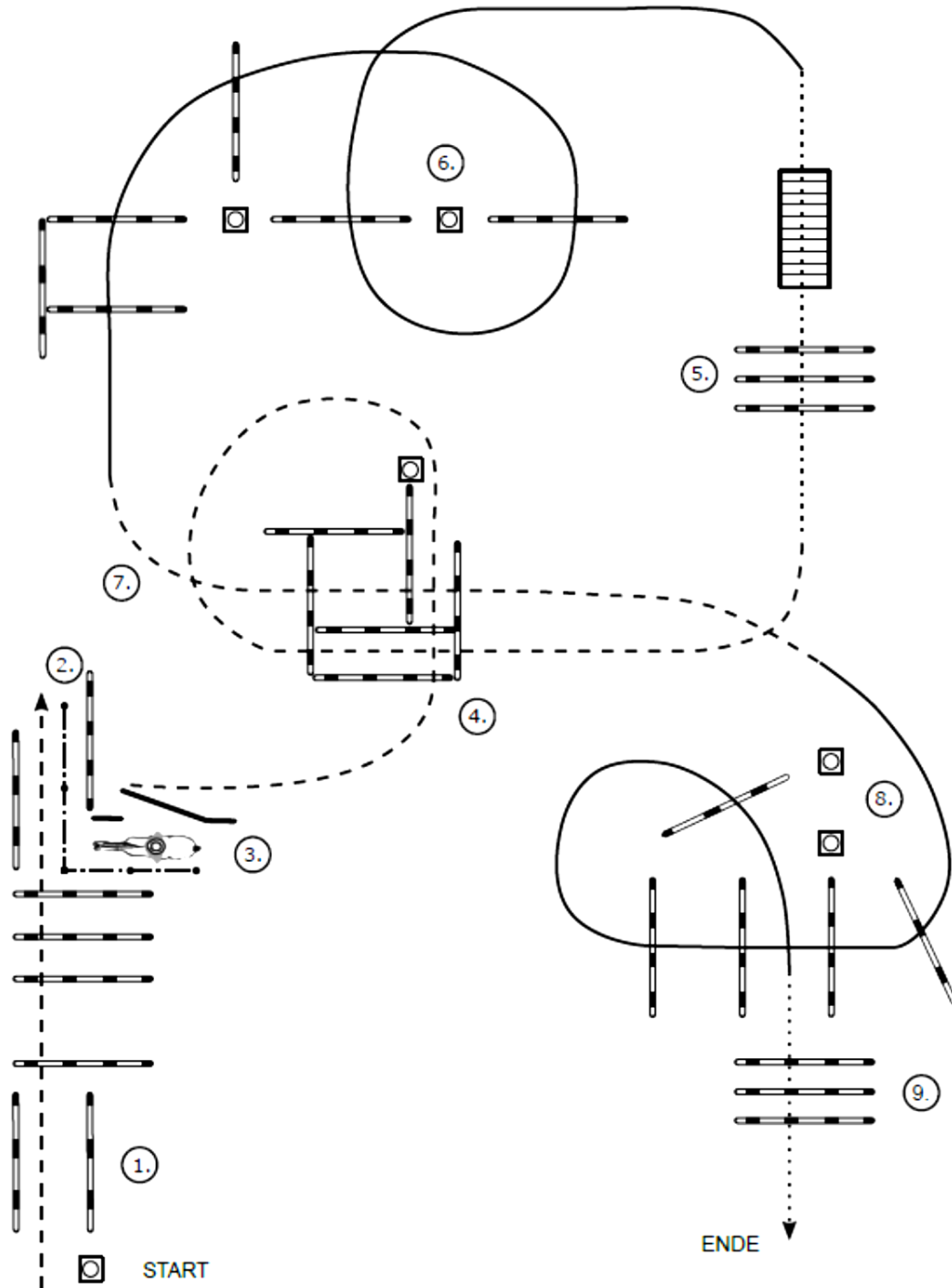

- (1) Jog over, Stop
- (2) Back up
- (3) Tor (rechte Hand), Jog out
- (4) Jog over
- (5) Stop/Übergang zum Walk, Walk over, Brücke
- (6) Lope over (Linksgalopp)
- (7) Jog over
- (8) Lope over (Rechtsgalopp)
- (9) Lope in, Stop/Übergang zum Walk, Walk over

# Pattern Trail – Set 4 - H+D LK 1-3

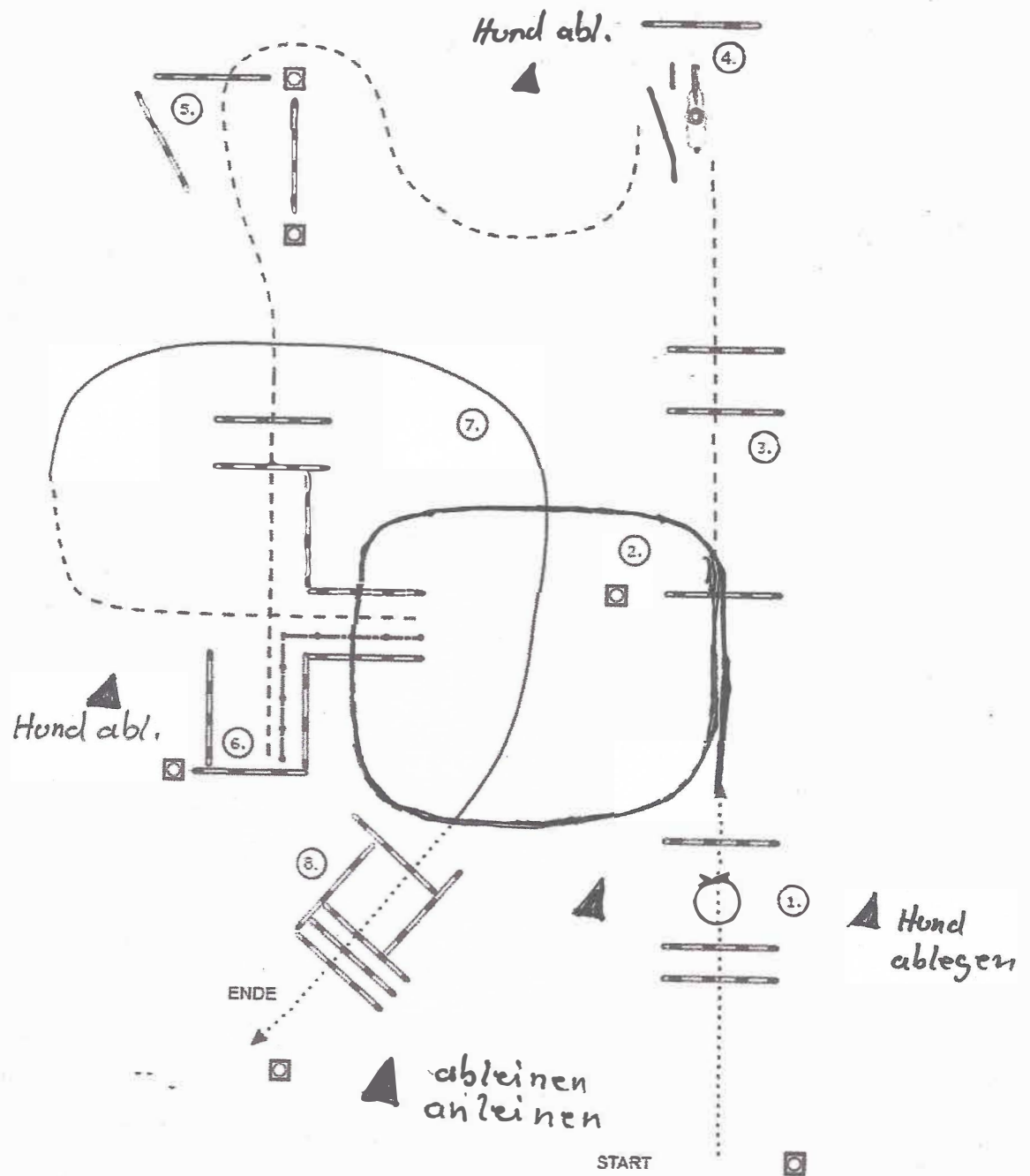

1. Walk over, Stop, Hund an Pyl. ablegen, Turn rechts o. links
2. Lope over, Hund bei Fuß
3. Jog over Hund bei Fuß
4. Tor, Hund zur Pyl. schicken
5. Jog over, Jog in, Hund bei Fuß
6. Hund an Pyl. ablegen, Back up
7. Jog, Rechts-Lope, Hund bei Fuß
8. Walk over, Hund bei Fuß

# Pattern Trail – Set 4 - H+D LK 4/5

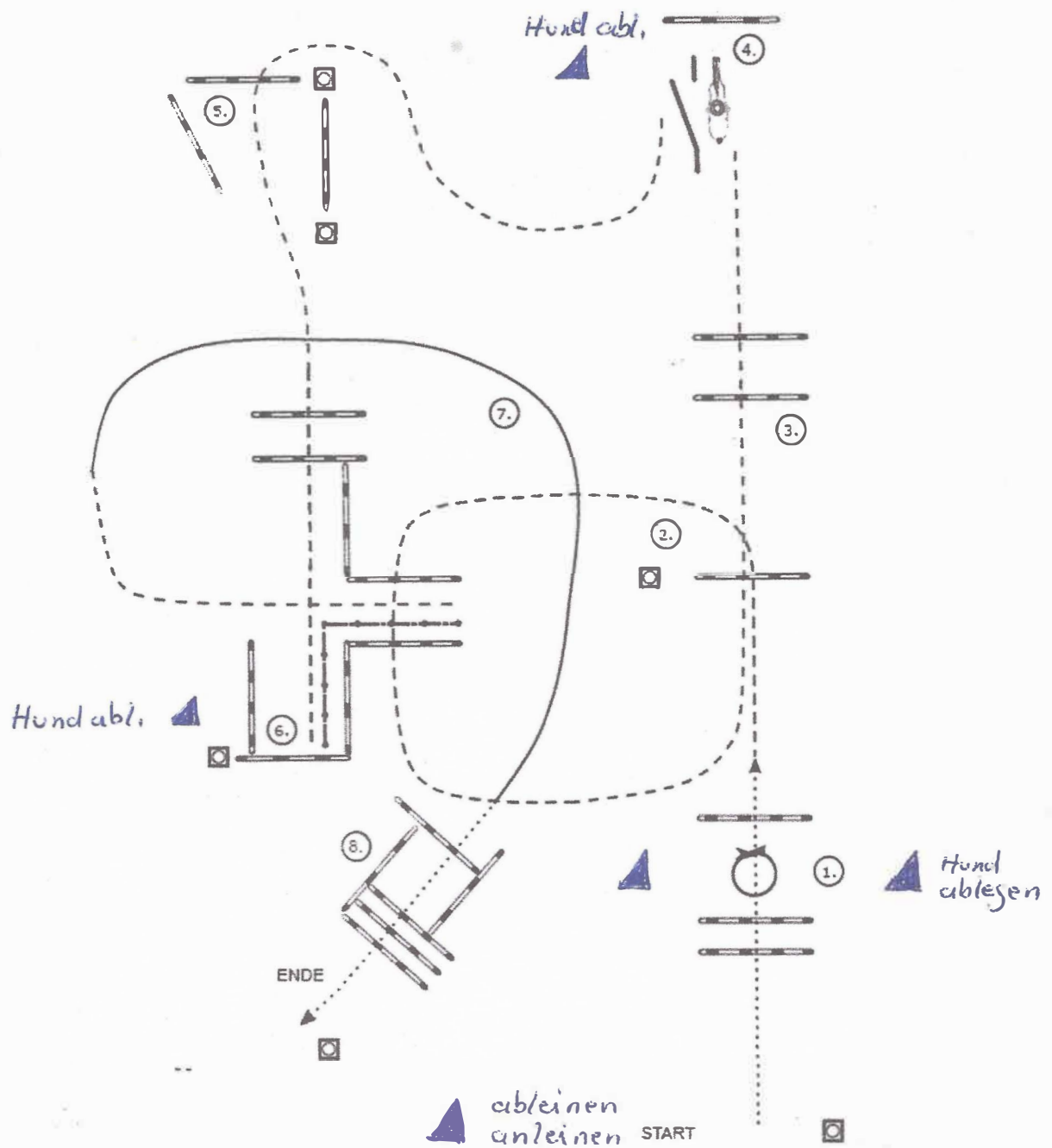

1. Walk over, Stop, Hund an Pyl. ablegen, Turn rechts o. links
2. Jog over, Hund bei Fuß
3. Jog over Hund bei Fuß
4. Tor, Hund zur Pyl. schicken
5. Jog over, Jog in, Hund bei Fuß
6. Hund an Pyl. ablegen, Back up
7. Jog, Rechts-Lope, Hund bei Fuß
8. Walk over, Hund bei Fuß

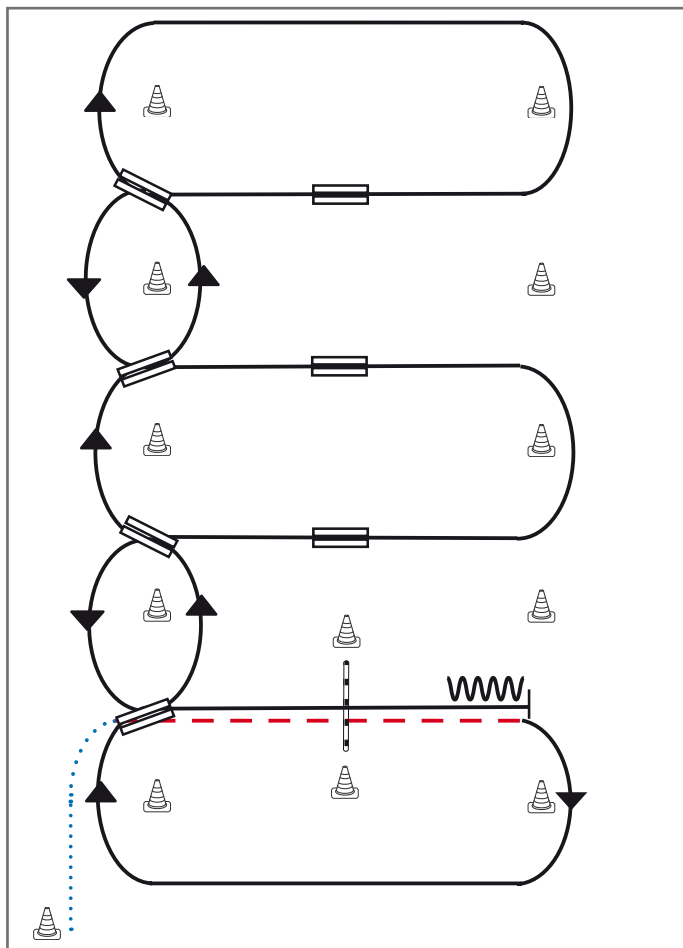

- 1) Schritt vom Start-Pylon, Übergang zum Trab zwischen den Markern, Trab über die Stange
- 2) Übergang zum Rechtsgalopp zwischen den Markern, Galopp an der kurzen Seite
- 3) 1. Galoppwechsel auf der Linie
- 4) 2. Galoppwechsel auf der Linie
- 5) 3. Galoppwechsel auf der Linie
- 6) 4. Galoppwechsel auf der Linie
- 7) 1. Galoppwechsel mit Seitenwechsel
- 8) 2. Galoppwechsel mit Seitenwechsel
- 9) 3. Galoppwechsel mit Seitenwechsel
- 10) Galopp über die Stange
- 11) Stop zwischen den Markern, Rückwärtsrichten

**Legende:**

Schritt	
Trab	
Galopp	
Wechselzone	
Rückwärts	

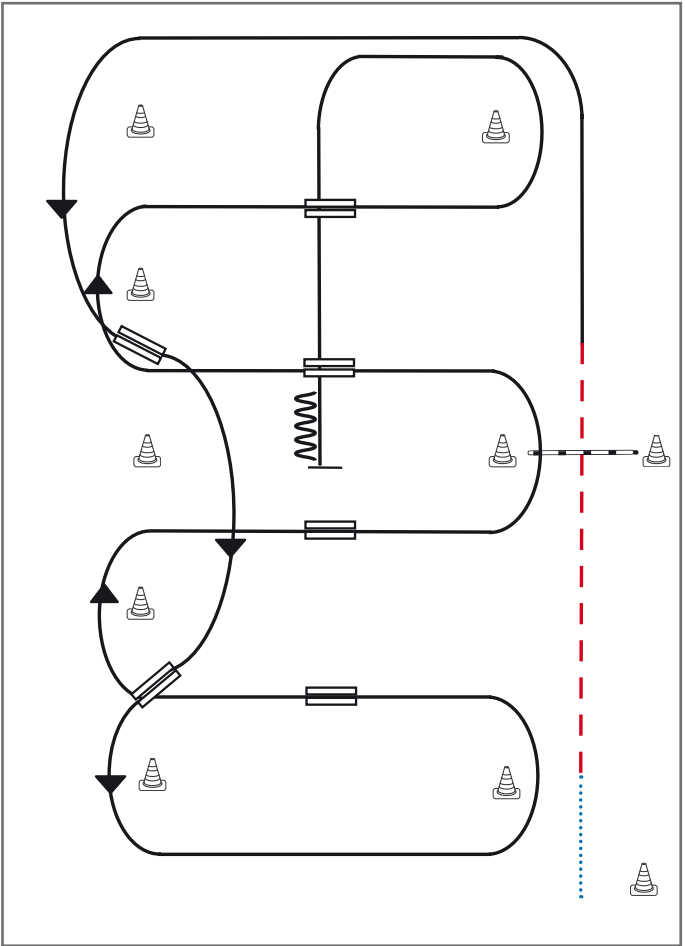

- 1) Schritt vom Start-Pylon zum ersten Marker, Übergang zum Trab, Trab über die Stange
- 2) Übergang zum Linksgalopp, Galopp an der kurzen Seite
- 3) 1. Galoppwechsel auf der Linie
- 4) 2. Galoppwechsel auf der Linie
- 5) 1. Galoppwechsel mit Seitenwechsel
- 6) 2. Galoppwechsel mit Seitenwechsel
- 7) Galopp über die Stange
- 8) 3. Galoppwechsel mit Seitenwechsel
- 9) 4. Galoppwechsel mit Seitenwechsel
- 10) Mitte der kurzen Seite abwenden, Stop auf Höhe des Mittelmarkers, Rückwärtsrichten

**Legende:**

Schritt	
Trab	
Galopp	
Wechselzone	
Rückwärts	

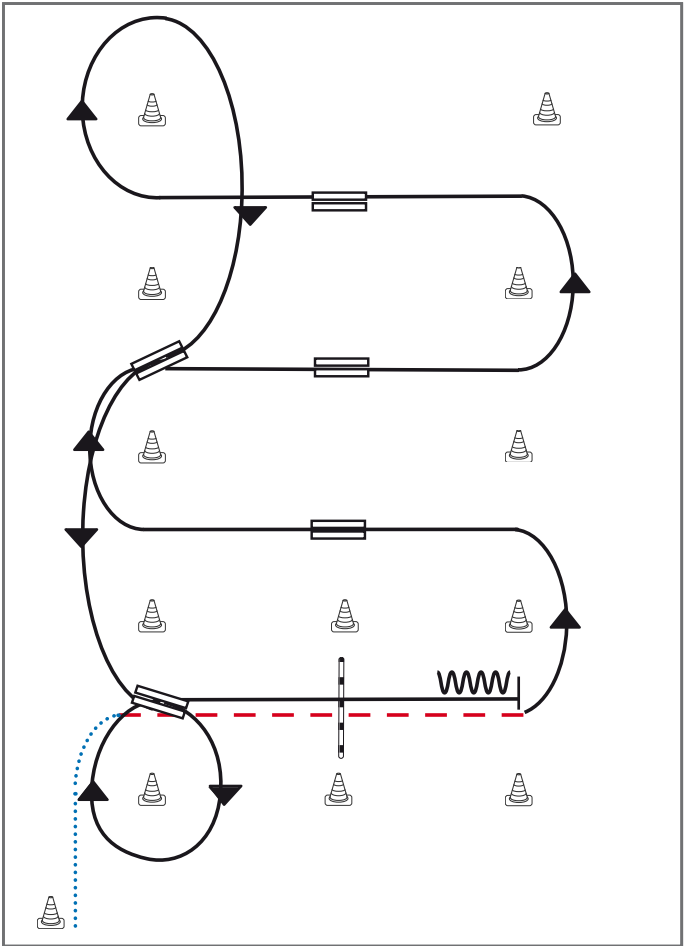

- 1) Schritt vom Start-Pylon, Übergang zum Trab zwischen den Markern, Trab über die Stange
- 2) Übergang zum Linksgalopp zwischen den Markern
- 3) 1. Galoppwechsel mit Seitenwechsel
- 4) 2. Galoppwechsel mit Seitenwechsel
- 5) 3. Galoppwechsel mit Seitenwechsel
- 6) Volte, 1. Galoppwechsel auf der Linie
- 7) 2. Galoppwechsel auf der Linie, Volte
- 8) Galopp über die Stange
- 9) Stop zwischen den Markern, Rückwärtsrichten

**Legende:**

Schritt	
Trab	
Galopp	
Wechselzone	
Rückwärts	



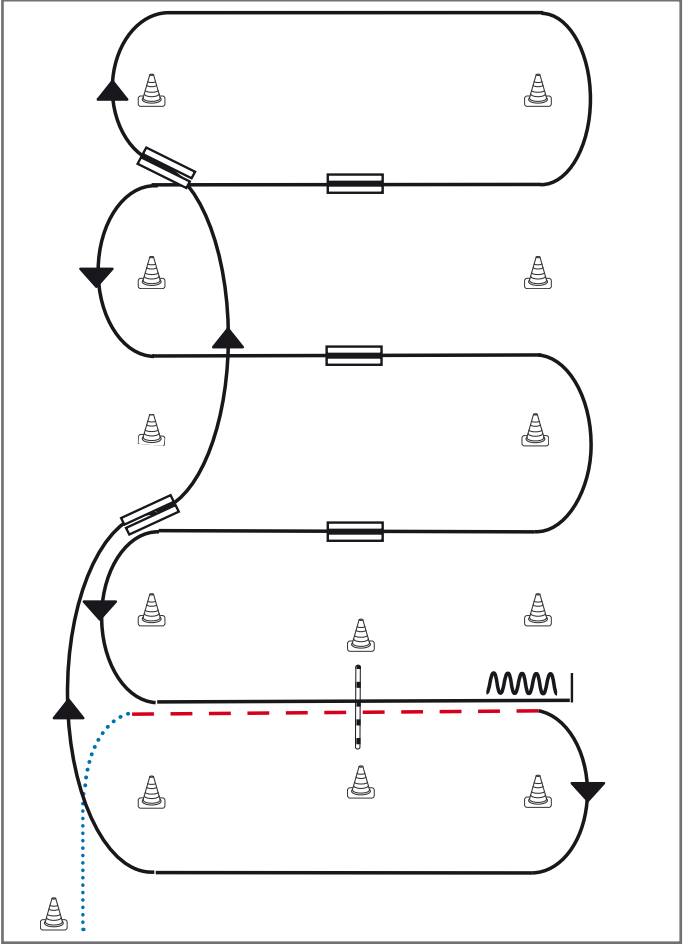

- 1) Schritt vom Start-Pylon, Übergang zum Trab zwischen den Markern, Trab über die Stange
- 2) Übergang zum Rechtsgalopp zwischen den Markern, Galopp an der kurzen Seite
- 3) 1. Galoppwechsel auf der Linie
- 4) 2. Galoppwechsel auf der Linie
- 5) 1. Galoppwechsel mit Seitenwechsel
- 6) 2. Galoppwechsel mit Seitenwechsel
- 7) 3. Galoppwechsel mit Seitenwechsel
- 8) Galopp über die Stange
- 9) Stop zwischen den Markern, Rückwärtsrichten

Legende:	
Schritt	.....
Trab	- - - - -
Galopp	.....
Wechselzone	=====
Rückwärts	~~~~~

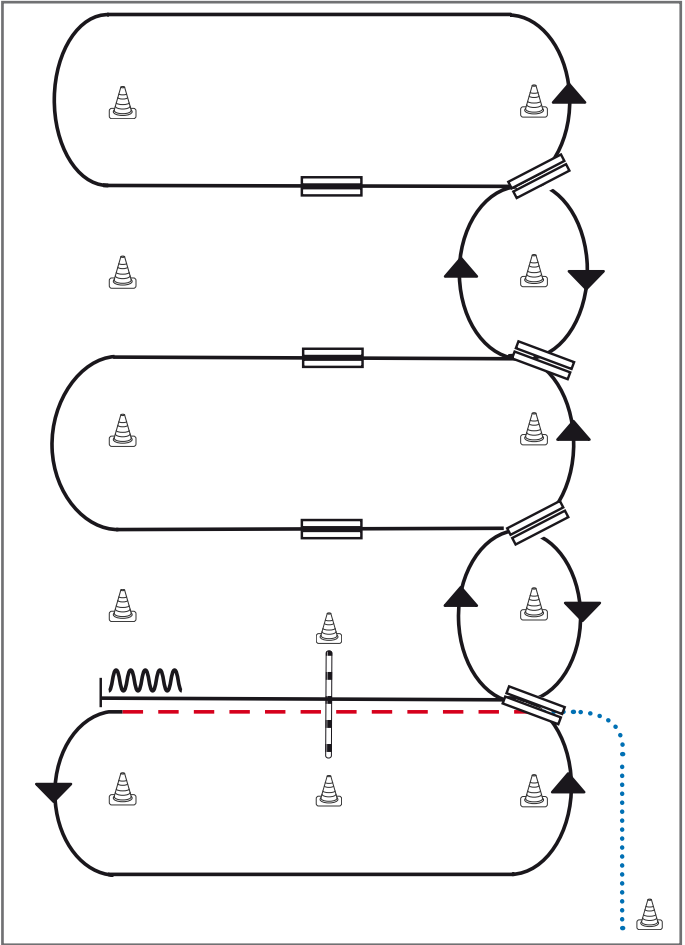

- 1) Schritt vom Start-Pylon, Übergang zum Trab zwischen den Markern, Trab über die Stange
- 2) Übergang zum Linksgalopp zwischen den Markern, Galopp an der kurzen Seite
- 3) 1. Galoppwechsel auf der Linie
- 4) 2. Galoppwechsel auf der Linie
- 5) 3. Galoppwechsel auf der Linie
- 6) 4. Galoppwechsel auf der Linie
- 7) 1. Galoppwechsel mit Seitenwechsel
- 8) 2. Galoppwechsel mit Seitenwechsel
- 9) 3. Galoppwechsel mit Seitenwechsel
- 10) Galopp über die Stange
- 11) Stop zwischen den Markern, Rückwärtsrichten

Legende:	
Schritt	
Trab	
Galopp	
Wechselzone	
Rückwärts	

①

Western Horsemanship  
LK4 / 5 A / B WHS

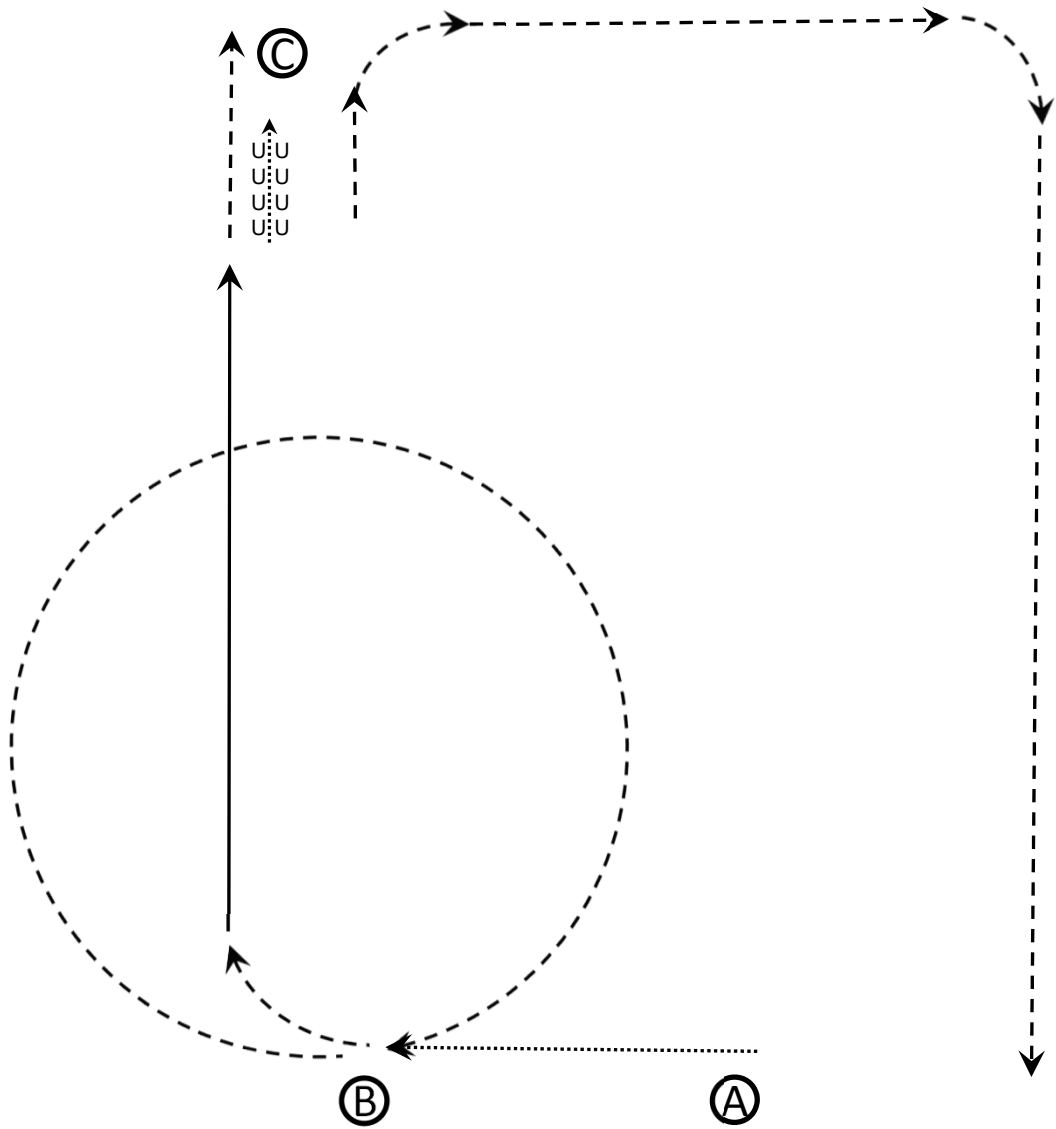

1. Im Schritt von A nach B
2. Trabzirkel ab B
3. Lope ab B wie eingezeichnet, Trab
4. Auf der Höhe von C Stopp
5. Zwei Pferdelängen rückwärts
6. Verlasse die Arena im Trab

Western Horsemanship  
LK3 A und LK 3 B

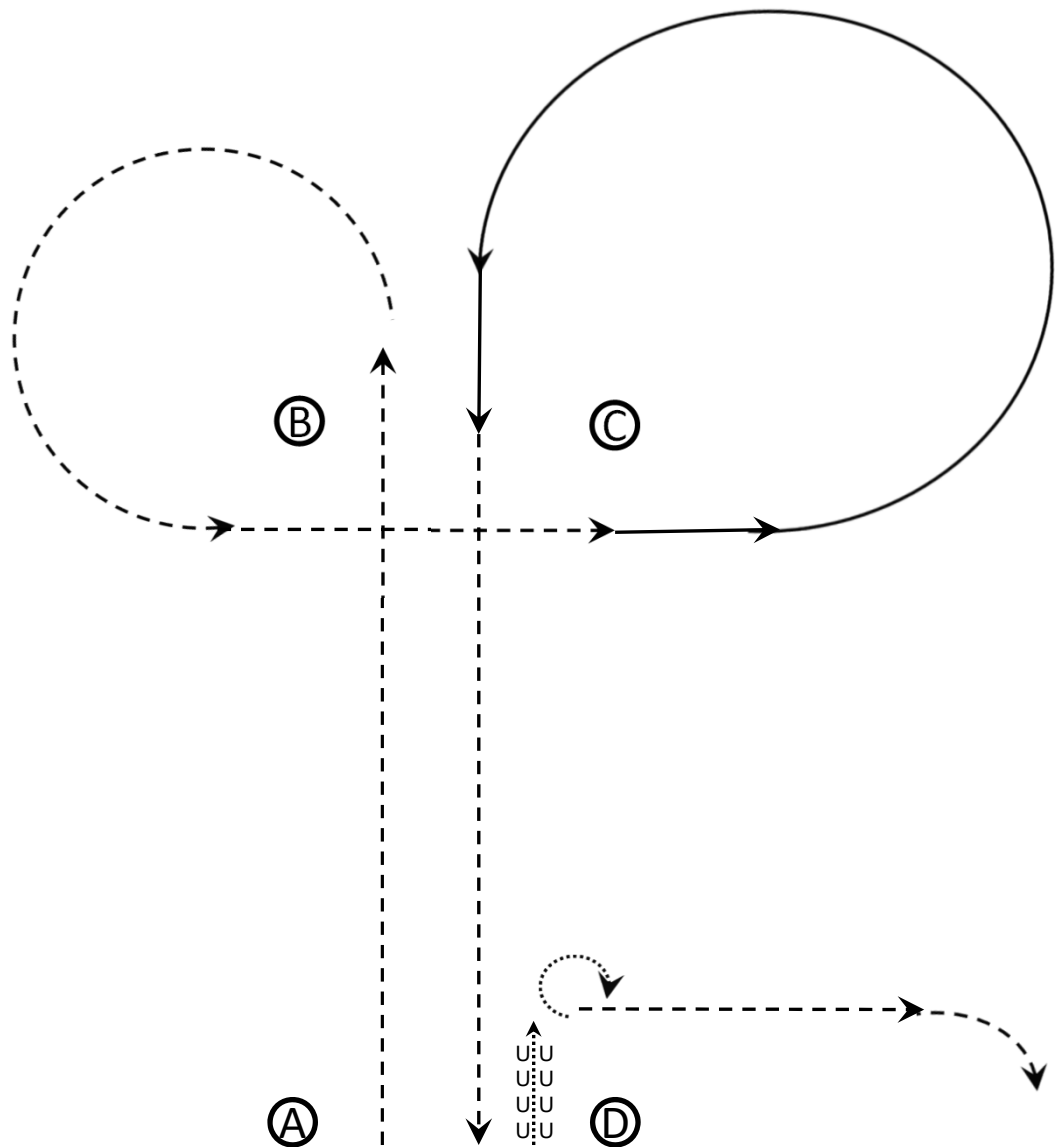

1. Im Trab von A um B herum zu C
2. Linksgalopp bei C
3. Im Jog zu D
4. Stopp
5. Eine Pferdelänge rückwärts
6. Hinterhandwendung 270° nach rechts
7. Verlasse die Arena im Jog

Walk	.....→
Jog	- - - - →
Ext. Jog	- . . . →
Lope	————→
Ext. Lope	————→

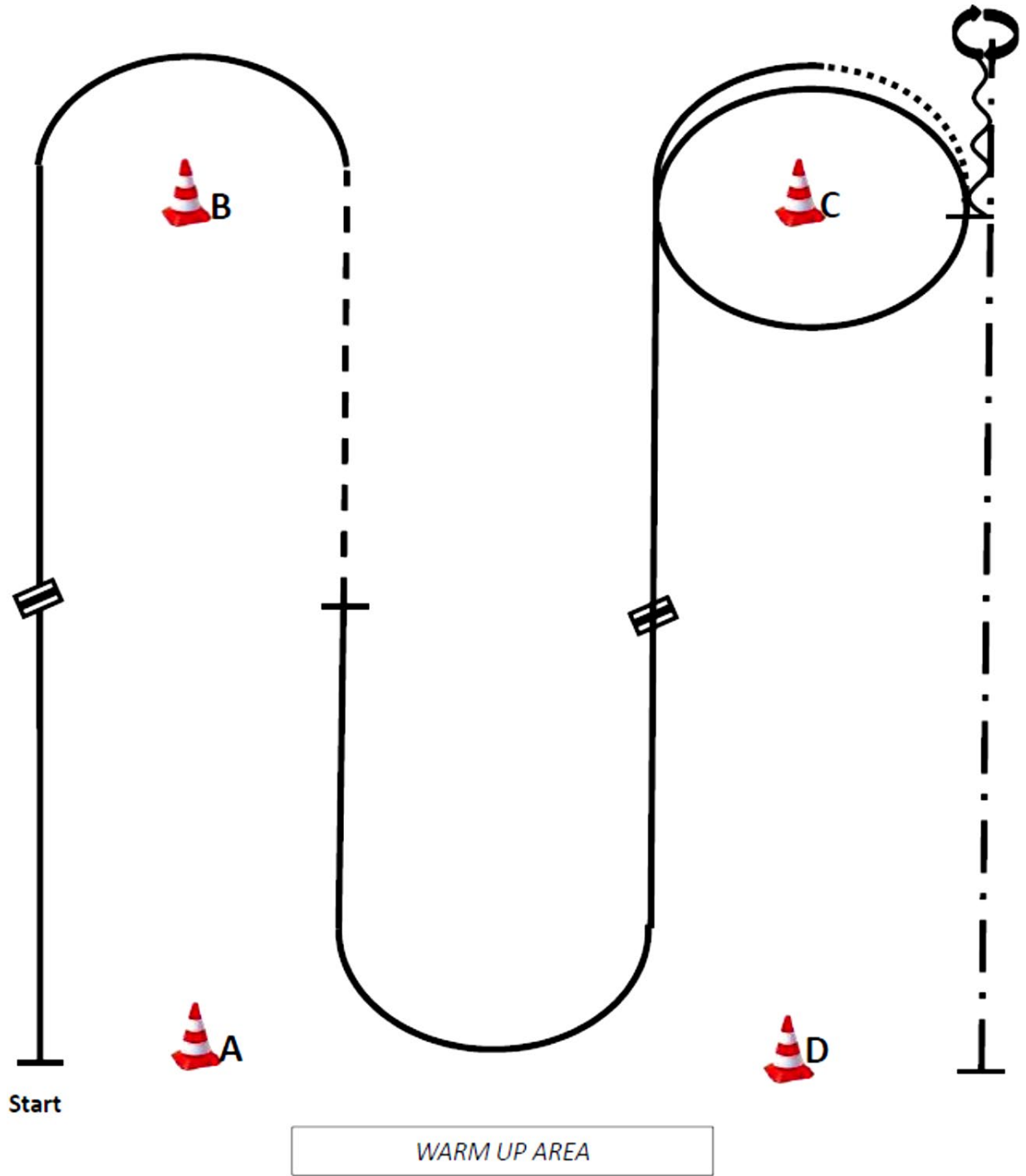

- (1) Start bei A, Rechtsgalopp, Galoppwechsel (fliegend oder einfach),
  - (2) Linksgalopp
  - (3) Jog, Stop
  - (4) Linksgalopp, Galoppwechsel (fliegend oder einfach),
  - (5) Rechtsgalopp um C
  - (6) Walk, Stop
  - (7) Back up eine Pferdelänge
  - (8) 360° Turn (rechts oder links)
  - (9) Extendes Jog bis D, Stop
- Im Walk in den Warm-up-Bereich

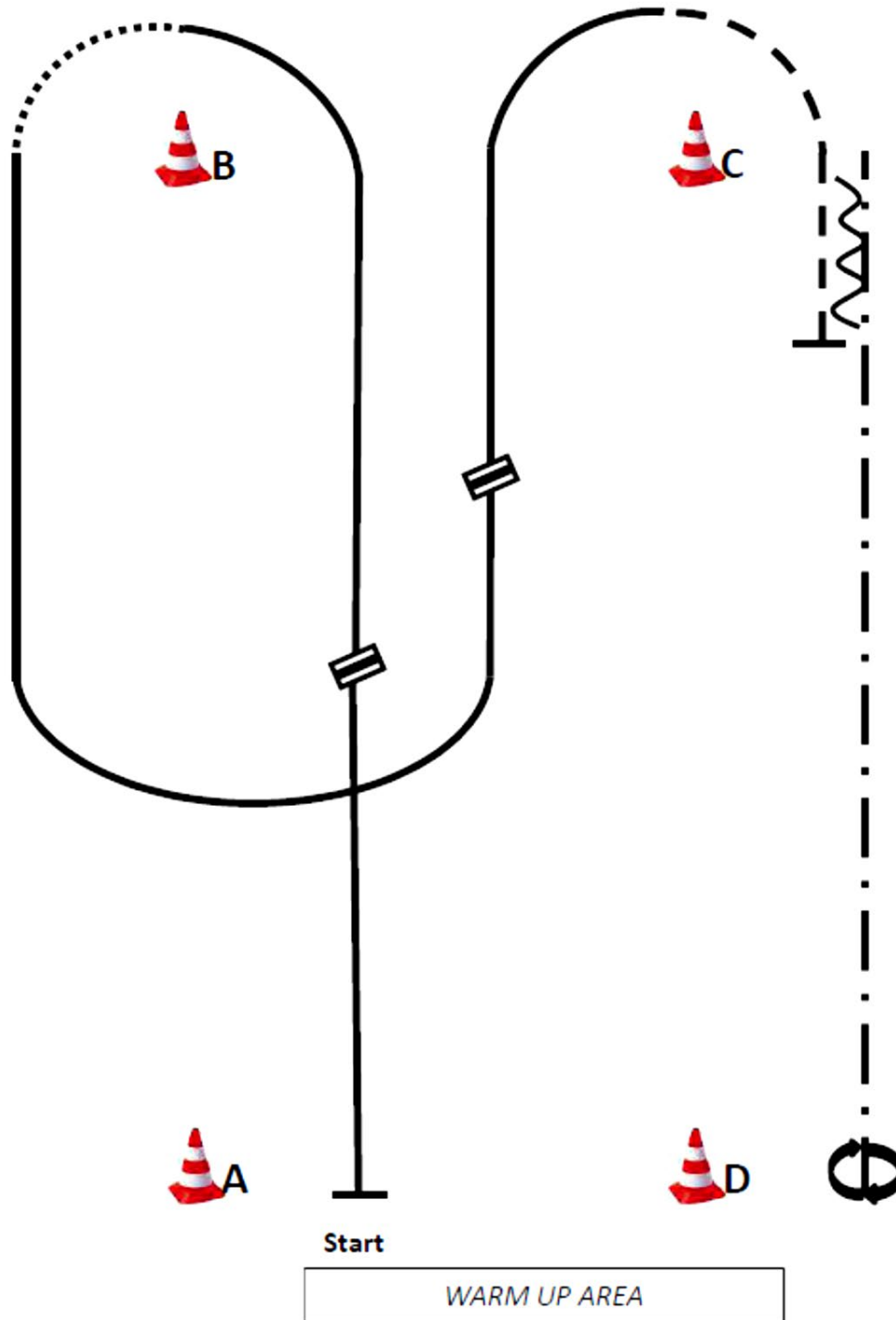

- (1) Start bei A, Linksgalopp,
  - (2) Galoppwechsel (fliegend oder einfach),
  - (3) Rechtsgalopp
  - (4) Walk, Rechtsgalopp,
  - (5) Galoppwechsel (fliegend oder einfach),
  - (6) Linksgalopp
  - (7) Jog bis hinter C
  - (8) Stop, Back up bis C
  - (9) Extended Trot bis D
  - (10) 360° Turn (rechts oder links)
- Im Walk in den Warm-Up-Bereich



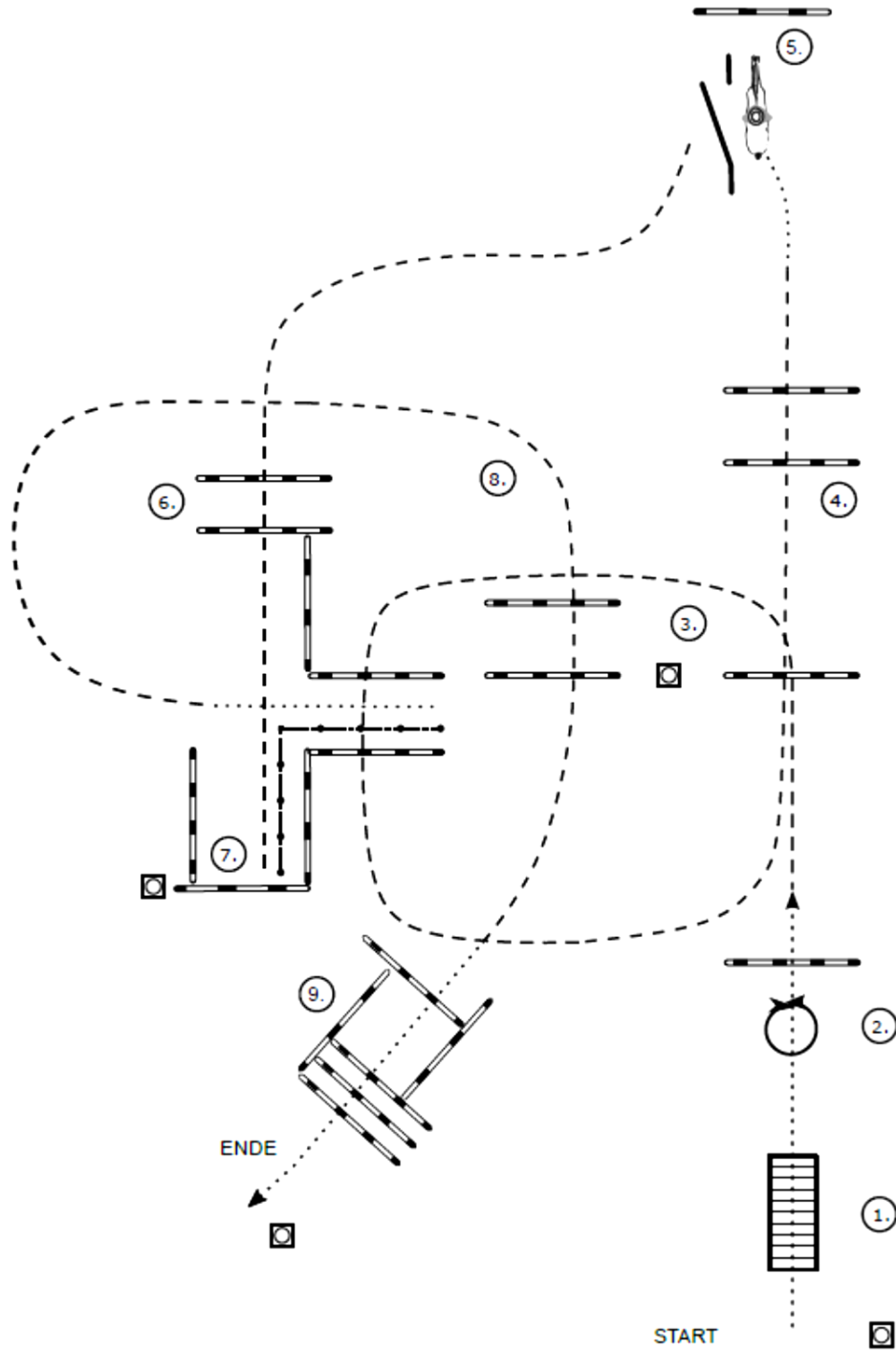

- (1) Brücke
- (2) Ahalten, 360° Turn (rechts oder links), Walk over
- (3) Jog over
- (4) Jog over, Walk
- (5) Tor
- (6) Jog over, Stop
- (7) Back up
- (8) Walk, Jog over
- (9) Stop oder Übergang zum Walk, Walk thru, Walk over



# WHS WT

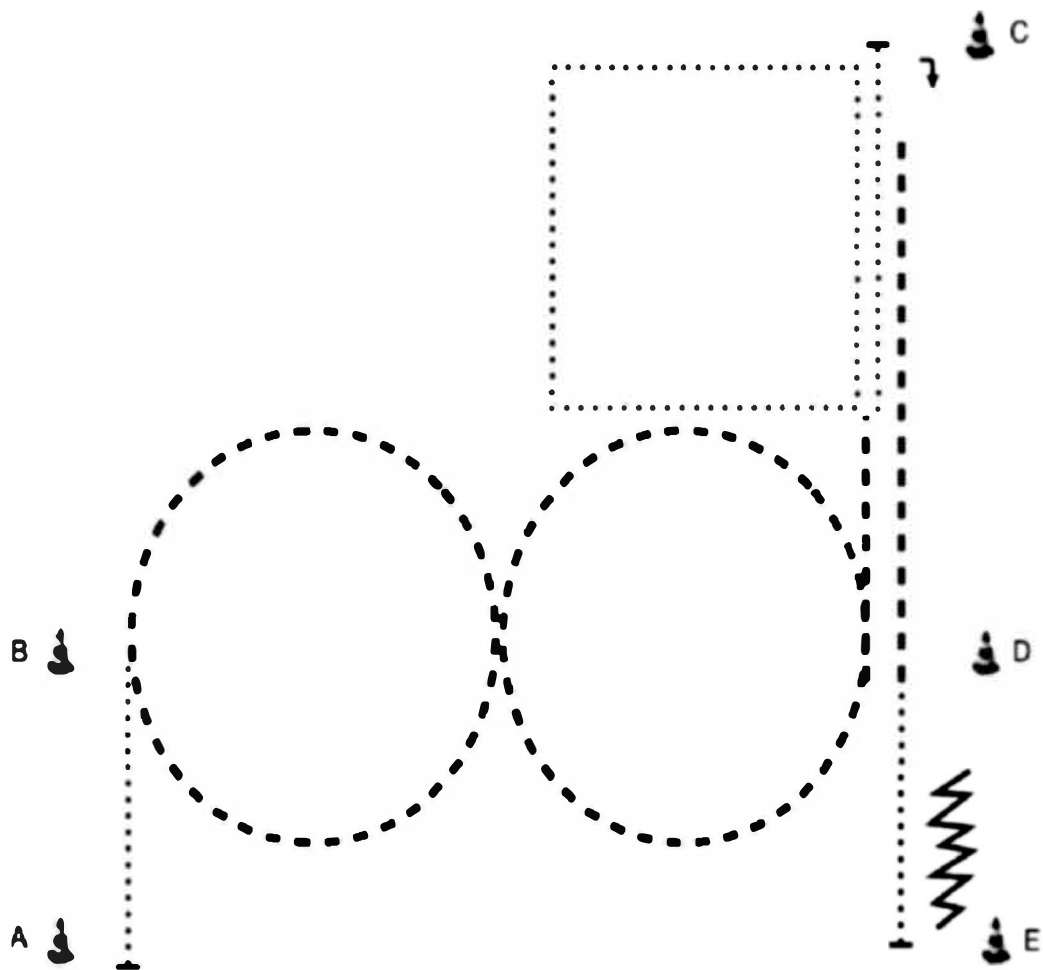

1. Bei A aus dem Stand Walk bis B
2. Ab B 1 1/2 Zirkel im Jog rechts
3. Ab Mitte 1 1/2 Zirkel im Jog links
4. ca. 2 Pferdelängen hinter D Übergang zum Walk;  
Walk „im Quadrat“
5. Walk zu C; HHW 180° rechts
6. Jog bis D;
7. Walk, Stop bei E
8. Mindestens eine Pferdelänge Back Up