

## Jungferde Basis 4 + 5 jährig

### Pattern 2

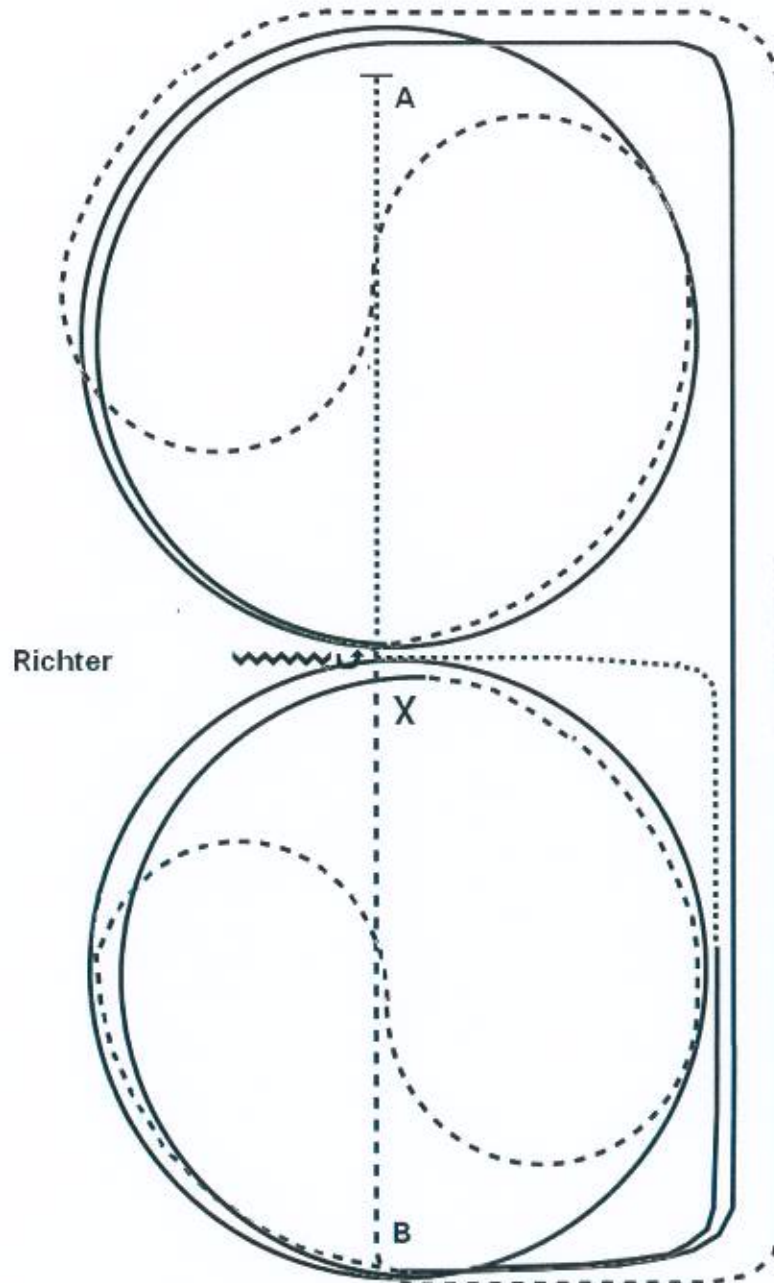

- 1) Bei A im Walk anreiten, bei X Jog/Trot, linke Hand, an der langen Seite Tritte verlängern (Extended Trot, leichttraben erlaubt). Bei A auf den Zirkel geritten, durch den Zirkel wechseln
- 2) Bei X im Rechtsgalopp 1 1/2 Zirkel, bei A ganze Bahn
- 3) Mitte der kurzen Seite Jog/Trot, auf den Zirkel geritten, durch den Zirkel wechseln
- 4) Bei X im Linksgalopp 1 1/2 Zirkel, bei B ganze Bahn
- 5) Nach der Ecke Walk, Mitte der langen Seite abwenden, hinter X anhalten, Back Up bis X., ein Spin/HHW nach links

Verharren, um das Ende der Prüfung anzuzeigen.

## Jungferde Reining 4 + 5 jährig

### Pattern 1

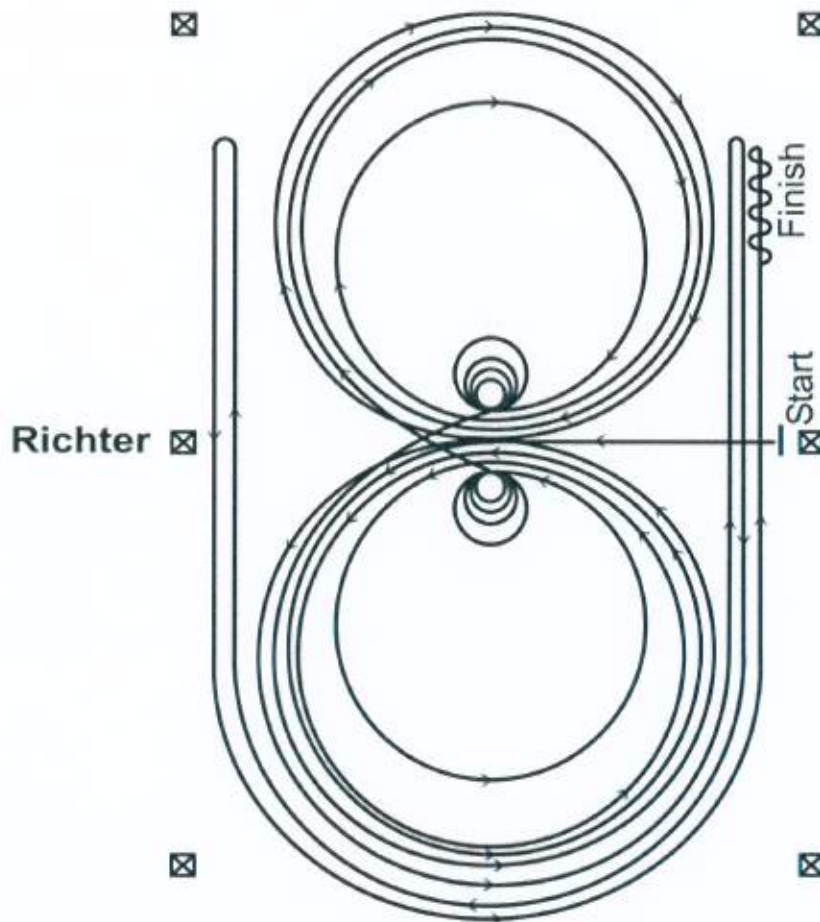

Im Trab (ca. 20 m) zur Mitte der Bahn. Beginn der Aufgabe aus dem Walk oder aus dem Halten. Beginnend in der Mitte der Bahn mit Blickrichtung auf die linke Bande.

1. Beginnend im Linksgalopp, 3 vollständige Zirkel nach links, die beiden ersten Zirkel groß und angemessen schnell, der 3. Zirkel klein und angemessen langsam. Stop im Mittelpunkt der Bahn
2. Volle 4 Spins nach links – verharren
3. Beginnend im Rechtsgalopp, 3 vollständige Zirkel nach rechts, die beiden ersten Zirkel groß und angemessen schnell, der 3. Zirkel klein und angemessen langsam. Stop im Mittelpunkt der Bahn
4. Volle 4 Spins nach rechts – verharren
5. Beginnend im Linksgalopp mit einem großen, angemessen schnellen Zirkel nach links, einfacher oder fliegender Lopewechsel im Mittelpunkt der Bahn – weiter mit einem großen, angemessen schnellen Zirkel nach rechts, einfacher oder fliegender Galoppwechsel im Mittelpunkt der Bahn
6. Weiter mit einem großen, angemessen schnellen Zirkel auf der linken Hand, der nicht geschlossen wird – Lope entlang der rechten Seite bis hinter den Mittelmarker – Rollback nach rechts – mind. 6 m von der Bande entfernt – kein Verharren
7. Weiter auf dem vorherigen Zirkel – nun auf der rechten Hand, der Zirkel wird nicht geschlossen. Lope entlang der linken Seite bis hinter den Mittelmarker – Rollback nach links – mind. 6 m von der Bande entfernt – kein Verharren
8. Zurück auf dem vorherigen Zirkel – nun wieder auf der linken Hand, der Zirkel wird nicht geschlossen. Lope entlang der rechten Seite bis hinter den Mittelmarker – Sliding Stop – mind. 6 m von der Bande entfernt – Rückwärts richten von mind. 3 m. Verharren, um das Ende der Prüfung anzuzeigen.

## Jungferde Trail 4 jährig Pattern 2

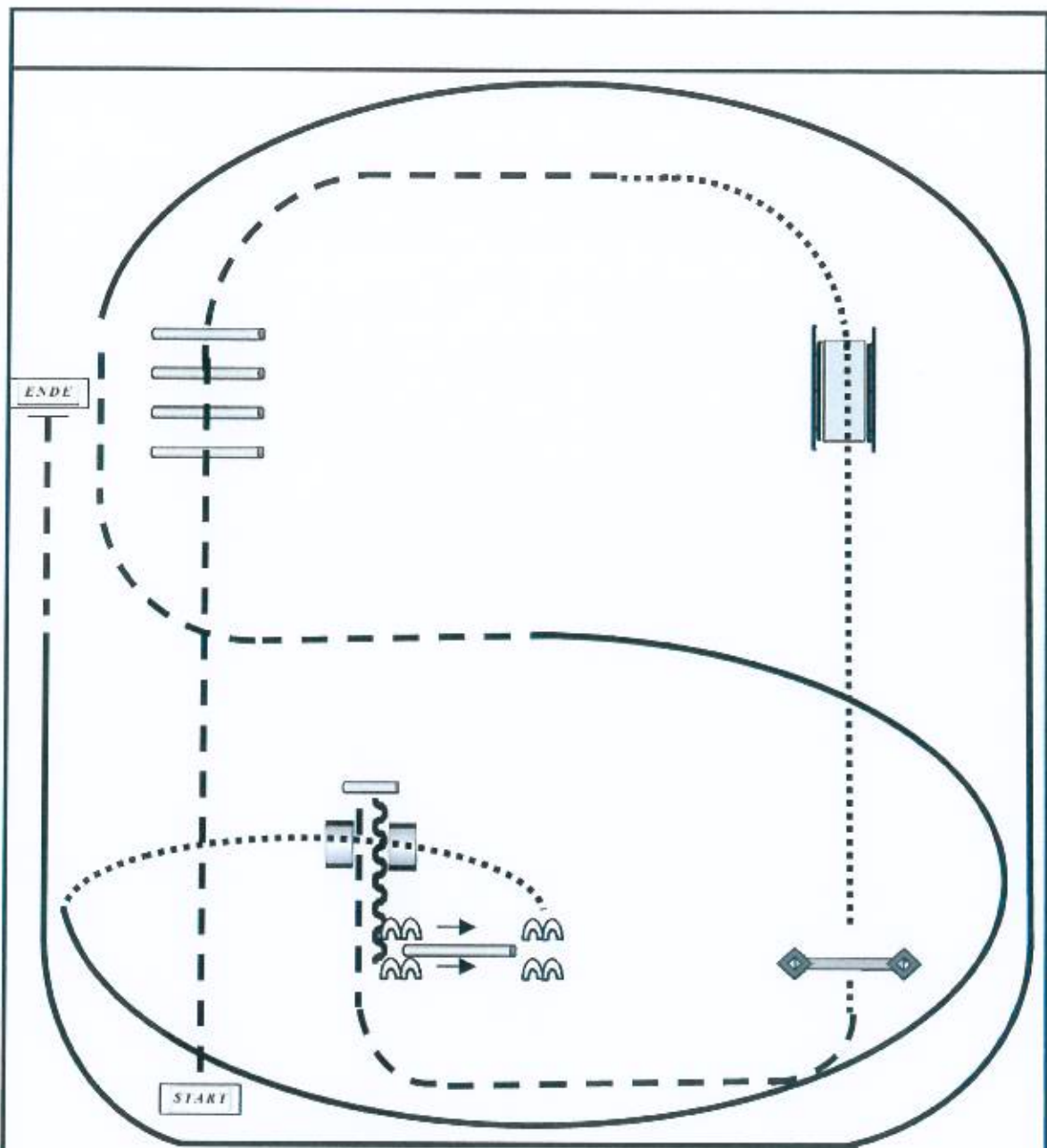

1. Trab über die Stangen
2. bei A Übergang zum Schritt und über die Brücke
3. weiter im Schritt zum Tor
4. Antraben, Trab in die Sackgasse, rückwärts raus
5. Seitwärts rechts über die Stange, im Schritt über die Sackgasse
6. auf dem Hufschlag zum Zirkelpunkt, dann Linksgalopp und bei C auf den Zirkel geritten bei X Übergang in den Trab und aus dem Zirkel wechseln, beim Zirkelpunkt Rechtsgalopp und ganze Bahn, auf Höhe des Richters in den Trab, am Zirkelpunkt anhalten und abnicken.





## Reining LK 4 A+B

Pattern 13

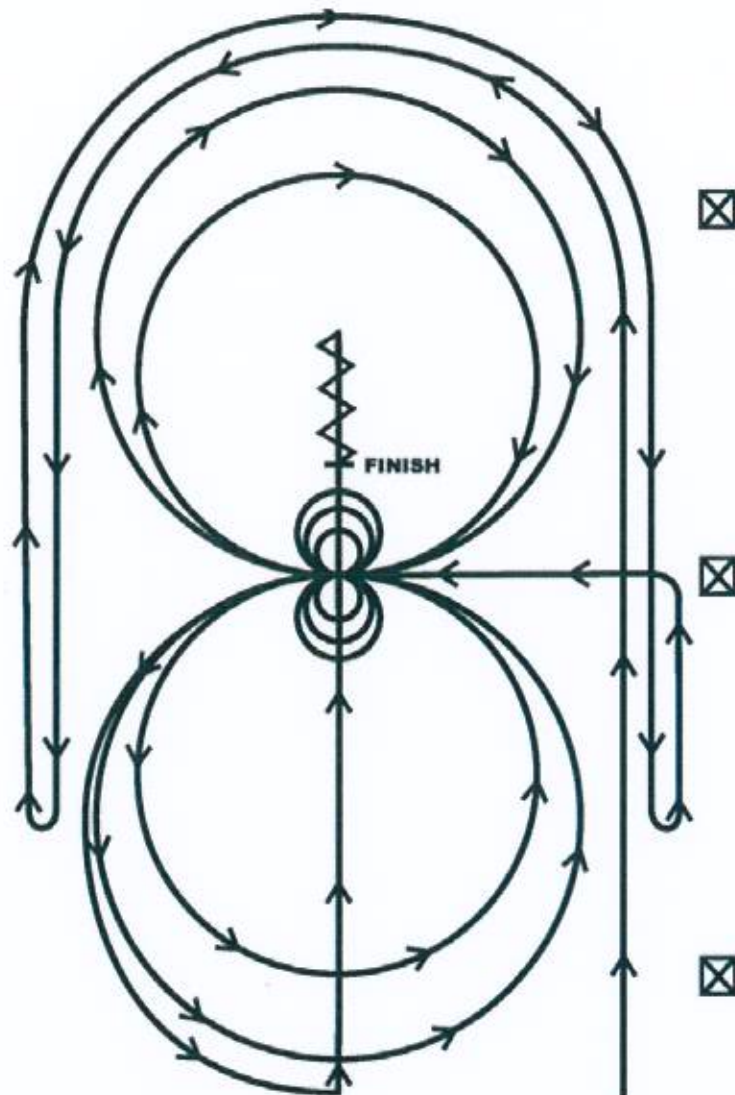

Die Prüfung beginnt aus dem Stand.

- 1) Mind. 6 m von der Bande entfernt auf der rechten Seite stehend, beginnend im Galopp die Bahn entlang, am Ende der Bahn einen halben Zirkel nach links und weiter entlang der gegenüberliegenden Seite Run Down bis hinter den Mittelmarker, Rollback nach rechts.
- 2) Weiter im Galopp auf der linken Seite der Bahn entlang, einen halben Zirkel am Ende der Bahn und auf der gegenüberliegenden Seite Run Down bis hinter den Mittelmarker. Rollback nach links. Weiter im Galopp an der rechten Seite entlang bis zum Mittelmarker, abbiegen nach links zum Mittelpunkt der Bahn.
- 3) Zwei Zirkel nach links, der erste Zirkel groß und schnell, der zweite Zirkel klein und langsam. Stop am Mittelpunkt der Bahn.
- 4) 3 vollständige Spins nach links – verharren.
- 5) Zwei vollständige Zirkel nach rechts, der erste Zirkel groß und schnell, der zweite Zirkel klein und langsam. Stop am Mittelpunkt der Bahn.
- 6) 3 vollständige Spins nach rechts – verharren.
- 7) Nun folgt ein großer schneller Zirkel nach links, der jedoch nicht geschlossen wird. In der Mitte der kurzen Seite abwenden, Galopp über die Mittellinie der Bahn bis hinter den Mittelmarker – Stop.
- 8) Rückwärtsrichten von mind. 3 m – verharren, um das Ende der Prüfung anzuzeigen. Der Reiter muss das Kopfstück (Bridle) zur Kontrolle des Bits vor dem Richter abnehmen.

Der Reiter muss das Kopfstück (Bridle) zur Kontrolle des Bits vor dem Richter abnehmen.

Reining LK 3 / LK 1-2B / LK 1-2 jun / M-LK 2-1B / M-LK 2-1jun  
 Pattern 6

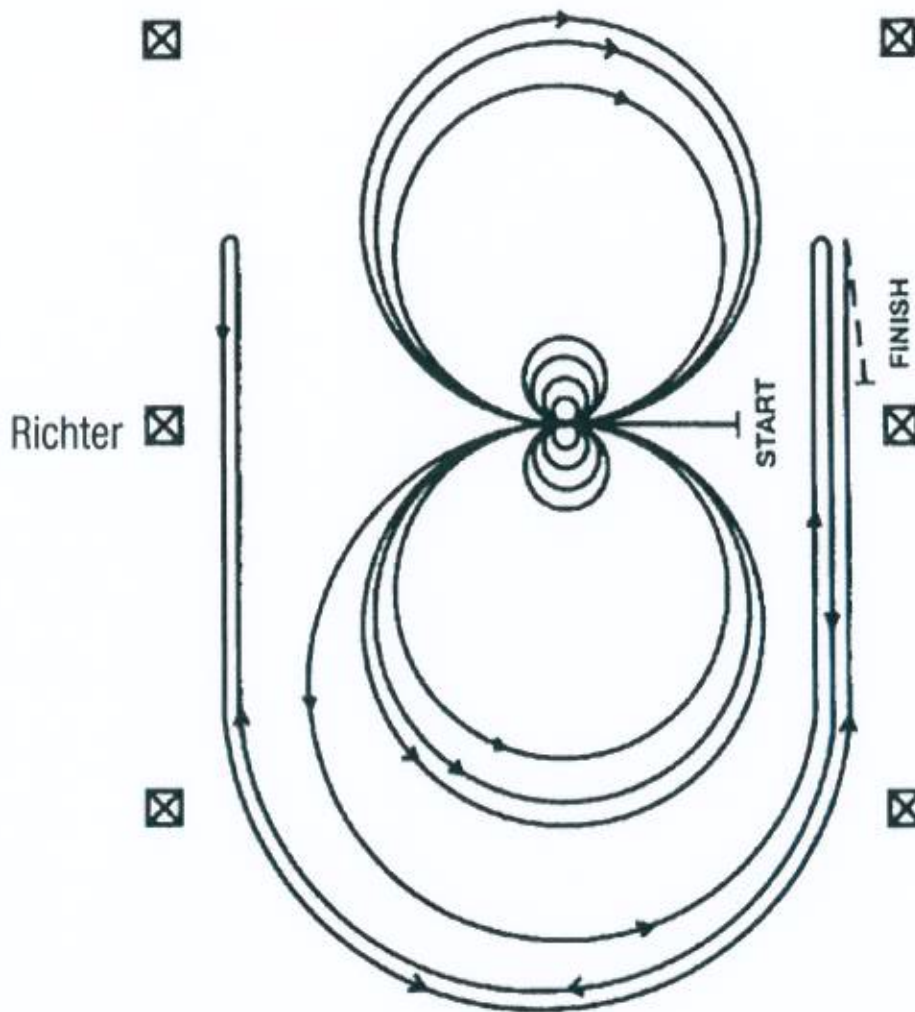

Im Walk oder Trab zur Mitte der Bahn. Beginn der Aufgabe aus dem Walk oder aus dem Halten.

Beginnend in der Mitte der Bahn mit Blickrichtung auf die linke Bande.

- 1) Volle 4 Spins nach rechts
- 2) Volle 4 Spins nach links – verharren
- 3) Beginnend im Linksgalopp, 3 vollständige Zirkel nach links, die ersten beiden Zirkel groß und schnell, der 3. Zirkel klein und langsam. Galoppwechsel im Mittelpunkt der Bahn
- 4) 3 vollständige Zirkel nach rechts (im Rechtsgalopp), die ersten beiden Zirkel groß und schnell, der 3. Zirkel klein und langsam. Galoppwechsel im Mittelpunkt der Bahn
- 5) Weiter mit einem großen, schnellen Zirkel nach links, der nicht geschlossen wird. Lope entlang der rechten Seite der Bahn bis hinter den Mittelmarker – Rollback nach rechts – mind. 6 m von der Bande entfernt – kein Verharren
- 6) Zurück auf dem vorherigen Zirkel – nun auf der rechten Hand, der Zirkel wird nicht geschlossen. Lope entlang der linken Seite der Bahn bis hinter den Mittelmarker – Rollback nach links – mind. 6 m von der Bande entfernt – kein Verharren
- 7) Zurück auf dem vorherigen Zirkel – nun wieder auf der linken Hand, der Zirkel wird nicht geschlossen. Lope entlang der rechten Seite der Bahn bis hinter den Mittelmarker – Sliding Stop – mind. 6 m von der Bande entfernt. Rückwärtsrichten von mind. 3 m. Verharren, um das Ende der Prüfung anzuzeigen.

Der Reiter muss das Kopfstück (Bridle) zur Kontrolle des Bits vor dem Richter abnehmen.



Reining LK 1+2 A sen. / M-LK 2/1 A sen. / Jackpot  
Pattern 8

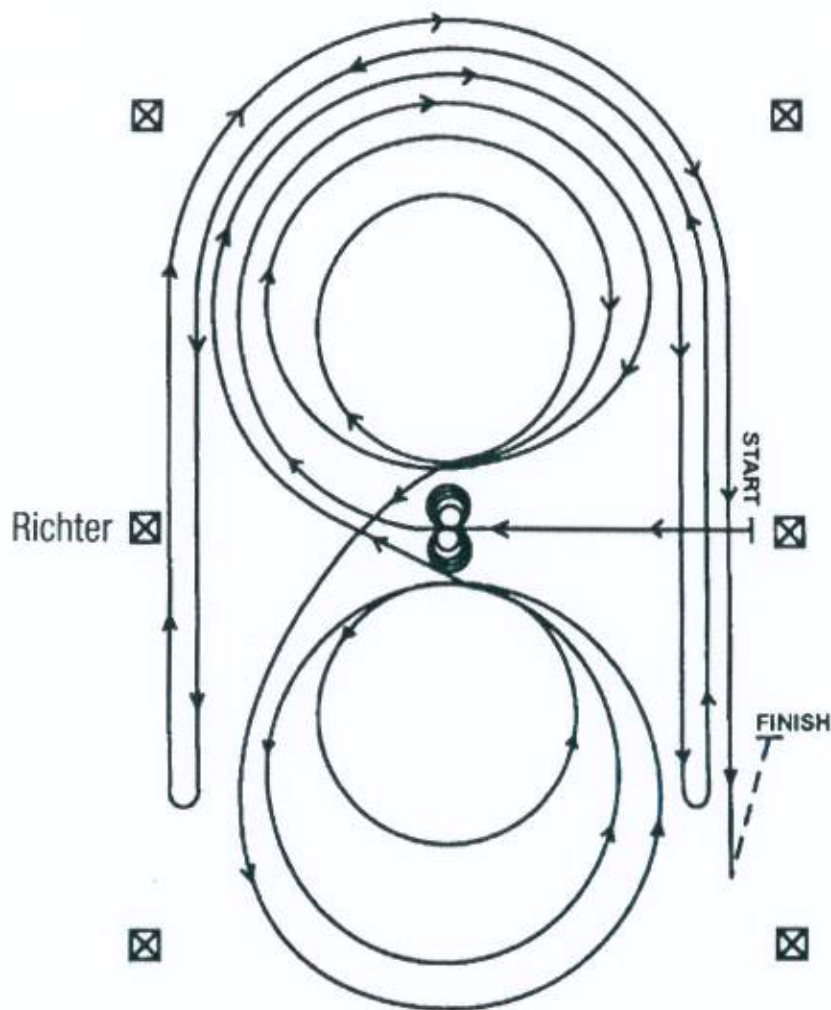

Im Walk oder Trab zur Mitte der Bahn. Beginn der Aufgabe aus dem Walk oder aus dem Halten.

Beginnend in der Mitte der Bahn mit Blickrichtung auf die linke Bande.

- 1) Volle 4 Spins nach links – verharren
- 2) Volle 4 Spins nach rechts – verharren
- 3) Beginnend im Rechtsgalopp, 3 vollständige Zirkel nach rechts, der 1. Zirkel groß und schnell, der 2. Zirkel klein und langsam, der 3. Zirkel groß und schnell. Galoppwechsel im Mittelpunkt der Bahn
- 4) 3 vollständige Zirkel nach links (im Linksgalopp), der 1. Zirkel groß und schnell, der 2. Zirkel klein und langsam, der 3. Zirkel groß und schnell. Galoppwechsel im Mittelpunkt der Bahn
- 5) Weiter mit einem großen, schnellen Zirkel auf der rechten Hand, der nicht geschlossen wird. Lope entlang der rechten Seite der Bahn bis hinter den Mittelmarker – Rollback nach links – mind. 6 m von der Bande entfernt – kein Verharren
- 6) Zurück auf dem vorherigen Zirkel – nun auf der linken Hand, der Zirkel wird nicht geschlossen. Lope entlang der linken Seite der Bahn bis hinter den Mittelmarker – Rollback nach rechts – mind. 6 m von der Bande entfernt – kein Verharren
- 7) Zurück auf dem vorherigen Zirkel – nun wieder auf der rechten Hand, der Zirkel wird nicht geschlossen. Lope entlang der rechten Seite der Bahn bis hinter den Mittelmarker – Sliding Stop – mind. 6 m von der Bande entfernt. Rückwärtsrichten von mind. 3 m. Verharren, um das Ende der Prüfung anzuzeigen.





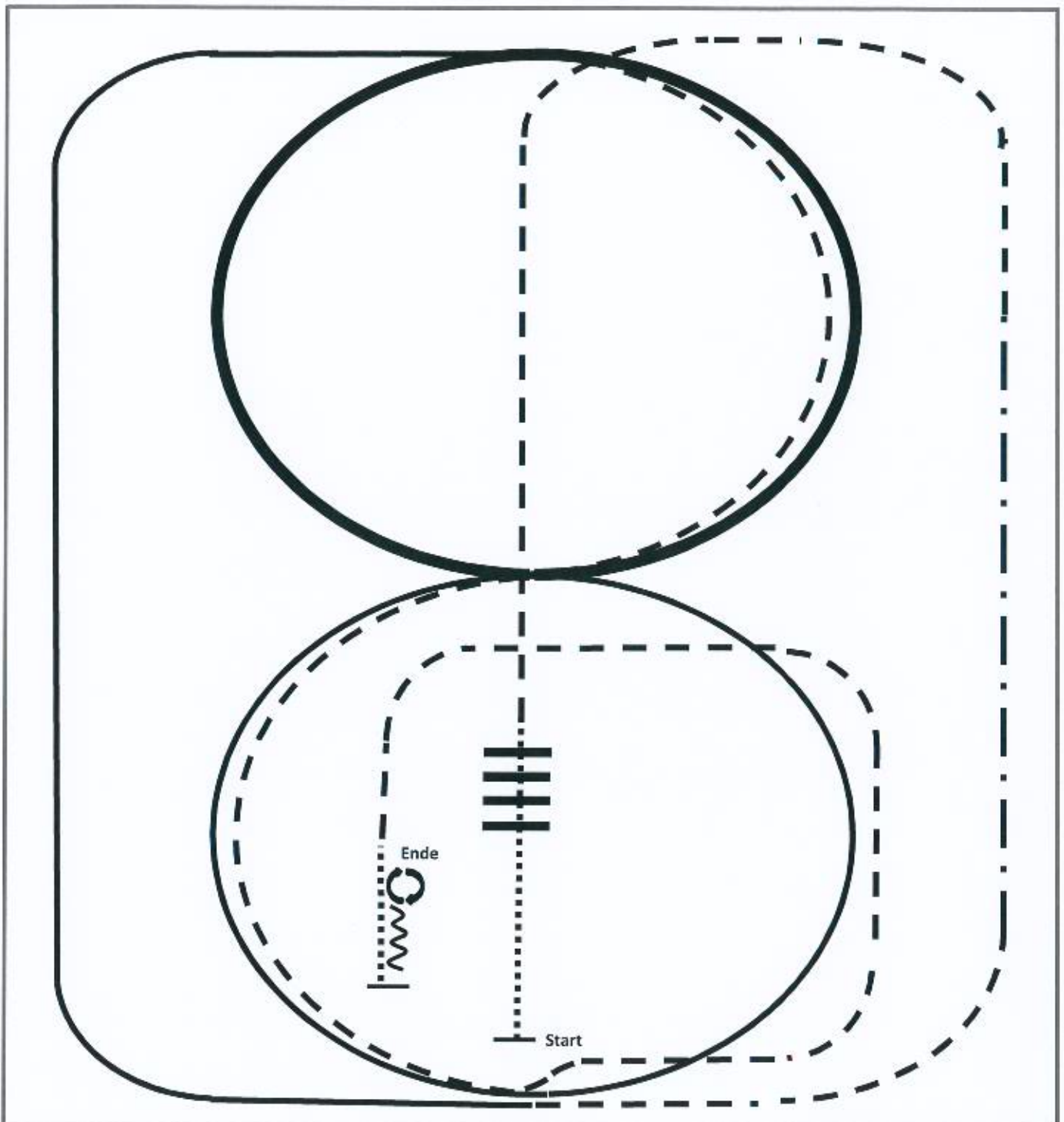

Der Reiter muss das Kopfstück (Bridle) zur Kontrolle des Bits vor dem Richter abnehmen.

## 2015 Ranch Riding Pattern 14 (Arenagröße mind. 20x40): LK 4/5 A/B



- 1.Walk
- 2.Walk over
- 3.Trot
- 4.Ext. Trot, Trot
- 5.Lope right lead
- 6.Ext. Lope circle right lead
- 7.Trot (2x ½ circle)

- 8.Lope left lead circle
- 9.Trot
- 10.Walk
- 11.Stop, Back
- 12.Turn right 180°
- 13.Turn left 180°

	Back
	Lope/Galopp
	Ext. Lope
	Trot/Trab
	Ext. Trot
	Walk/Schritt
	Lead change flying/simple



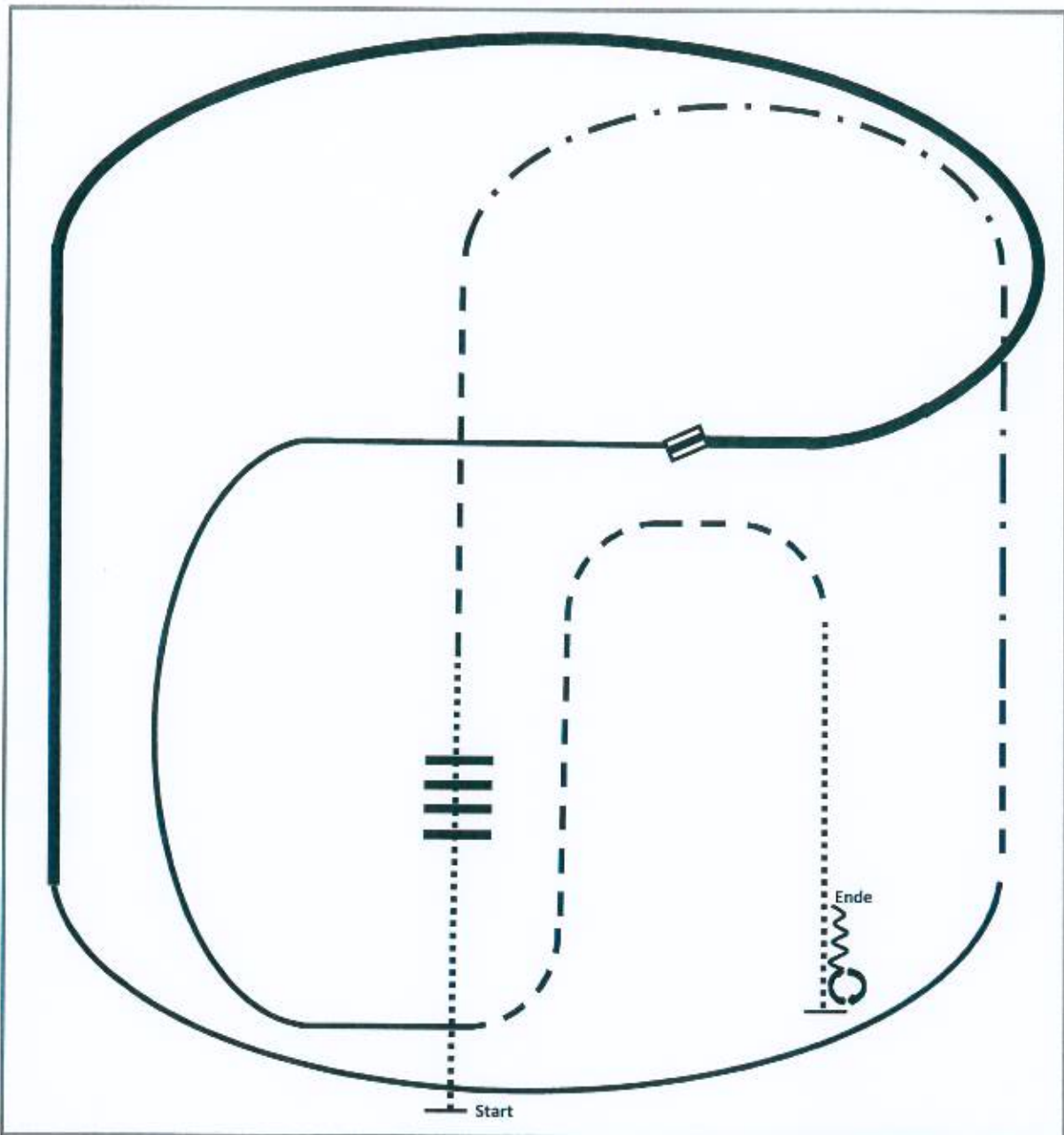

- 1.Walk over
- 2.Trot
- 3.Ext.Trot, Trot
- 4.Lope right lead
- 5.Ext. Lope right lead
- 6.Change leads
- 7.Lope left lead

- 8.Trot
- 9.Walk
- 10.Stop, Turn 360° each direction  
(either way first)
- 11.Back

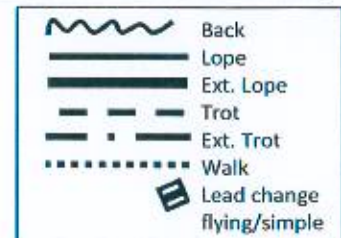

M LK 1/2 B

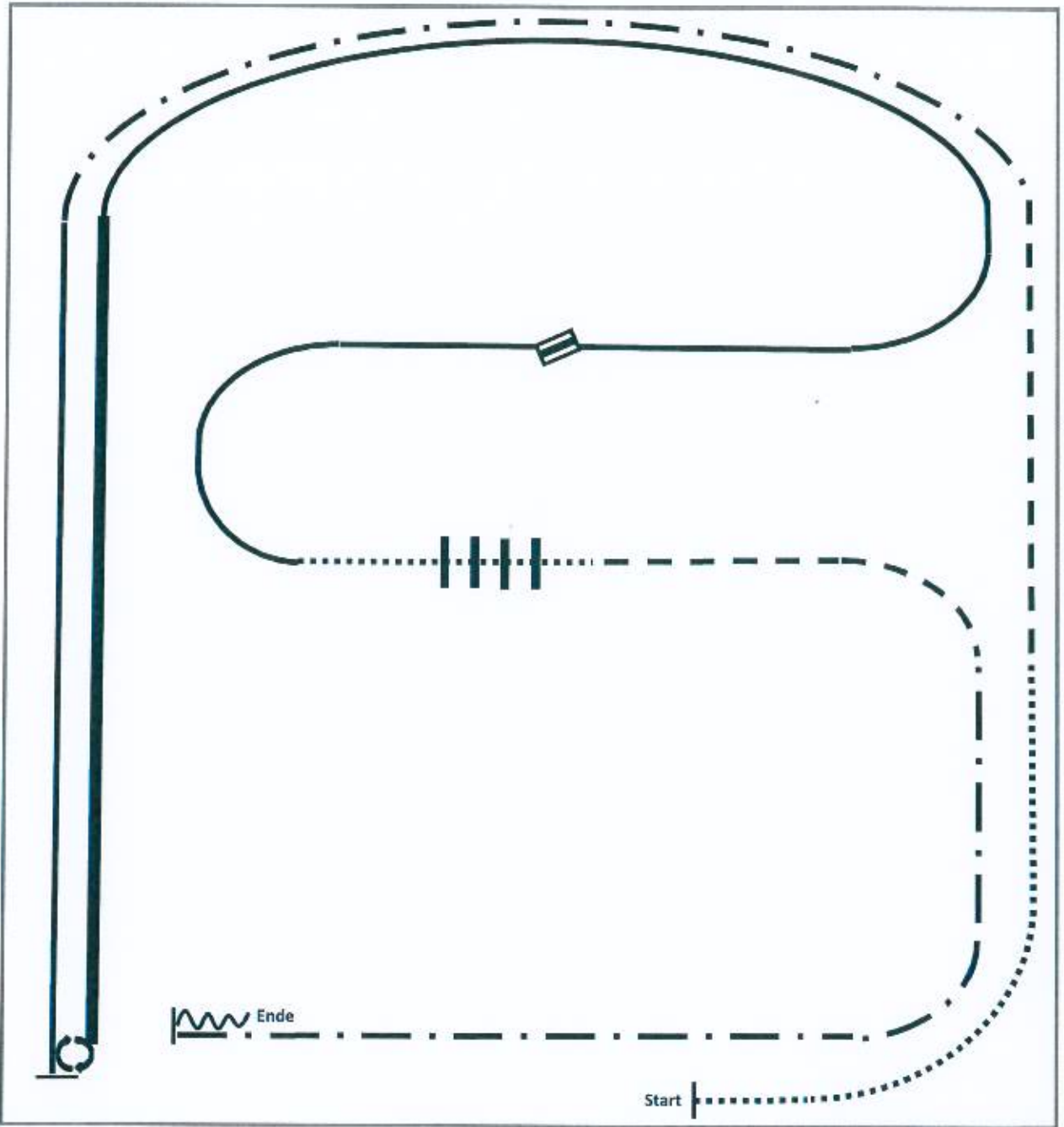

- 1.Walk
- 2.Trot
- 3.Ext. Trot
- 4.Lope left lead
- 5.Stop, turn right 540°
- 6.Ext. Lope right lead
- 7.Lope right lead

- 8.Change leads. Lope left lead
- 9.Walk
- 10.Walk over
- 11.Trot
- 12.Ext. Trot
- 13.Stop, Back

	Back
	Lope
	Ext. Lope
	Trot
	Ext. Trot
	Walk
	Lead change flying/simple

M LK 2/1 jun. / M LK 2/1 A sen.

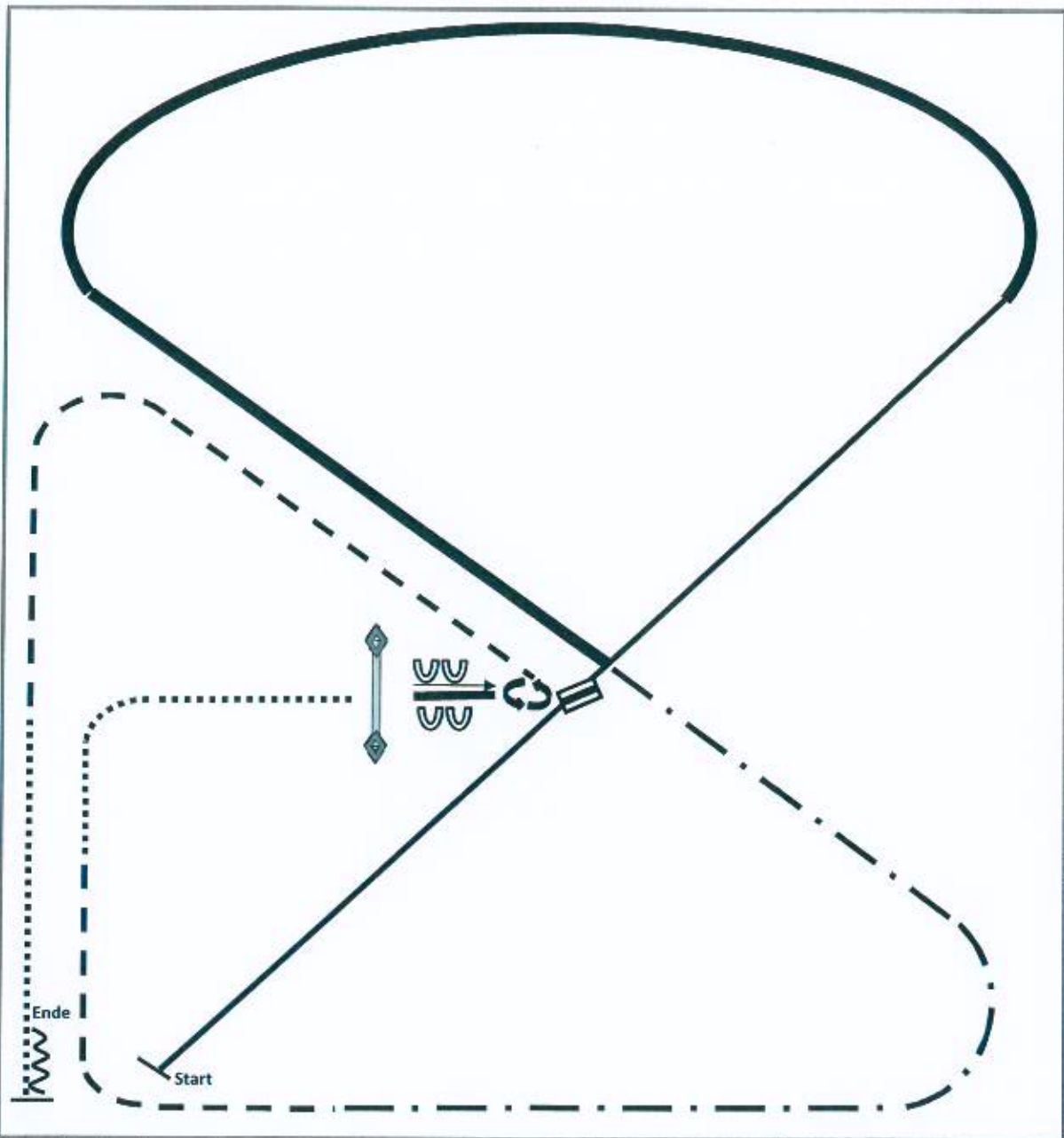

1. Lope right lead
2. Change leads
3. Lope left lead
4. Ext. Lope left lead
5. Ext. Trot
6. Trot
7. Walk

8. Gate right hand push
9. Sidepass left
10. Turn left 270°
11. Trot
12. Walk
13. Stop, Back

	Back
	Lope
	Ext. Lope
	Trot
	Ext. Trot
	Walk
	Lead change flying/simple



## Alle Leistungsklassen Showmanship at Halter

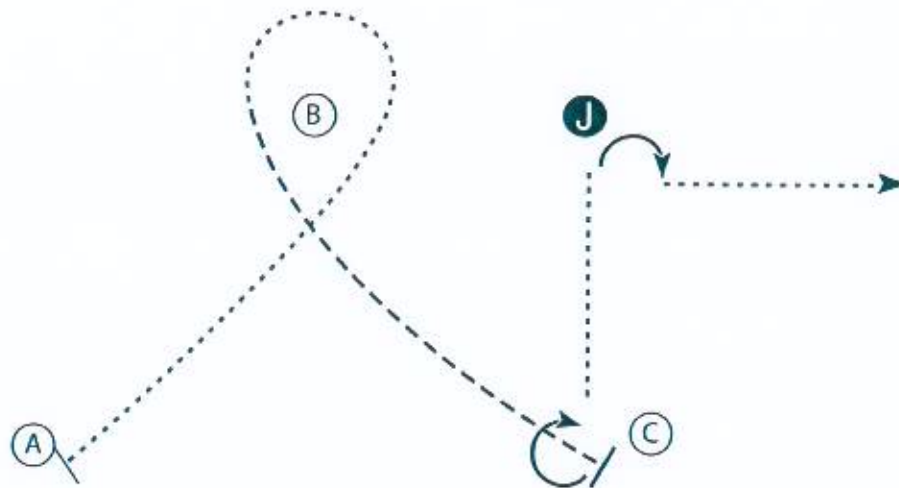

### Aufstellung bei A

1. Walk von A nach B und um B herum.
2. Jog von B nach C, Stop.
3. 225 Gr. Drehung.
4. Walk zum Richter.
5. Set up – Inspektion durch den Richter.
6. Verabschieden, 90 Gr. Dr.  
und walk zurück zum Line up.

Walk	.....
Trot	-----
Back	←←←←← →→→→→
Marker	Ⓟ
Judge	Ⓝ

## Meisterschaftsklassen Showmanship at Halter

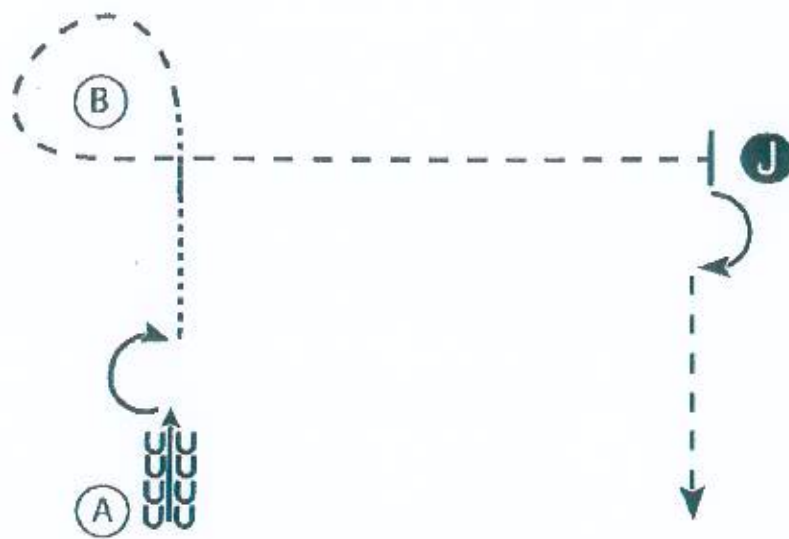

1. Bei A 4 Tritte rückwärts richten
2. Eine 180 Grad Drehung ausführen
3. Im Schritt nach B
4. Bei B Trab um B herum und zum Richter. Zur Inspektion aufstellen.
5. Nach der Inspektion eine 90 Grad Drehung ausführen und gerade vom Richter weg traben.

## Superhorse LK 1/2 A/B und Meisterschaft

### Pattern 2

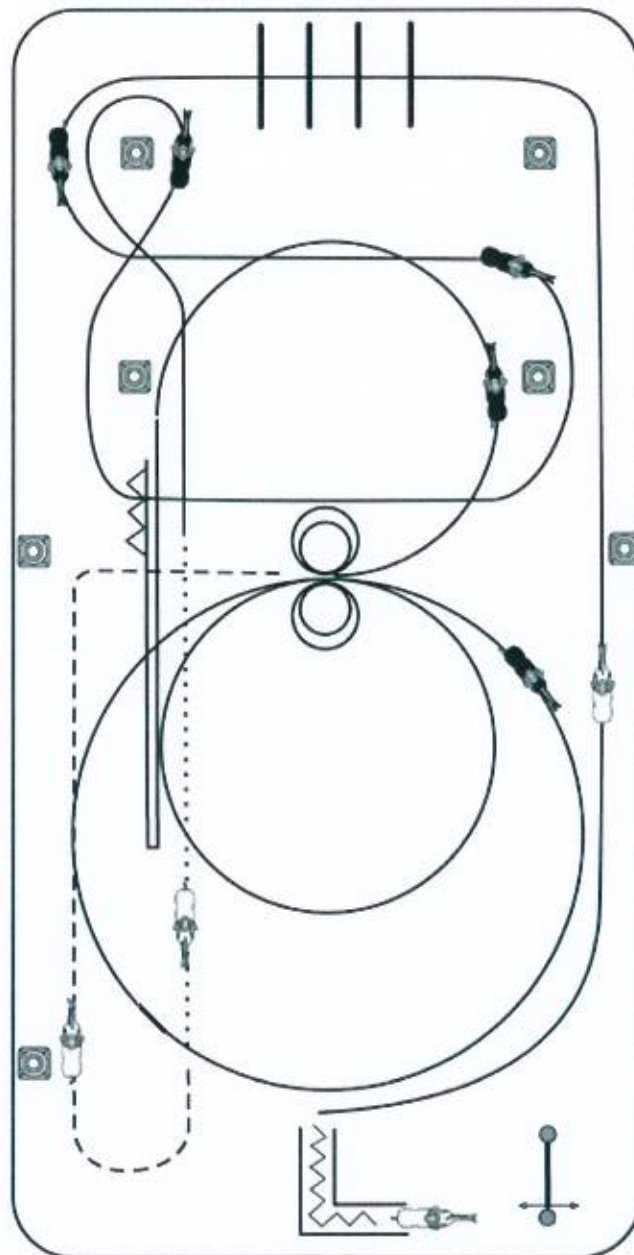





1. Öffnen, Durchreiten und Schließen des Tores
2. Rückwärtsrichten durch ein Stangen-L
3. Angaloppieren zum Linksgalopp, Lope die lange Seite entlang, Lope over an der kurzen Seite
4. Galoppwechsel auf der Mittellinie mit Seitenwechsel, ein Seitenwechsel ohne Galoppwechsel, zwei Galoppwechsel auf einer Schlangenlinie in einer Zirkelacht, die nicht geschlossen wird
5. Auf Höhe des Mittelmarkers Übergang zum Walk. Auf Höhe des Endmarkers Übergang zum Jog. Kehrtwendung im Jog, 1/2 lange Seite Jog, auf Höhe des Mittelmarkers im Jog zur Mitte der Arena abwenden
6. Hier angaloppieren; zwei Zirkel Rechtsgalopp: 1. groß und schnell, 2. klein und langsam, Stop
7. 2 Spins rechts, 2 Spins links
8. Ein kleiner Zirkel im Linksgalopp, der nicht geschlossen wird, Run Down bis hinter den Mittelmarker, Stop, Rollback rechts, Run Down bis hinter Mittelmarker, Stop, -mind. 3 m rückwärtsrichten



TH W/T

© Erstellt v.S.

	Back
	Lope
	Jog
	Walk

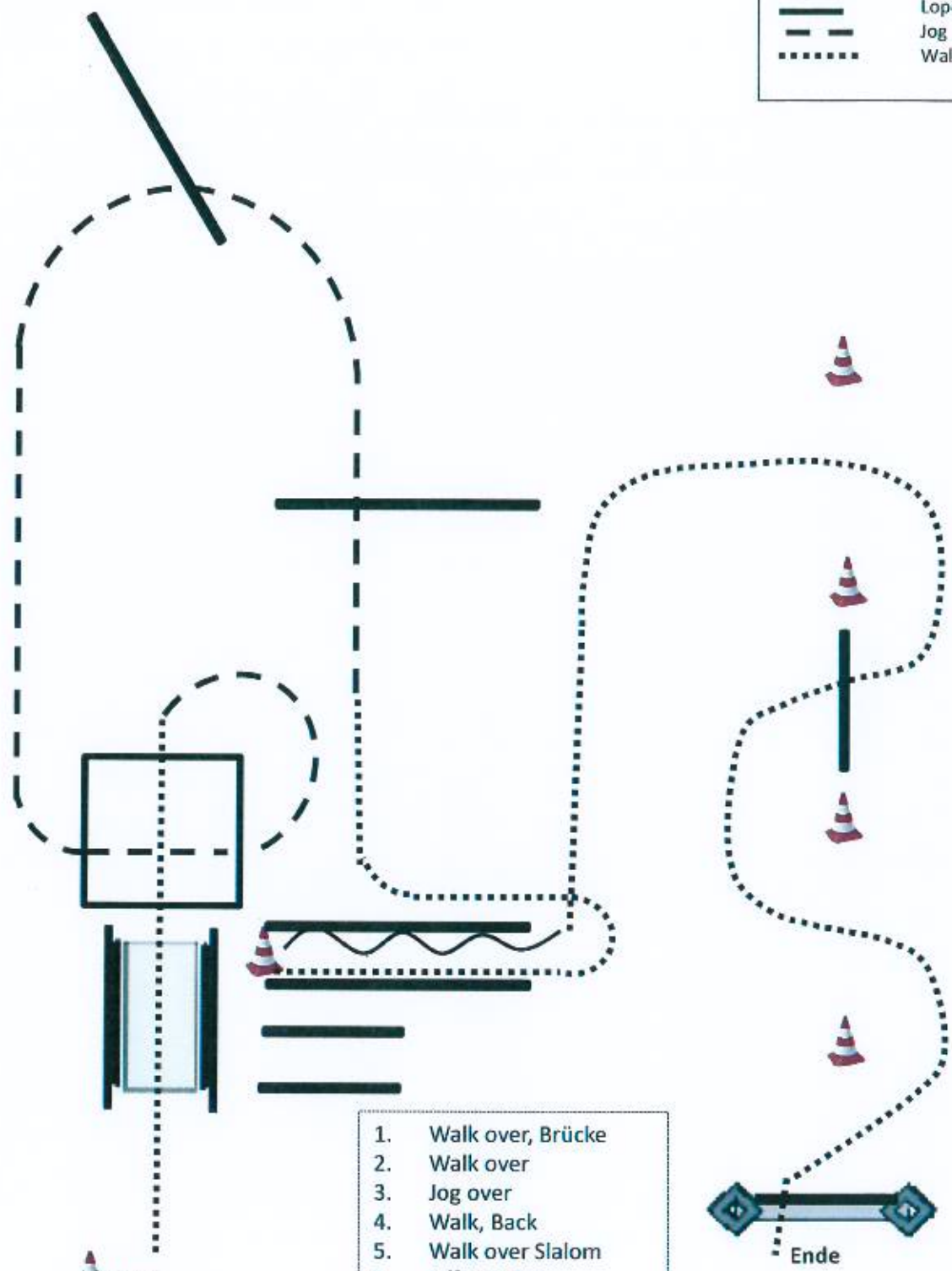

1. Walk over, Brücke
2. Walk over
3. Jog over
4. Walk, Back
5. Walk over Slalom
6. Offenes Tor durchreiten über Stange, anhalten

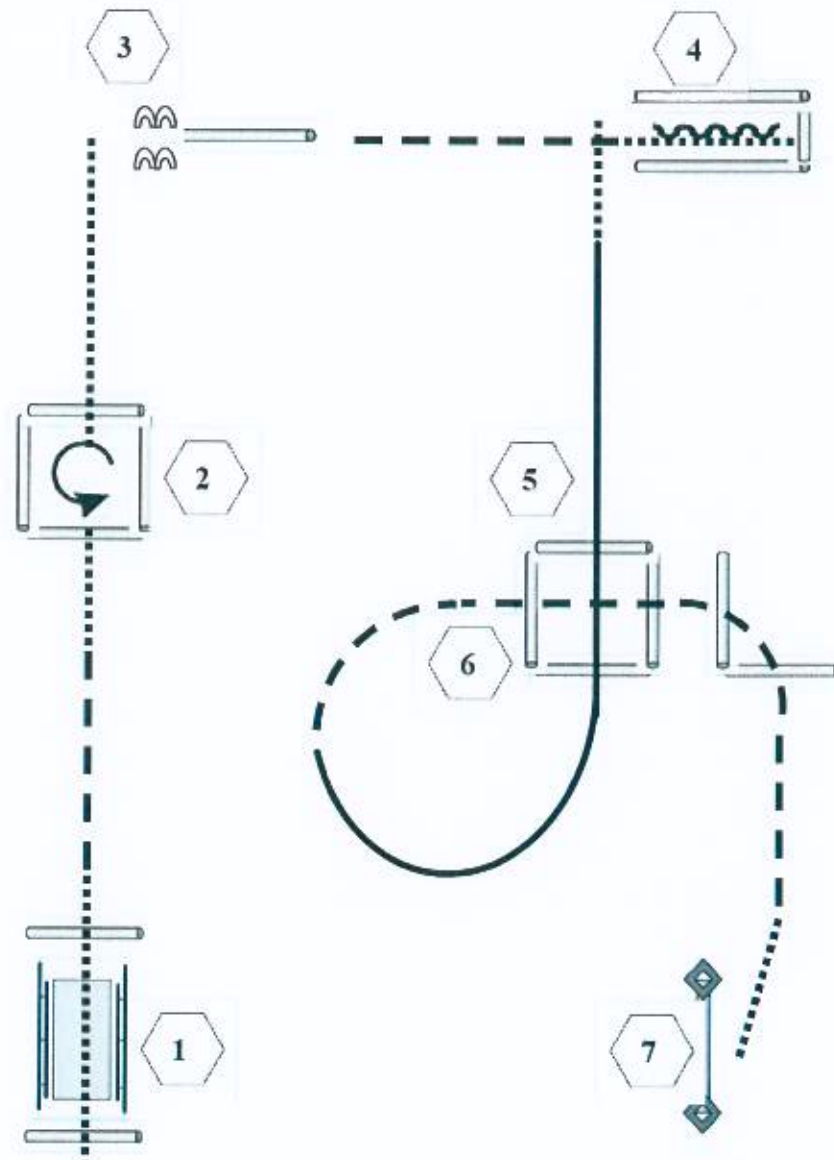

1. Brücke
2. Walk In, Box 360° Drehung links, Walk Out
3. Sidepass rechts
4. Walk In, Back Up
5. Lope Over
6. Jog Over
7. Tor

- |   |          |
|---|----------|
|  | Back Up  |
|  | Walk     |
|  | Jog      |
|  | Lope     |
|  | Wechsel  |
|  | Erhöhung |





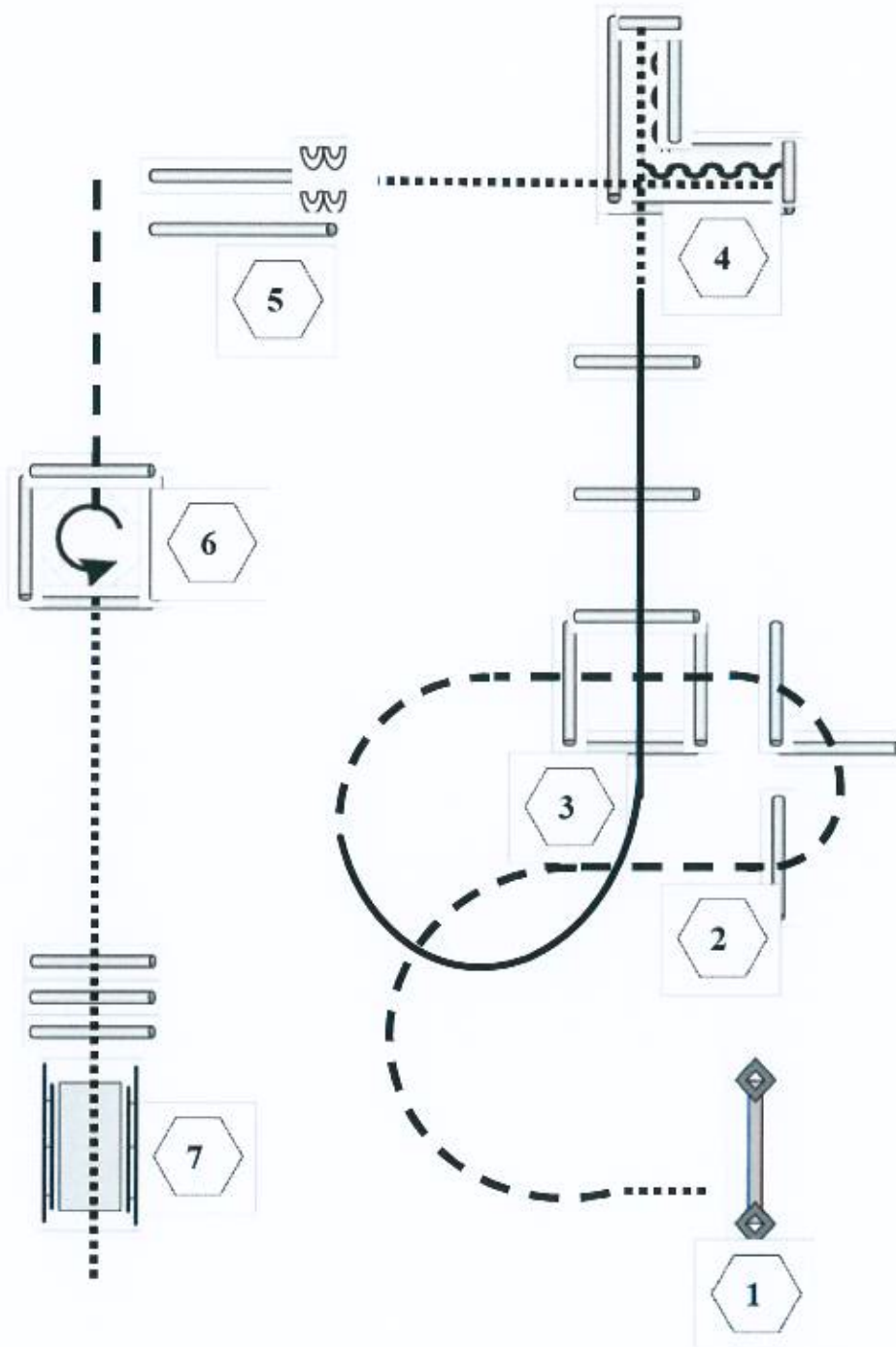

Trail

Kat. C

I.K 3



1. Tor
2. Jog Over
3. Lope Over
4. Walk In, Back Up, Walk Out
5. Sidepass rechts
6. Jog In, 360° Drehung links, Walk Out
7. Walk Over, Brücke

- |   |          |
|---|----------|
|  | Back Up  |
|  | Walk     |
|  | Jog      |
|  | Lope     |
|  | Wechsel  |
|  | Erhöhung |





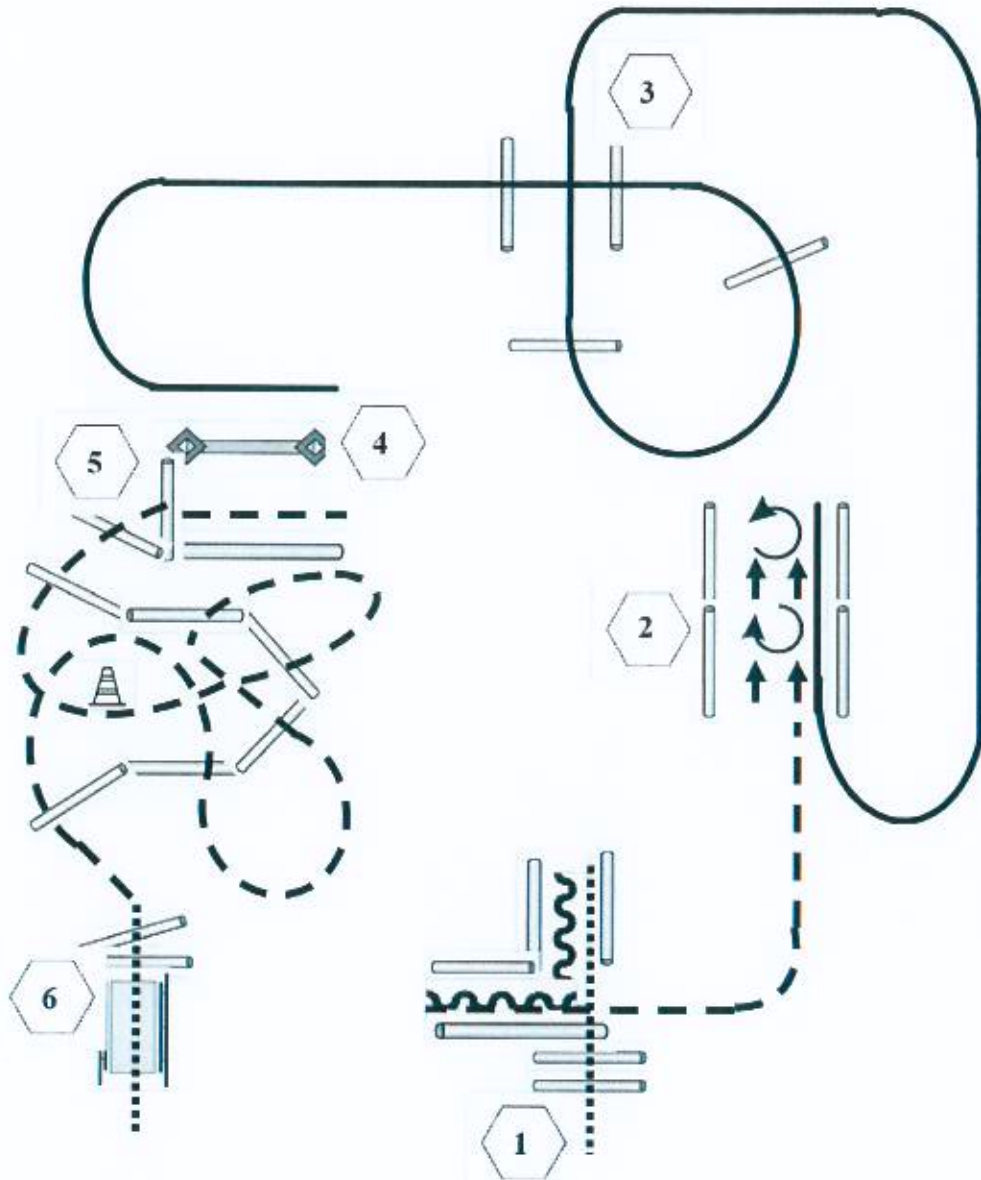

Trail

LK 1+2 B

LK 1+2 jun.



- 1. Walk Over, Back Up, Jog Out
- 2. Sidepass rechts, 180° HHW rechts, Sidepass links, 270° HHW links,
- 3. Lope Over-Stangen
- 4. Tor
- 5. Jog-Over-Stangen
- 6. Walk Over, Brücke

	Back Up
	Walk
	Jog
	Lope



Trail

Kat. A/B

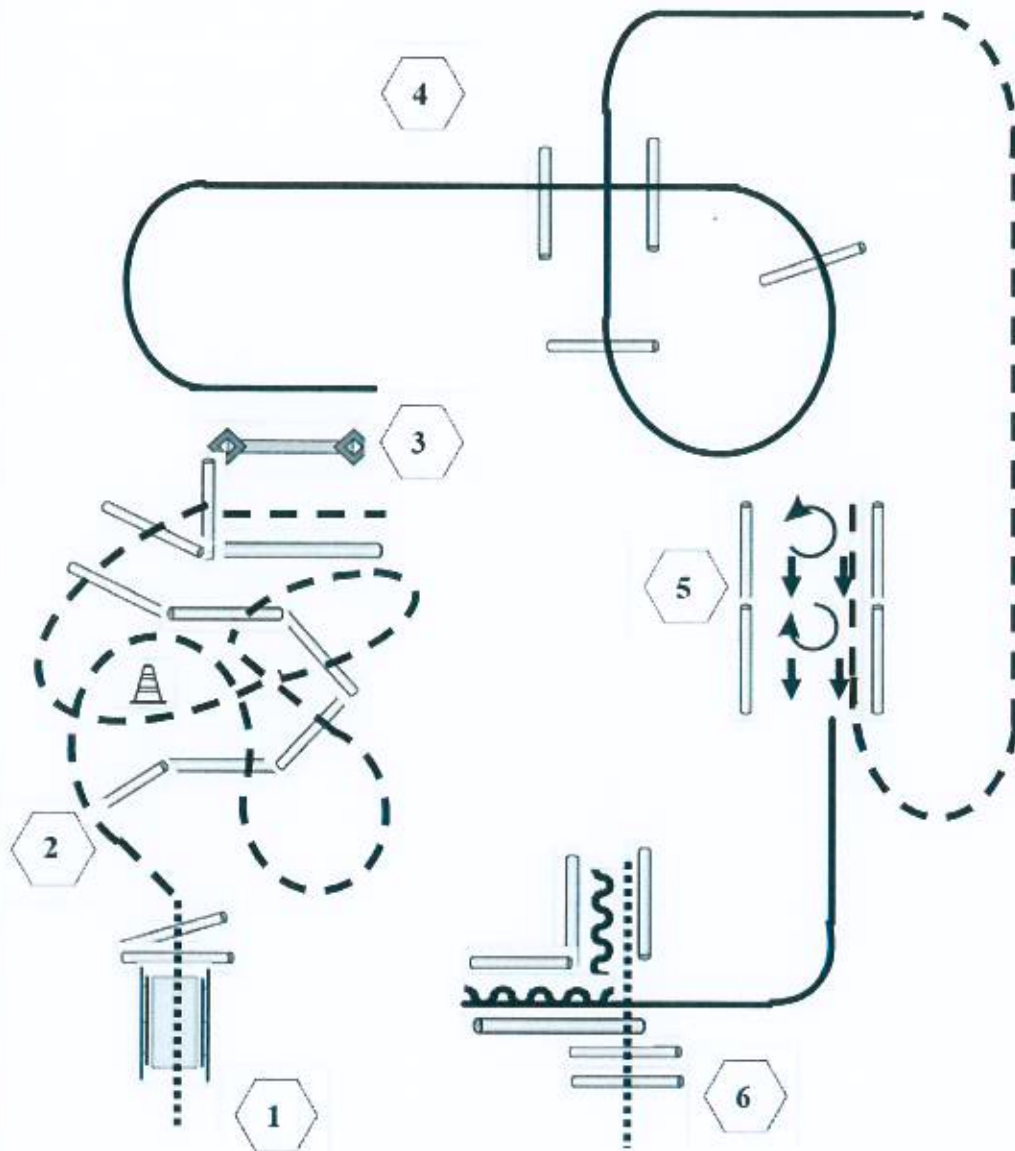
LK 1+2 sen.



1. Brücke.
2. Jog-Over-Stangen
3. Jog In, Tor
4. Lope-Over-Stangen
5. Jog In, 90° HHW links, Sidepass, 180° HHW rechts, sidepass
6. Lope In, Back Up, Walk-Over-Stangen

-  Back Up
-  Walk
-  Jog
-  Lope

M-LK 1/2 jun. Trail

M-LK 1/2 B

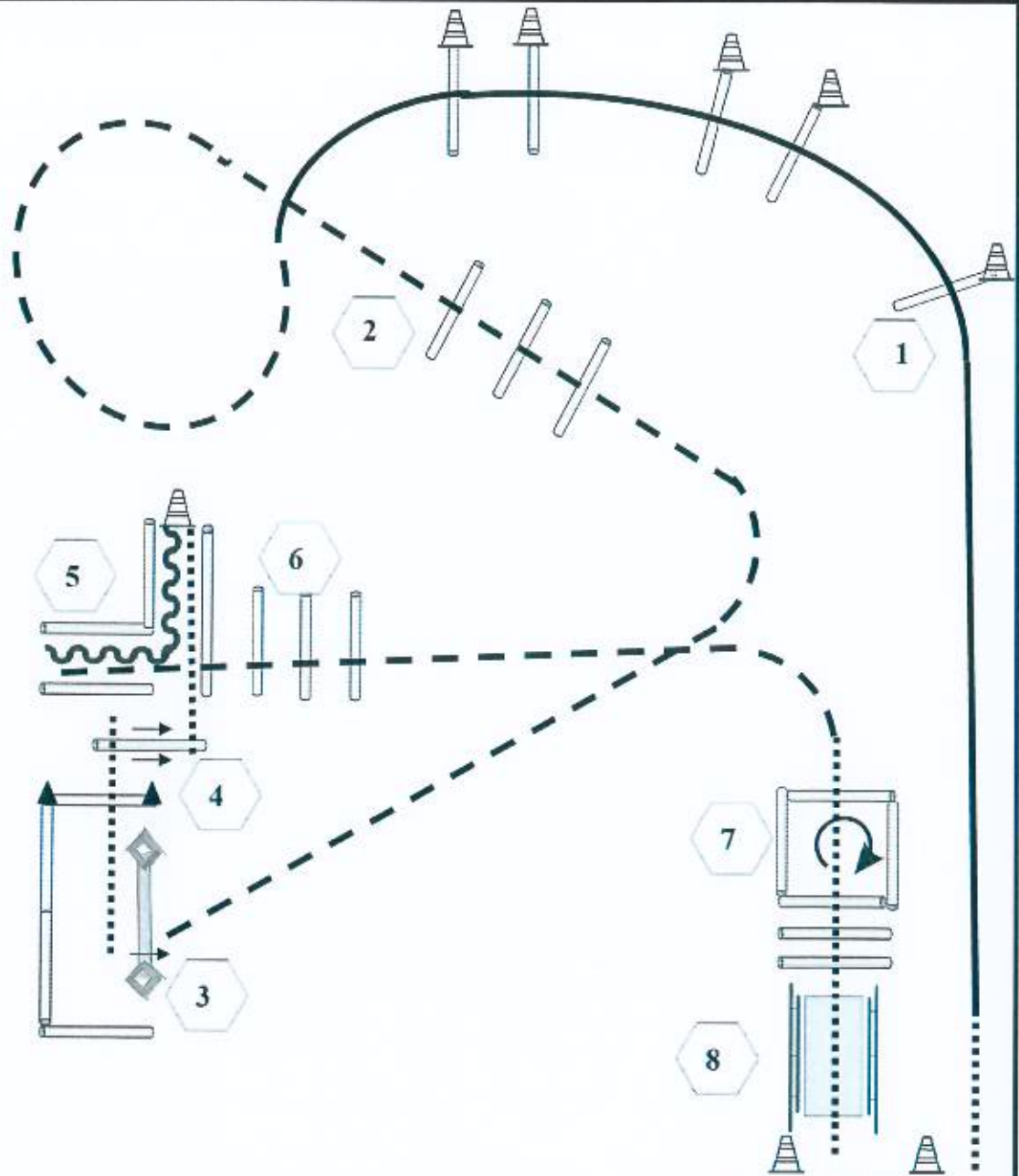

1. Lope Over
2. Jog Over
3. Tor
4. Walk Over, Sidepass rechts
5. Walk In, Back Up,
6. Jog Over
6. Walk In, 360° rechts, Walk Over
7. Brücke

- |  |          |
|--|----------|
|  | Back Up  |
|  | Walk     |
|  | Jog      |
|  | Lope     |
|  | Wechsel  |
|  | Erhöhung |

Senior Trail

LK 1-2 A (Q / M)

Pattern 4

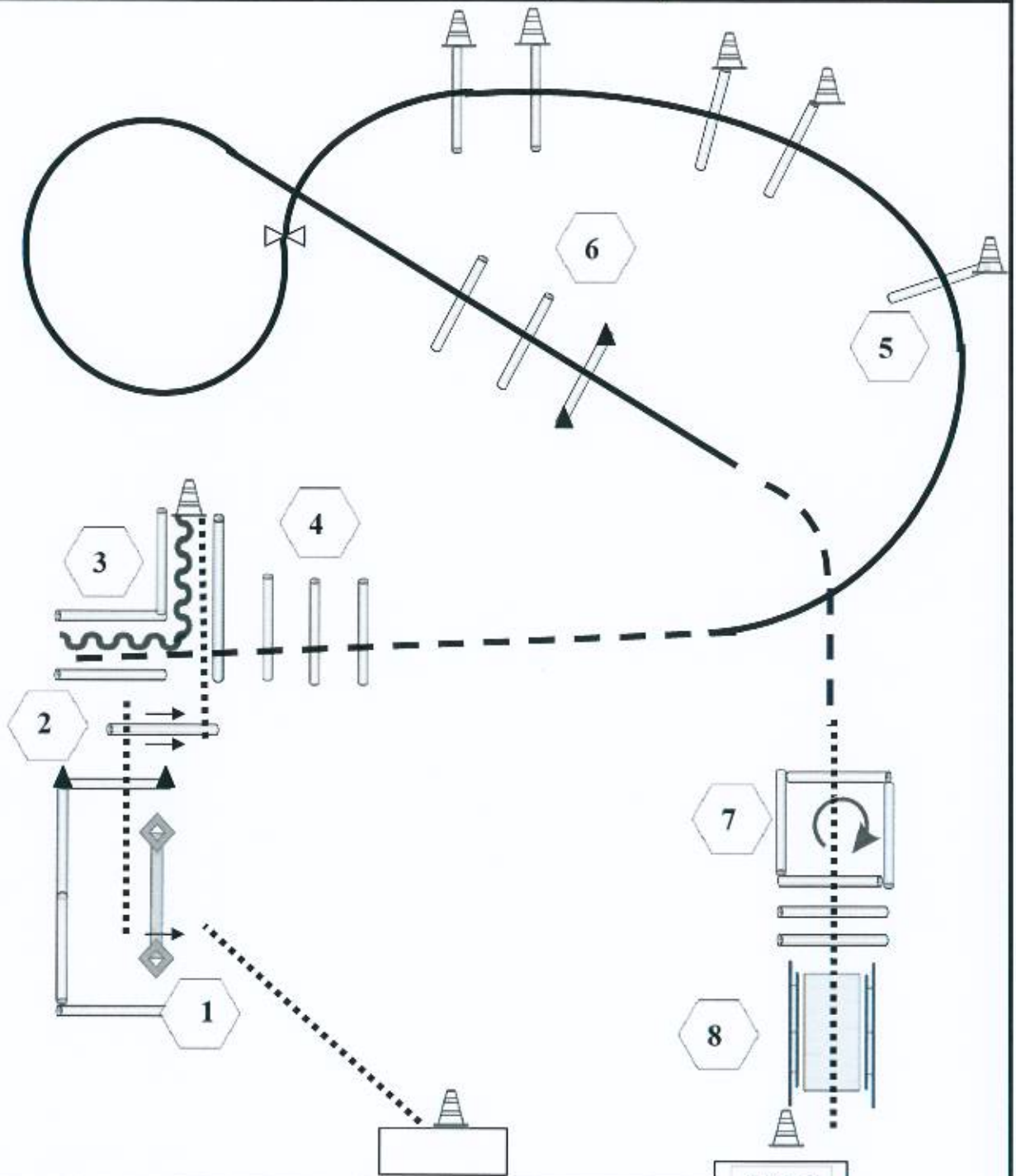

1. Tor
2. Walk Over, Sidepass
3. Walk In, Back Up
4. Jog Over Out
5. Lope Over, einf. oder flieg. Wechsel
6. Lope Over
7. Walk In, 360° rechts, Walk Over
8. Brücke

ENDE

- |  |          |
|--|----------|
|  | Back Up  |
|  | Walk     |
|  | Jog      |
|  | Lope     |
|  | Wechsel  |
|  | Erhöhung |



# WHS WT

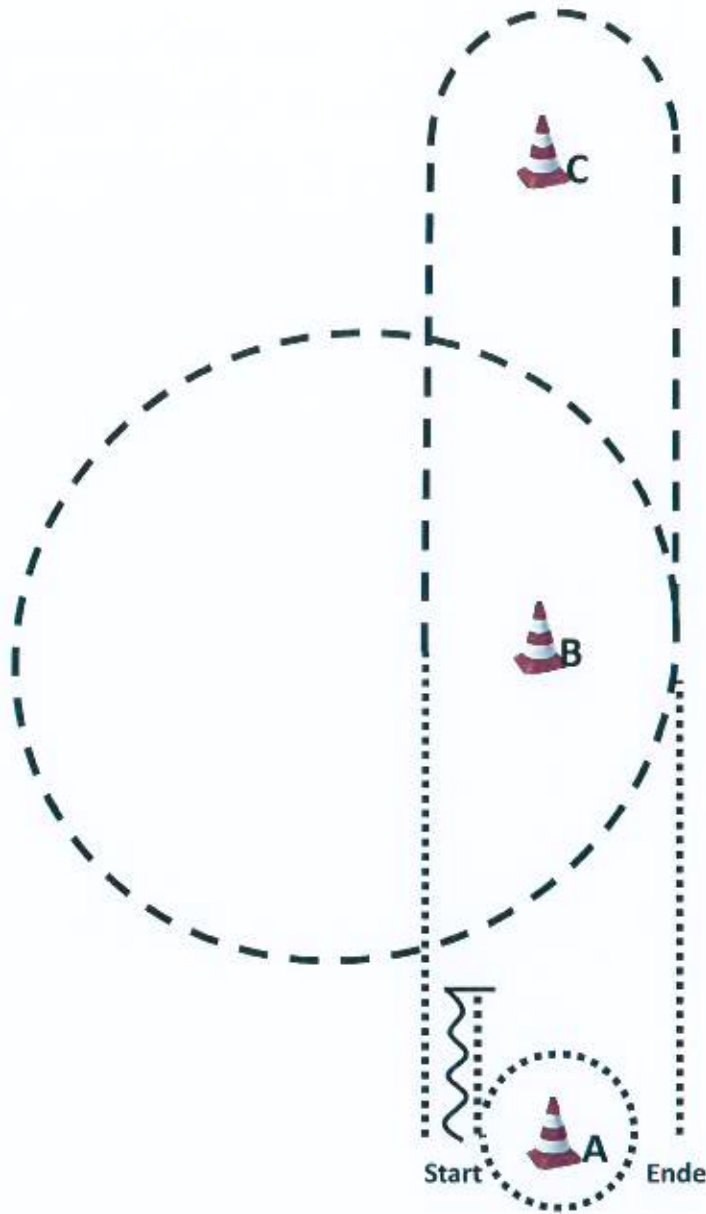

## WARM UP AREA

1. Aus dem Stand von A Walk Volte um A, etwas über A hinaus, Back bis A
  2. Walk bis B, Jog um C bis B,
  3. Große Jog Volte um B, Walk bis A, anhalten
- Im Walk zur warm up area



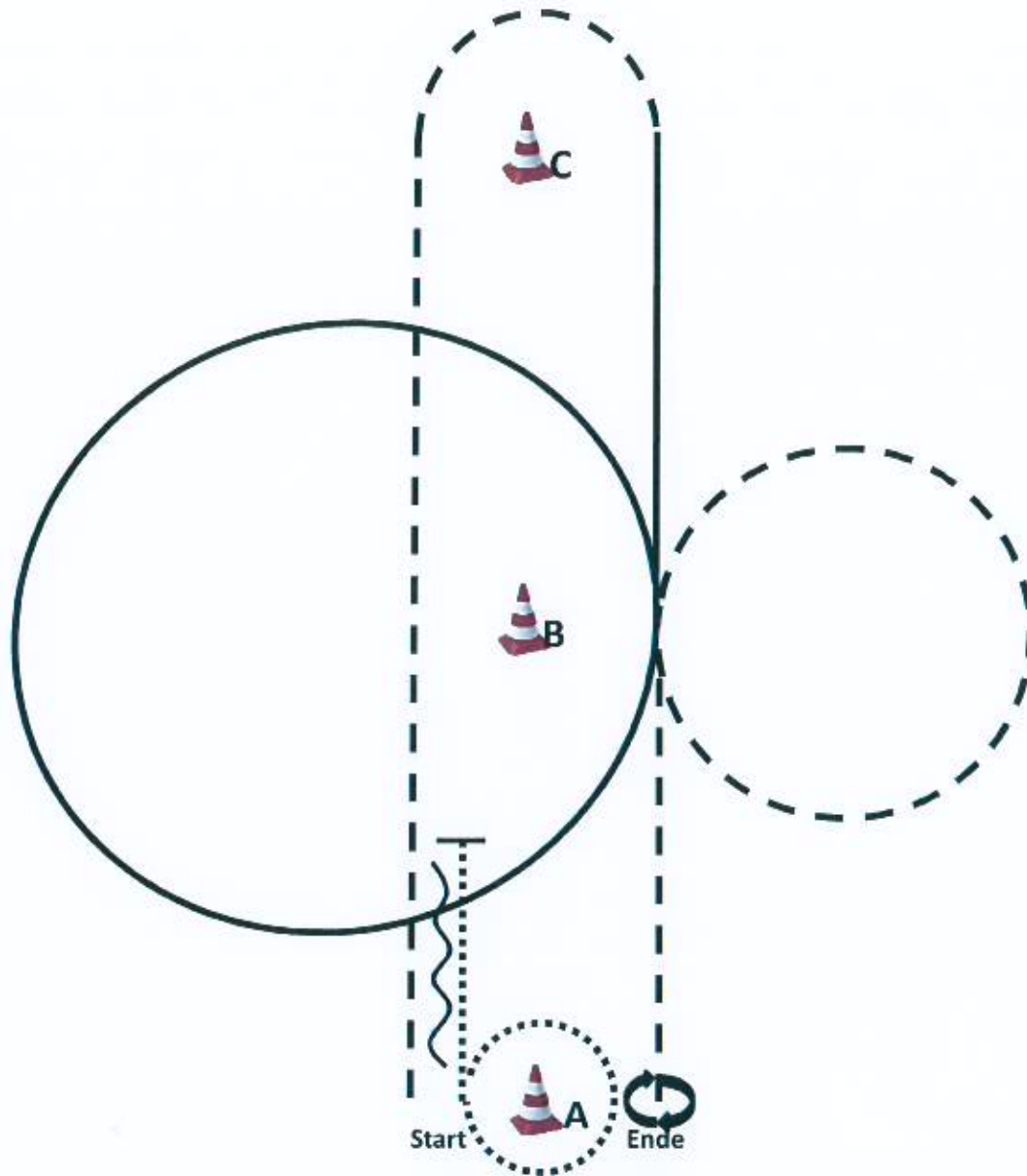

	Back
	Lope
	Jog
	Ext. Jog
	Walk

# WHS LK 4./5 A / B



## WARM UP AREA

1. Aus dem Stand von A Walk Volte um A, zwischen A und B Back bis A
  2. Jog um C, Lope bis B, Lope um B
  3. Jog Volte neben B, Jog bis A, anhalten, HHW 360 (re. o. li.)
- Im Walk zur warm up area

	Back
	Lope
	Jog
	Ext. Jog
	Walk

## WHS LK 3A/B

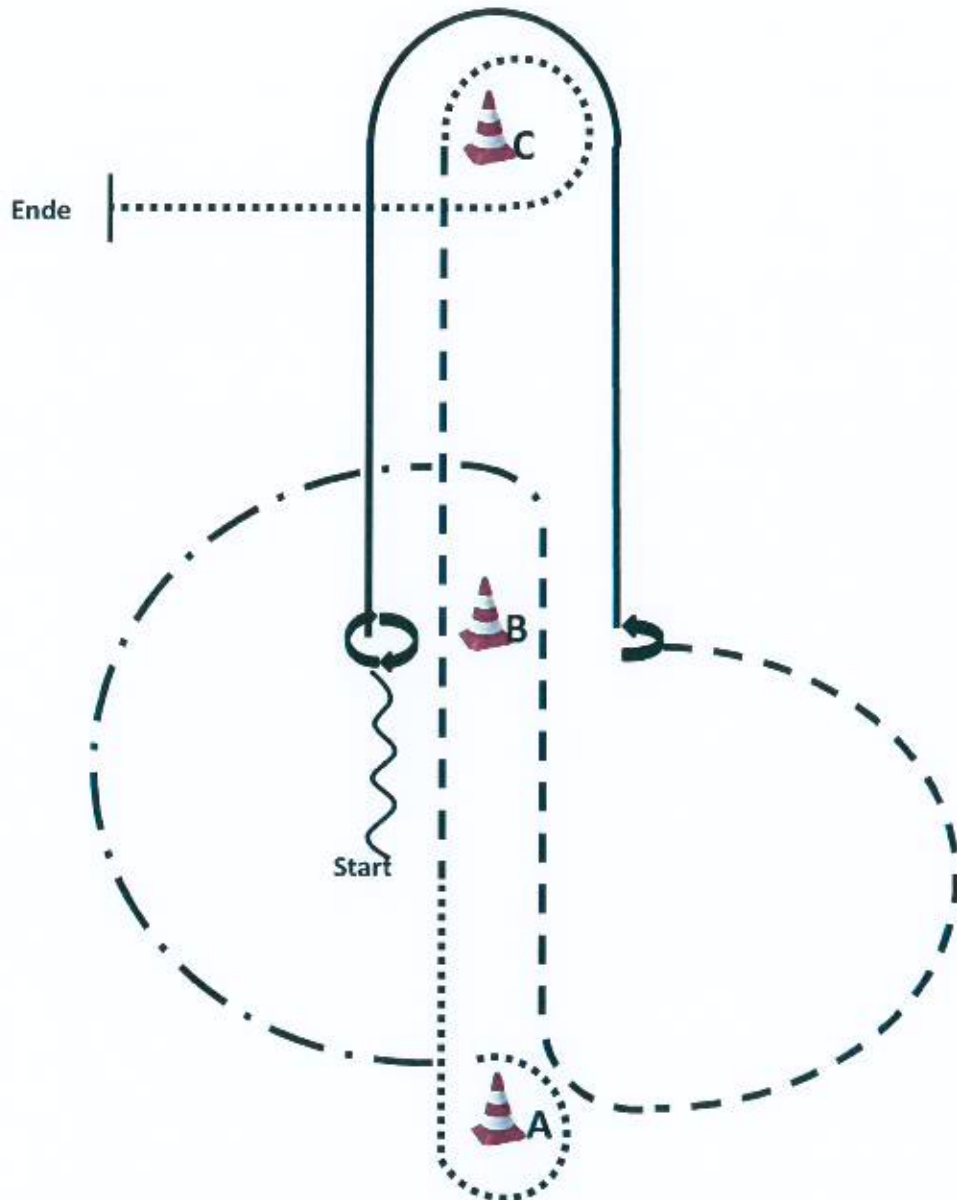

## WARM UP AREA

1. Aus dem Stand zwischen A und B Back bis B, HHW 540 (re. o. li.)
2. Lope (r.H.) bis B, stop, HHW 90 (li.), Jog, bis b, ext. Jog bis A
3. Walk um A, zwischen A und B Jog bis C, Walk um C, über C hinaus, stop  
Im Walk zur warm up area

	Back
	Lope
	Jog
	Ext. Jog
	Walk

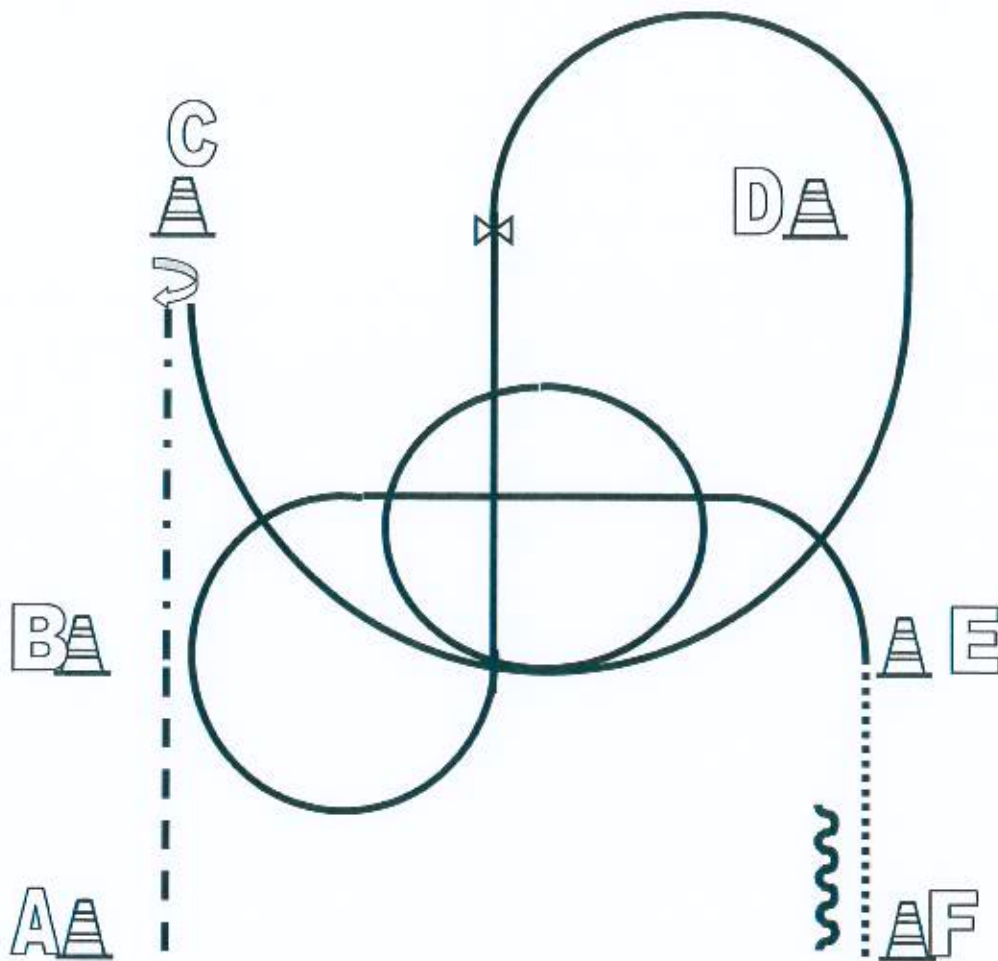



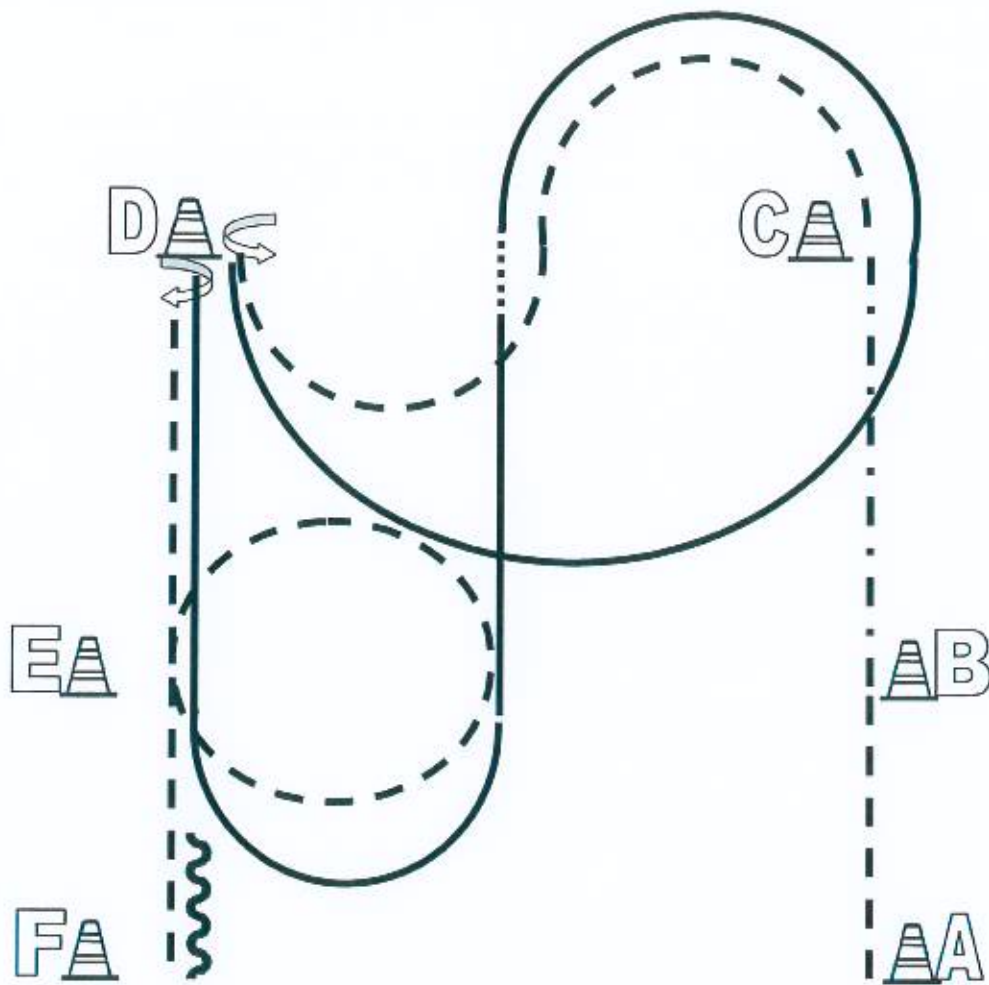

1. Beginnend aus dem Stand Jog von A nach B  
Von B nach C extended Jog,  
Bei C Stop, 540° rechts
2. Lope links, zwischen B und E Lopevolte links  
Weiter im Lope bis D, Lope um D  
Einfacher oder fliegender Wechsel
3. Lope rechts, 3/4 Lopevolte rechts vor B  
Weiter im Lope bis E, bei E Walk und weiter zu F  
Bei F Stop, rückwärtsrichten  
Im Walk zurück ins Line Up.

	Back Up
	Walk
	Jog
	Lope
	Wechsel





1. Beginnend aus dem Stand im Jog von A nach B  
B bis C extended Jog  
Bei C Jog und Slalom zu D, Stop
2. 540° HHW links, Lope links zu C und um C  
Einfacher Wechsel über Walk zwischen C und D  
Lope rechts bis D, Stop
3. 180° HHW rechts  
Jog zu E, Jogvolte links  
weiter bis F, Stop, mind. 1 Pferdelänge rückwärtsrichten  
Im Walk zurück ins Line Up.

	Back Up
	Walk
	Jog
	Lope
	Wechsel

## Q-Pattern 11: WHS LK 1/2 A/B

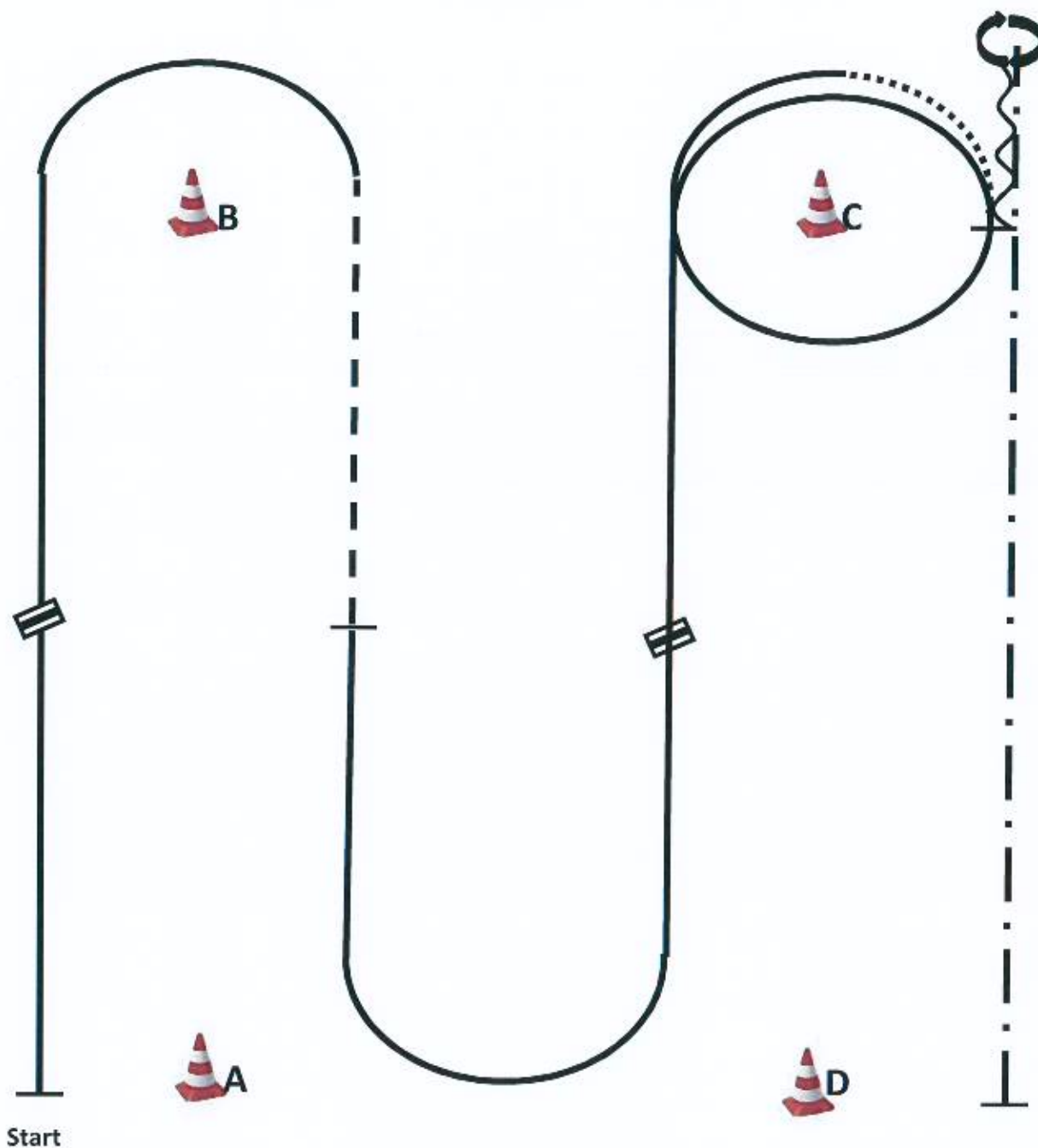

WARM UP AREA

1. Be ready at A, lope right lead, lead change, lope left lead.
2. Jog, stop.
3. Lope left lead, lead change, lope right lead
4. Lope right lead around C.

5. Walk, stop.
6. Back one horse length.
7. 360° turn (opt. r/l).
8. Ext. Jog to D, stop.

Walk to warm up area.

	Back
	Lope
	ext. Lope
	Jog
	Ext. Jog
	Walk
	Lead change flying/simple



Western Riding LK 1-2 A sen. / M-LK 2-1 B / M-LK 2-1 jun.

Pattern 4

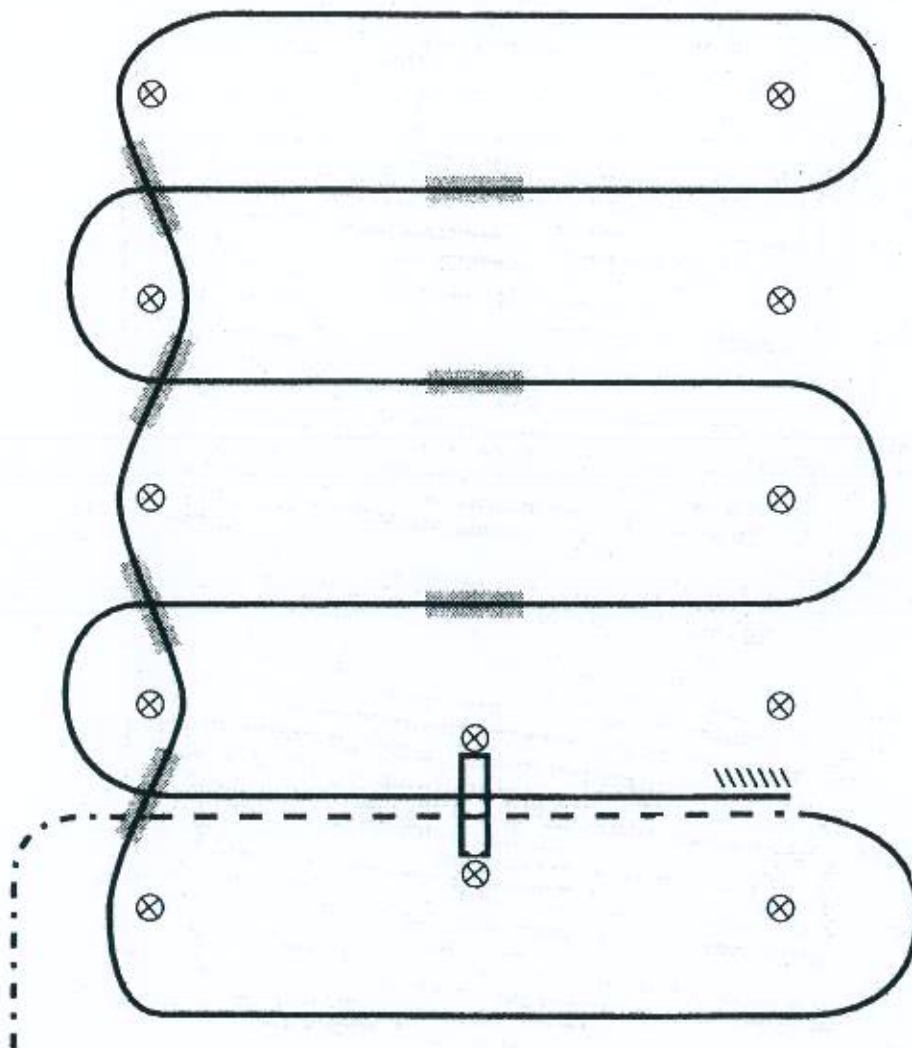

- 1) Schritt, Übergang zum Jog zwischen den ersten beiden Markern, Jog über die Stange
- 2) Übergang zum Rechtsgalopp zwischen den Markern und Galopp an der kurzen Seite
- 3) 1. Galoppwechsel auf der Linie zwischen den Pylonen
- 4) 2. Galoppwechsel auf der Linie zwischen den Pylonen
- 5) 3. Galoppwechsel auf der Linie zwischen den Pylonen
- 6) 4. Galoppwechsel auf der Linie zwischen den Pylonen
- 7) 5. Galoppwechsel auf der Mittellinie mit Seitenwechsel
- 8) 6. Galoppwechsel auf der Mittellinie mit Seitenwechsel
- 9) 7. Galoppwechsel auf der Mittellinie mit Seitenwechsel
- 10) Galopp über die Stange
- 11) Anhalten zwischen den Pylonen und mind. 3 m rückwärtsrichten

Verharren, um das Ende der Aufgabe anzuzeigen.



## Western Riding M-LK 2/1 A sen.

### Pattern 2

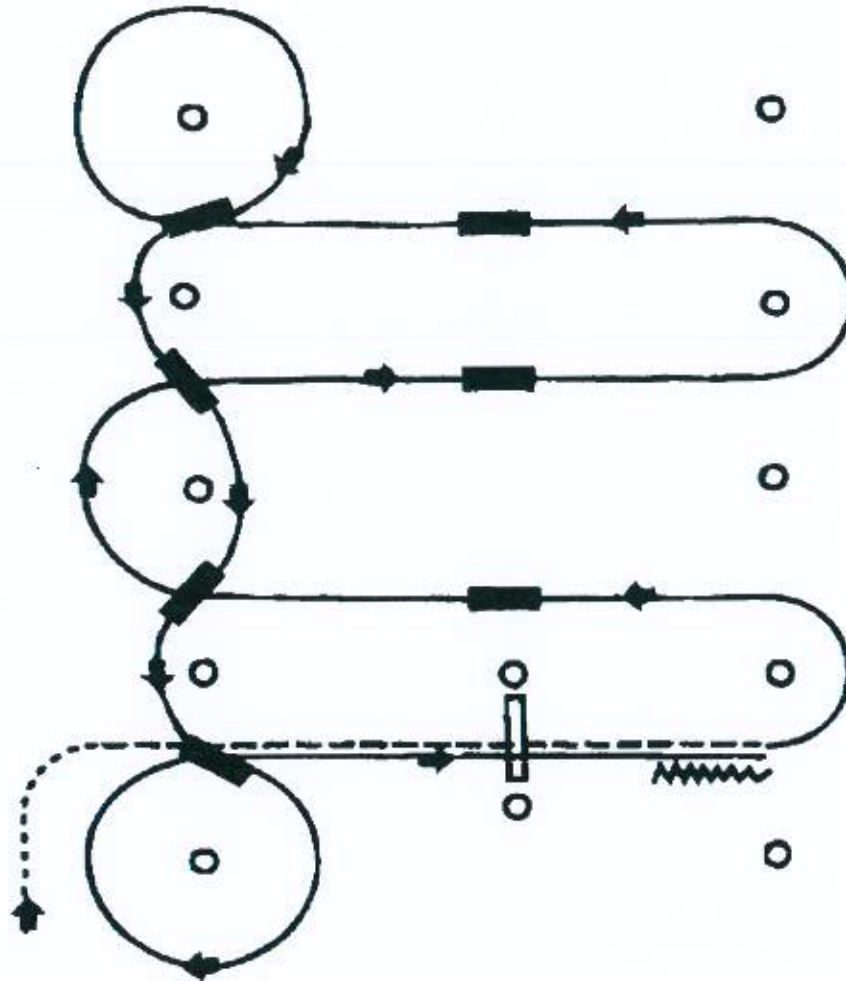

- 1) Schritt, Übergang zum Jog zwischen den ersten beiden Markern, Jog über die Stange
- 2) Übergang zum Linksgalopp zwischen den Markern
- 3) 1. Galoppwechsel auf der Mittellinie mit Seitenwechsel
- 4) 2. Galoppwechsel auf der Mittellinie mit Seitenwechsel
- 5) 3. Galoppwechsel auf der Mittellinie mit Seitenwechsel
- 6) Galoppvolte und 4. Wechsel auf der Linie zwischen den Pylonen
- 7) 5. Wechsel auf der Linie zwischen den Pylonen
- 8) 6. Wechsel auf der Linie zwischen den Pylonen
- 9) 7. Wechsel auf der Linie zwischen den Pylonen und Galoppvolte
- 10) Galopp über die Stange
- 11) Anhalten zwischen den Pylonen und mind. 3 m rückwärtsrichten

Verharren, um das Ende der Aufgabe anzuzeigen.